

Международная общественная организация  
«Международная академия детско-юношеского туризма и краеведения  
имени А. А. Остапца-Свешникова»

The international public organization  
«The International Academy of children and youth tourism and local lore  
named after Alexander Ostapets-Sveshnikov»

**Вестник**  
**Академии детско-юношеского**  
**туризма и краеведения**

Научно-методический журнал

№ 2

Москва  
2024

ВЕСТНИК АКАДЕМИИ ДЕТСКО-ЮНОШЕСКОГО ТУРИЗМА  
И КРАЕВЕДЕНИЯ

Научно-методический журнал  
№ 2 2024

Главный редактор – *Д. В. Смирнов*

Ответственный секретарь – *Н. А. Заовражнова*

Редакционный совет:

- Д. В. Смирнов*,  
председатель редсовета, доктор педагогических наук, доцент (г. Москва);  
*В. П. Голованов*,  
зам. председателя редсовета, доктор педагогических наук (г. Москва);  
*Л. В. Алиева*,  
доктор педагогических наук, профессор (г. Москва);  
*В. Н. Вуколов*,  
доктор педагогических наук, профессор (г. Алматы, Республика Казахстан);  
*Ж. Л. Козина*,  
доктор наук по физическому воспитанию и спорту, профессор (г. Харьков, Украина);  
*Ю. С. Константинов*,  
доктор педагогических наук (г. Москва);  
*И. А. Дрогов*,  
кандидат педагогических наук, доцент (г. Москва);  
*С. А. Гониянц*,  
кандидат педагогических наук, профессор (г. Москва);  
*О. Б. Мазбаев*,  
доктор географических наук, профессор (г. Астана, Республика Казахстан);  
*А. В. Наумов*,  
кандидат исторических наук, доцент (г. Нижний Новгород);  
*Е. С. Никитинский*,  
доктор педагогических наук, профессор (г. Астана, Республика Казахстан);  
*Е. А. Павлов*,  
кандидат педагогических наук, доцент (г. Москва);  
*Л. Г. Рубис*,  
кандидат педагогических наук, профессор (г. Санкт-Петербург);  
*Г. А. Русских*,  
кандидат педагогических наук, доцент (г. Киров);  
*С. В. Сальцева*,  
доктор педагогических наук, профессор (г. Оренбург);  
*Ю. С. Самохин*,  
кандидат педагогических наук, доцент (г. Москва);  
*Ф. И. Собянин*,  
доктор педагогических наук, профессор (г. Белгород);  
*А. А. Харунжеев*,  
кандидат педагогических наук, доцент (г. Киров);  
*А. Л. Шипко*,  
кандидат педагогических наук, доцент (Херсонская область);  
*Д. Е. Яковлев*,  
кандидат педагогических наук, доцент (г. Москва)

Адрес редакции:

141207, Московская область, г. Пушкино, 3-й Некрасовский проезд, дом 3, корп. 2, офис 53

E-mail: madutk\_vestnik@mail.ru

Телефон гл. редактора – +7(916) 169 89 53

Сайт Академии [www.madutk.ru](http://www.madutk.ru)

Регистрации номер и дата принятия решения о регистрации средства массовой информации  
Федеральная служба по надзору в сфере связи, информационных технологий и массовых коммуникаций  
Серия ПИ № ФС77-72053 от 29 декабря 2017 г.

**Учредитель:** Международная общественная организация «Международная академия детско-юношеского туризма и краеведения имени А. А. Остапца-Свешникова»

**Издатель:** Международная общественная организация «Международная академия детско-юношеского туризма и краеведения имени А. А. Остапца-Свешникова»

«Вестник Академии детско-юношеского туризма и краеведения» с 2013 года включен  
в систему РИНЦ (Российский индекс научного цитирования).

© Международная общественная организация  
«Международная академия детско-юношеского туризма и краеведения  
имени А. А. Остапца-Свешникова», 2024

**BULLETIN OF THE ACADEMY OF CHILDREN'S AND YOUTH TOURISM  
AND LOCAL LORE**

Scientific methodical journal

No. 2 2024

**Chief editor –D. V. Smirnov**

**Executive Secretary – N. A. Zaovrazhnova**

**Editorial Council:**

**D. V. Smirnov,**

Chairman of the Editorial Board, Doctor of Pedagogical Sciences, Associate Professor (Moscow);

**V. P. Golovanov,**

Deputy. Chairperson of the Editorial Board, Doctor of Pedagogical Sciences (Moscow);

**L. V. Aliyeva,**

Doctor of pedagogical sciences, professor (Moscow);

**V. N. Vukolov,**

Doctor of Pedagogical Sciences, Professor (Almaty, Republic of Kazakhstan);

**J. L. Kozina,**

Doctor of Science in Physical Education and Sports, Professor (Kharkov, Ukraine);

**Yu. S. Konstantinov,**

Doctor of Pedagogical Sciences (Moscow);

**I. A. Drogov,**

Candidate of pedagogical sciences, associate professor (Moscow);

**S. A. Gonyants,**

Candidate of pedagogical sciences, professor (Moscow);

**O. B. Mazbaev,**

Doctor of Geographical Sciences, Professor (Astana, Republic of Kazakhstan);

**A. V. Naumov,**

Candidate of historical sciences, associate professor (Nizhny Novgorod);

**E. S. Nikitinsky,**

Doctor of Pedagogical Sciences, Professor (Astana, Republic of Kazakhstan);

**E. A. Pavlov,**

Candidate of pedagogical sciences, associate professor (Moscow);

**L. G. Rubis,**

Candidate of pedagogical sciences, hrofessor (St. Petersburg);

**G. A. Russkich,**

Candidate of pedagogical sciences, associate professor (Kirov);

**S. V. Saltseva,**

Doctor of Pedagogical Sciences, Professor (Orenburg);

**Yu. S. Samokhin,**

Candidate of pedagogical sciences, associate professor (Moscow);

**F. I. Sobyenin,**

Doctor of Pedagogical Sciences, Professor (Belgorod);

**A. A. Harunzhev,**

Candidate of pedagogical sciences, associate professor (Kirov);

**A. L. Shipko,**

Candidate of pedagogical sciences, associate professor (Kherson region)

**D. E. Yakovlev,**

Candidate of pedagogical sciences, associate professor (Moscow)

**Address of the editorial office:**

141207, Moscow region, Pushkino, the 3rd Nekrasov lane, 3, bld. 2, office 53

**E mail:** madutk\_vestnik@mail.ru

**Phone Editor's Chief – +7(916) 169 89 53**

**The Academy website** www.madutk.ru

Registration number and date of the decision to register the media The Federal service for supervision of communications, information technologies and mass communications series PI № FS77-72053 от 29 December 2017 g.

**Founder:** International public organization «International Academy of children and youth tourism and local lore named after A. A. Sveshnikov-Ostapets»

**Publisher:** International public organization «International Academy of children and youth tourism and local lore named after A. A. Sveshnikov-Ostapets»

«Bulletin of the Academy of children's and youth tourism and local lore»

2013 included in RSCI (Russian science citation index).

© International public organization «International Academy of children and youth tourism and local lore named after A. A. Sveshnikov-Ostapets», 2024

# СОДЕРЖАНИЕ

---

## РЕЗУЛЬТАТЫ НАУЧНОГО ПОИСКА

- В. Л. Кундельский* Об опыте разработки топонимического словаря  
Калужской области .....6
- Чжан Хэ, Гониянц С. А.* Об актуальности проблемы исследований  
научно-методического потенциала спортивно-оздоровительного туризма.....15

## МЕТОДИКА

- Задураев А. А., Тайдакова Е. Г.* Историко-патриотическая туристско-краеведческая  
игра «Гвардия России»: 30 лет развития, бережного сохранения традиции  
и внедрения инноваций .....24
- Панов И. И.* Всероссийские слёты юных туристов: вчера, сегодня, завтра.....50

## МУЗЕЙНАЯ ПЕДАГОГИКА В ОБРАЗОВАТЕЛЬНОЙ ОРГАНИЗАЦИИ

- Анчиков А. П., Наумов А. В.* Проблема определения профиля и жанра  
школьного музея как оптимальный способ реализации его самобытности .....63
- Нечаев М. П.* Предметная экскурсионная деятельность в воспитательной работе  
школы на основе технологий музейной педагогики .....69

## СОЦИАЛЬНЫЕ ФУНКЦИИ ТУРИЗМА И КРАЕВЕДЕНИЯ

- Аносов В. В.* Реализация оздоровительно-просветительского проекта  
«Эколого-спортивный клуб» для лиц с ограниченными возможностями здоровья  
в г. Санкт-Петербурге .....79
- Порожский К. П.* И вновь я посетил... Возвращение к истокам .....86

## ОПЫТНО-ЭКСПЕРИМЕНТАЛЬНАЯ ДЕЯТЕЛЬНОСТЬ

- Баканова А. А., Лебедева Н. В., Соколова А. А.* Проектирование детских  
и семейных событийных и познавательных туров  
«Сказочная карта Ленинградской области» ..... 100
- Евграфов И. Е.* Средства спортивно-оздоровительного туризма  
в адаптивном физическом воспитании детей с нарушением интеллекта ..... 105
- Ильин А. Б.* Локальный лесной туризм в оздоровлении человека..... 110

## ПЕРСОНАЛИИ В ДЕТСКО-ЮНОШЕСКОМ ТУРИЗМЕ И КРАЕВЕДЕНИИ

- Белинская Т. В.* Людмила Антоновна Грудинова – главный турист  
Красноярского края, лауреат Международного конкурса  
на приз «Золотой компас»..... 120
- Смирнов Д. В., Наумов А. В.* Памяти Александра Павловича Анчикова – Учителя,  
наставника, академика Международной академии детско-юношеского туризма  
и краеведения им. А. А. Остапца-Свешникова, организатора детского краеведения  
и походного туризма в Нижегородской области..... 127

*Смирнов Д. В.* К 65-летию со дня рождения Анатолия Моисеевича Макарского – учителя географии, туристского организатора, географа-краеведа, наставника, декана факультета, ученого, руководителя Ресурсного центра, общественного деятеля ..... 145

*Смирнов Д. В.* Памяти Юрия Борисовича Никанорова – наставника, академика Международной академии детско-юношеского туризма и краеведения им. А. А. Остапца-Свешникова, организатора детского спортивного ориентирования и туризма в России..... 177

## **АКАДЕМИЧЕСКИЕ НОВОСТИ**

*Корнев И. В.* Возможности взаимодействия туристских структур Санкт-Петербурга и Ленинградской области..... 204

*Ольховский А. С.* Государственная молодежная политика в России: шаг в будущее. Круглый стол на конференции Федерации следопытов России..... 209

*Седавных Е. В.* Обзор итогов работы Международного краеведческого фестиваля обучающихся образовательных организаций, посвященного памяти Г. С. Шпагина ..... 217

*Смирнов Д. В.* Итоги Всероссийской научно-практической конференции с международным участием «Туристско-краеведческая деятельность: среда образов и смыслов воспитания подрастающего поколения», посвященной памяти Александра Григорьевича Озерова ..... 228

*Смирнова Е. Ю., Ротко И. Г.* Об итогах проведения Всероссийской детской эколого-краеведческой и археологической экспедиции на озеро Селигер в Тверской области в 2024 году, посвященной памяти А. Г. Озерова и Н. М. Тарарушкина ..... 238

**СВЕДЕНИЯ ОБ АВТОРАХ..... 248**

*В. Л. Кундельский*

### Об опыте разработки топонимического словаря Калужской области

Представлена методика разработки топонимического словаря Калужской области. Охарактеризована связь топонимики с ономастикой и русской грамматикой. Приведены примеры использования методик русской грамматики для решения конкретных задач топонимики, а также примеры топонимов, не поддающихся расшифровке. Приведена примерная классификация топонимов по причинам их конкретного наименования. Показана типовая форма образования топонима населенного пункта на основе притяжательного прилагательного. Даны определения некоторых терминов из области топонимики.

**Ключевые слова:** топонимический словарь, топонимы, гидронимы, туризм спортивный, туризм коммерческий, краеведение.

Уже достаточно давно у краеведов Калужской области назрела необходимость в разработке областного топонимического словаря. Об этом говорилось на первой областной краеведческой конференции (1967 год): М. И. Морозова «Лингвистический анализ топонимии Калужской области» [1], Р. А. Агеева «Словообразовательные типы гидронимии Калужской области» [2]; на третьей (1972 год): Е. М. Поспелов «Топонимический атлас Калужской области» [3], Г. П. Смолицкая «Гидронимия Калужской области»; на пятой (1990 год) [4]: Е. М. Поспелов «Топонимика в школьном краеведении» [6], Г. П. Смолицкая «Задачи изучения топонимии Калужской области» [5] и «Топонимия подсеки на территории Калужской области» [7], М. В. Горбаневский «Сопоставительный семантический анализ топонимов Калужской и Московской областей» [8], К. М. Ярхо «Из топонимии Приугорья» [10] и др.

Примерно лет десять назад в группе студентов Калужского педагогического института, обучавшихся на отделении «Туризм и краеведение» факультета дополнительных педагогических профессий, возникла идея разработки такого областного словаря, который бы объяснял происхождение названий местных топографических объектов: населенных пунктов, ручьев, рек, озер. Эта работа стала особенно насущной при усиленном развитии в области в последнее время коммерческого туризма, но она необходима и при развитии спортивного туризма, особенно для школьников и молодежи области. Действительно, кто может объяснить, что обозначают названия ближайших окрестностей Калуги: деревни Ромоданово, Секиотово, Колюпаново, Корекозово, Мстихино, Ждамирово.

Настоящая работа в представляемом объеме практически первая в Калужской области, которая пытается объяснить происхождение и смысл названий всех основных географических объектов области (населенных пунктов и водных объектов). Известна одна работа, посвященная специально топонимике Кировского района Калужской области (авторы: А. А. Бауэр, Д. А. Барменков и А. Е. Зайцев под названием «Песочня, Неручь, Желтоухи...» – 2005 год) [11]. Интересные замечания по топонимике содержатся в книгах «Мосальск» А. Зайцева и П. Богачева (1976 год) [13] и «Земля моя – судьба моя. К 75-летию образования Малоярославецкого района» коллектива авторов под редакцией Т. В. Шутихиной (2004 год) [14].

Вопросами происхождения собственных наименований занимается особая отрасль знаний – ономастика. Являясь разделом языкознания, она изучает вопросы происхождения и жизни в конкретном языке собственных наименований, которые как явление заметно отличаются от нарицательных существительных. Частным разделом ономастики является топонимика, изучающая вопросы наименования географических объектов, к которым относятся материки, моря и океаны, горные системы, другие крупные и мелкие территориальные образования (степи, пустыни, плато, низменности, плоскогорья, населенные пункты, реки, озера, острова и др.).

Кому из нас, путешествующих пешком или любым видом транспорта, не приходилось задавать себе вопрос: почему так или иначе называется встретившийся по пути город, река, деревня? А если шире взглянуть на мир, то напросится еще один вопрос: какая странная у меня или у соседа фамилия, как она возникла, что обозначает?

Надо сказать, что в советские времена, чуть ли не до 1960 года, ономастику всерьез не воспринимали и относились к ней примерно так же, как к генетике или кибернетике. Но вот уже 60 лет ономастика, а с ней и топонимика усиленно развиваются. Некоторые регионы страны уже обзавелись собственными топонимическими словарями и справочниками. Их уже имеют наши соседи – Московская, Смоленская, Рязанская и Тульская области. Можно сказать, что настала очередь и Калужской области.

Что это очень непростая работа, можно судить уже по тому, что у нас в области насчитывается около 3400 населенных пунктов и около 700 речек и озер. Часть из их названий образована от слов русского языка, имевших хождение примерно полтысячи лет назад и сейчас не всегда понятных современному жителю, часть образована от языков других народов, которые тоже не всегда понятны нашим современникам, а некоторые народы уже вымерли или ассимилировались и не догадались при этом оставить нам свои словари.

Кто может навскидку сказать, когда на территории Поочья появились первые славяне – вятичи? А кто до них жил на наших землях? И сколько времени?

До них жили здесь около двух тысяч лет назад племена балтов – предки нынешних литовцев и латышей. Одно время (совсем недавно – лет 500–600 назад) граница между Великим княжеством Московским и Великим княжеством Литовским проходила по рекам Оке и Угре. И только благодаря такой okazji появился пограничный город Калуга, в котором мы с вами имеем счастье жить, но до сих пор точно не знаем, почему он так называется. Это балты назвали, в первую очередь, реки, длительно живущие географические объекты, своими именами. Попробуйте определить, что значат на русском языке названия рек Нара, Протва, Жиздра, Угра. А балто-русского словаря нет. Поэтому в своей популярной краеведческой литературе, а также в газетах мы пересказываем, по меткому выражению известного популяризатора топонимики, писателя Льва Успенского (1900–1978), «народную лыгнду» о том, как на разных берегах р. Жиздра когда-то жили два брата-алкоголика. Просыпаясь по утрам, они кричали друг другу: «Жив?» «Здрав!» Отсюда, мол, и возникло название реки. Подобных «лыгенд» существует множество. В последнее время к авторам подобных легенд присоединилось множество экскурсоводов.

Серьезная топонимика такие легенды не воспринимает. Судя по имеющейся статистике, около 60% всех названий населенных пунктов Калужской области произошли от имен или прозвищ первопоселенцев (Мстихино, Ждамирово, Колюпаново) или от фамилий владельцев селений (Ромоданово, Секиотово). Еще процентов тридцать занимают названия, образованные от народных географических терминов (Крутицы, Горки, Долина). Остальные названия распределяются между следующими поводами:

а) по профессиональным или этническим характеристикам поселенцев (Калашниково, Башкирово, Волынцы);

б) по названиям церквей или престольным праздникам (Рождествено, Успенское, Введенское, Никольское);

в) по характерным вещам, материалам, зданиям (Берно, Асетищи, Шиши);

г) по природным и хозяйственным объектам, связанным с образом жизни поселенцев, например подсечно-огневой системой земледелия (Починок, Рамено, Ляды);

д) по отдельным видам растений или деревьев (Березовка, Берестна, Поконь);

е) по отдельным ориентирам, бросающимся в глаза местным жителям (Поляны – в лесу, Дубравы – в лесостепи);



ж) переименованные по разным поводам в последние столетия и десятилетия (Красотынка, Отрада, Актив, Бебелево, Новая Жизнь и т. п.);

з) и последнее – слова, лежащие в основе названия, не поддаются расшифровке. Сами по себе неизвестные, их не оказывается в доступных словарях (Асоя, Алнеры, Арпыли, Лабеки).

Поскольку большинство названий населенных пунктов произошли от имен (кличек, прозвищ) людей, чаще всего первопоселенцев, рассмотрим, как происходит этот процесс. Итак, некий поселенец по имени Егор, по прозвищу Булятка, в XV веке решил построить дом на новом месте (вне деревни). Долго ли, коротко ли, дом построил и переехал в него жить. Как его бывшим соседям называть то место, где стоит дом Булятки? Для этого в русском языке есть специальная часть речи – притяжательное прилагательное. Оно отвечает на вопросы: чей? чья? чье? С его помощью название места (т. е. топоним) определяется следующим образом: Буляткин дом, Буляткин хутор, Буляткина деревня, Буляткино сельцо, Буляткино село. По негласно установившейся традиции (по-другому – моде) топонимы когда-то заканчивались на букву «-а», чтобы соответствовать слову «деревня». Примерно в XVI веке появилась новая мода – название селения должно заканчиваться на «-ка»: либо «-вка», либо «-нка». На этом базируется один из приемов определения возраста селения. Позже мода остановилась на окончании «-о», чтобы соответствовать слову «село/селение».

По случаю обратим внимание еще на один момент. Если бы детям Булятки пришлось срочно получить фамилию, какая она у них оказалась бы? Как известно, у русских она должна происходить от отца, т. е. дети должны быть чьими – Буляткиными. То есть снова, как и в случае с топонимами, в действие вступает притяжательное прилагательное. Благодаря одинаковости происхождения некоторых топонимов и фамилий (антропонимов), при расшифровке топонимов во многих случаях можно пользоваться расшифровками фамилий, которым в целом по стране уделяется больше внимания.

Пожалуй, сейчас уместно вспомнить еще одно место из русской грамматики – типы склонений. Если имя существительное в именительном падеже заканчивается на «-а» или «-я», то оно, вероятнее всего, относится к первому склонению и при образовании от него притяжательного прилагательного последнее будет иметь формант (суффикс + окончание) «-ино» (его иногда называют формантом принадлежности). Если имя существительное заканчивается на твердый согласный звук, то оно относится ко второму склонению, а имя притяжательное от него будет заканчиваться на формант принадлежности «-ово», а если на мягкий согласный звук – формант принадлежности будет «-ево». Знание и распознавание формантов принадлежности позволяет иногда быстрее и точнее определять корневое слово топонима. Наличие в топониме формантов принадлежности

(«-ово», «-ево», «-ино») позволяет с высокой степенью точности говорить о том, что это отыменый топоним. Остается определить, от какого имени он образован. Впрочем, это бывает нелегко сделать, потому что от церковного имени в русском языке возникло множество производных, чаще всего, уменьшительных и ласкательных имен, которые можно расшифровать только с помощью особого словаря русских личных имен профессора Н. А. Петровского [12]. Хуже, когда в качестве имени выступает прозвище, которое может быть диалектным, областным и не отражено не только в словаре В. И. Даля [15], но и в особых словарях местных говоров. С их помощью можно определить исходное имя топонима. Вспомним такие простые топонимы, как Ольговка и Богданино.

Деревня **Ольговка** Октябрьского округа г. Калуги. Казалось бы, думать не над чем. Естественно, название деревни происходит от имени Ольга.

Проверим с помощью формантов. Формант «-овка» характерен для ойконима, образованного от существительного мужского рода с окончанием на твердый согласный звук. Основой могло бы быть имя, например, Олег – мужская форма имени Ольга. А для Ольги – традиционного слова первого склонения – формант должен быть «-ино» или «-инка». И деревня должна бы называться Ольгино или Ольгинка. Как оказалось впоследствии, деревня при образовании называлась Ольгино, но в процессе жизни названия какой-то «грамотей», вероятно, с одним классом ЦПШ (церковно-приходской школы) одним росчерком пера «усовершенствовал» наименование деревни.

Деревня **Богданино** Ферзиковского района. Тоже, казалось бы, думать не над чем. Естественно, название деревни происходит от имени Богдан.

Проверим с помощью формантов. Формант «-ино» характерен для основы ойконима, образованного от существительного женского рода с окончанием на «-а» или «-я». Таким образующим словом могло быть совершенно незнакомое нам имя Богдана. Проверка по словарям показала, что, действительно, существует такое имя, как женская форма от имени Богдан. Если бы название было образовано от имени Богдан, деревня должна была бы называться – Богданово. В Калужской области есть три деревни с таким названием – в Ферзиковском, Дзержинском и Медынском районах.

Порядок работы над словарем был следующим: вначале был составлен перечень названий всех населенных пунктов области (ойконимов) в виде таблицы в компьютерной программе Excel на основании справочника административно-территориального деления Калужской области по состоянию на 1 апреля 1983 года, списка населенных мест Калужской губернии 1903 года и порайонных списков населенных пунктов, опубликованных в 2013 году на официальном портале органов власти Калужской области. Кроме того, для словаря были использованы названия урочищ (мест предыдущего расположения населенных пунктов

или других топонимических объектов) на основании «Атласа Калужской области» 2007 года издания [16]. В перечне оказалось 3384 названия населенных пунктов (без урочищ). Затем, на основании этого же «Атласа Калужской области», был составлен перечень гидронимов области, в который вошло 716 позиций. Таким образом, для работы было отобрано более 4000 позиций.

Одновременно подыскивалась специальная литература по топонимике. Как было указано выше, наша отечественная топонимика заметно отстает от зарубежной. В свое время не только генетика и кибернетика, но и топонимика и краеведение были объявлены буржуазными науками. И, работая над словарем, мы сталкивались с отсутствием базовой информации по существу рассматриваемого вопроса, когда неизвестно: какие народы раньше проживали на наших территориях, какие диалекты русской речи существовали в наших краях. Напомним, что до сих пор в России отсутствует словарь русских прозвищ.

В качестве коллектива-разработчика планировалось использовать студентов и недавних выпускников Калужского государственного педагогического университета имени К. Э. Циолковского. Филологов среди них практически не было, но было желание опробовать себя в разработке серьезного документа. Однако желание быстро испарилось, когда выяснилось, что по теме исследования «в Интернете ничего нет». Сейчас в соисполнителях в работе над словарем числится бывший учитель-филолог, автор довольно известного среди читателей газеты «Калужская неделя» раздела «Грамотей» о русском языке с пристрастием, журналист Владимир Петров.

Еще одна проблема, с которой мы столкнулись в процессе работы, – отсутствие финансирования. Ни одна организация в регионе материально не была заинтересована в создании областного топонимического словаря. Но поскольку работа была уже начата, решили на первых порах делать ее на общественных началах. «Первая пора» длится до сих пор, уже 10 лет. В итоге первая редакция словаря сделана. Сейчас в нем содержится примерно 1340 статей на примерно 4800 топонимов общим объемом 715 страниц формата А4 при размере шрифта 12. Сразу оговоримся, что не все топонимы удалось расшифровать. Примерно 150 названий из 4800 остаются неразгаданными. В качестве примера назовем следующие: деревни (с указанием рядом в сокращенном виде муниципального района): Тырново Баб., Тоболь Бар., Совьяки Бор., Гамышево Дз., Звитовка Дум., Кондрыкино Жиз., Лябинка Жук., Клюксы Коз., Черехля Куй., Ухобичи Люд., Смахино М/я., Жильхово Мещ., Излятино Мос., Глагазино Пер., Дупельно С-Д., Алнеры Сух., Арпыли Гар., Восты Ул., Богимово Фер., Нелобочь Хв., Колыхманово Юхн.; реки: Агавня, Агра, Аложа, Бежна, Безвель, Бестань, Бизика, Большой Березуй, Большая Гвидка, Большая Нигва, Большая Слоча, Болва, Шаня, Бредовка, Брикова, Булянка, Буславка, Бутовка, Бухловка, Вашана,

Веенка, Веприка, Вережка, Ветленка, Ветьма, Вешка, Взеница, Волхона, Выпринка, Высса, Вытебеть, Вялка, Габейка, Ганиловка, Гачинка, Глутка, Голомановка, Гольча, Горна, Гостижа, Грамотин, Гремша, Даренка, Дертовочка, Дольцы, Должик, Дракупка, Дранка, Дугна, Дужка, Дынка и др.

О структуре словаря. Словарь построен в виде статей на определенное исходное имя (слово). Каждая статья может распространяться на один топоним или группу топонимов, происходящих от одного имени или прозвища (от одного корня). В этом случае понимается, что статья распространяется на гнездо топонимов. Поскольку топонимы, происходящие даже от одного исходного имени, не все начинаются с одной буквы, расположить их в алфавитном порядке оказалось затруднительным. Поэтому для более удобного пользования словарем в конце его составлено оглавление, где все топонимы одного района расположены в алфавитном порядке и возле каждого указан номер статьи о том или ином топониме.

Чтобы пользоваться словарем было легко и удобно, необходимо знать некие начальные познания по топонимике. Главное – словарь не указывает конкретного лица, которое основало (или назвало) селение. Как правило, сегодня, в большинстве случаев, можно говорить только о какой-то вероятности происхождения данного названия селения. Для многих населенных пунктов существует по нескольку вариантов происхождения названия. Все они достаточно научны и объективны и, как правило, не связаны с «народными лыгендами». Выбор более точного происхождения названия требует еще довольно большой и объемной историко-краеведческой работы в архивах области, в первую очередь, связанной с определением владельцев селений в разные периоды истории. Поэтому авторы во многих случаях в своих статьях подчеркивали, что название селения может происходить как от имени первопоселенца, так и от фамилии владельца.

В работе использован ряд терминов, не всегда четко оговоренных словарями. Попытаемся их здесь оговорить.

В заглавиях статей сравнительно часто указывается название и административная подчиненность селения, которое ныне не существует. Селение могло исчезнуть в силу естественных причин или стихийных бедствий, в силу переименования или объединения с другими населенными пунктами, в силу установления к ним режима «закрытости» или по другим причинам, но название селения приобрело статус объекта историко-культурного наследия и поэтому подлежит упоминанию в словаре и расшифровке его смысла.

По тексту словаря довольно часто употребляются термины «топоним» и «ойконим». Это достаточно близкие понятия, и мы не делаем между ними особых отличий. Известный топонимист Е. М. Поспелов [17] характеризует их следующим образом: «ойконим – собственное название любого селения, в том числе

города, поселка, посада, села, слободы, деревни и т. п.», а «топоним – название любого географического объекта: океана, материка, страны, города, реки и т. д.». Отсюда следует, что топоним является более общим понятием, чем ойконим. Но поскольку в нашем словаре одновременно рассматриваются и ойконимы и гидронимы, во многих случаях удобнее и правильнее пользоваться термином «топоним», который объединяет и ойконимы, и гидронимы.

Кроме того, особенно до революции 1917 года, в быту и на практике использовалось несколько понятий для определения сельских населенных пунктов. Расшифруем их вкратце: село – крупный населенный пункт, имевший в своем составе церковь, усадьбы владельцев и крестьянские дворы и обладавший некоторыми административными функциями; сельцо – менее крупный населенный пункт, чем село, и имевший в своем составе усадьбы владельцев и крестьянские дворы (как правило, без церкви); деревня – небольшой населенный пункт (иногда до двух дворов), где жили рядовые крестьяне; хутора – поселения вне сел, независимо от числа дворов, погосты – с XVIII века, отдельно стоящая церковь с кладбищем, позднее – сельское кладбище.

Надо заметить, что кроме топонимической расшифровки названий в словаре сделана попытка увязать современные названия селений с их прототипами в списке населенных мест Калужской губернии 1903 года, что в ряде случаев было очень непросто делать.

К сожалению, не удалось пока в полной мере решить еще одну задачу, которая ставилась нами при разработке словаря. Поскольку в словаре ожидалось присутствие всех населенных пунктов губернии (области) начиная с 1903 года по настоящий момент, было очень соблазнительно указать, чем они известны (знамениты) в калужском краеведении. Это было бы большим подспорьем для туристов и экскурсоводов, которые сейчас весьма часто отправляются в другие области для поиска нужных памятных мест.

Данная работа является своего рода начальным вкладом в дело развития топонимики Калужской области, и авторы надеются, что работа по топонимике области со временем будет углубляться и расширяться. А за электронной версией словаря последует выход его печатного издания.

Вероятно, подготовка столь объемного издания не могла обойтись без отдельных неточностей и просто опечаток. Авторы будут признательны всем читателям, которые пришлют на электронный адрес [vkundelskij@mail.ru](mailto:vkundelskij@mail.ru) свои замечания и уточнения, а также иные версии (в т. ч. и «лыгены») происхождения названий, желательно со ссылками на первоисточники, что позволит исправить и улучшить изложение материала, оптимизировать структуру следующей редакции словаря.

## Список литературы

1. Морозова М. Н. Лингвистический анализ топонимии Калужской области // Первая краеведческая конференция Калужской области. М. ; Калуга, 1967. 91 с.
2. Агеева Р. Н. Словообразовательные типы гидронимии Калужской области // Первая краеведческая конференция Калужской области. М. ; Калуга, 1967. 91 с.
3. Поспелов Е. М. Топонимический атлас Калужской области // Третья (юбилейная) краеведческая конференция Калужской области, 26–28 мая 1972 г. : (тез. докл.). Калуга ; Обнинск, 1971. 346 с.
4. Смолицкая Г. П. Гидронимия Калужской области (к вопросу о Топонимическом атласе Калужской области) // Третья (юбилейная) краеведческая конференция Калужской области, 26–28 мая 1972 г. : (тез. докл.). Калуга ; Обнинск, 1971. 346 с.
5. Смолицкая Г. П. Задачи изучения топонимии Калужской области // Пятая краеведческая конференция Калужской области : (тез. докл.). Обнинск, 1990. 417 с.
6. Поспелов Е. М. Топонимика в школьном краеведении // Пятая краеведческая конференция Калужской области : (тез. докл.). Обнинск, 1990. 417 с.
7. Смолицкая Г. П. Топонимия подсеки на территории Калужской области // Пятая краеведческая конференция Калужской области : (тез. докл.). Обнинск, 1990. 417 с.
8. Горбаневский М. В. Сопоставительный семантический анализ топонимов Калужской и Московской областей // Пятая краеведческая конференция Калужской области : (тез. докл.). Обнинск, 1990. 417 с.
9. Ярхо К. М. Думиничи – Сухиничи – Хвастовичи // Пятая краеведческая конференция Калужской области : (тез. докл.). Обнинск, 1990. 417 с.
10. Ярхо К. М. Из топонимии Приугорья // Пятая краеведческая конференция Калужской области : (тез. докл.). Обнинск, 1990. 417 с.
11. Бауэр А. А., Барменков Д. А., Зайцев А. Е. Песочня, Неручь, Желтоухи . Серия «Топонимика Кировского района Калужской области». Опыт словаря. Калуга, ООО «Полиграф-информ», 2005. 116 с.
12. Петровский Н. А. Словарь русских личных имен. 2-е изд. М. : Рус. яз., 1980. 384 с.
13. Зайцев А., Богачев П. Мосальск : историко-краеведческий очерк. Тула : Приокское кн. изд-во, 1976. 136 с.
14. Земля моя – судьба моя: к 75-летию образования Малоярославецкого района. 1929–2004 гг. Калуга : «Золотая аллея», 2004. 240 с.
15. Даль В. Толковый словарь живого великорусского языка : в 4 т. 2-е изд. М. : Рус. яз., 1989.
16. Атлас Калужской области : сб. Масштаб 1:100 000. Тверь : «Фирма «Арбалет», «Ультра ЭКСТЕНТ», 2007. 111 с.
17. Поспелов Е. М. Географические названия Московской области : топонимический словарь : более 3500 единиц. М. : ООО «Издательство Астрель», 2008. 600 с.

## **Об актуальности проблемы исследований научно-методического потенциала спортивно-оздоровительного туризма**

Охарактеризована обобщенная проблематика совершенствования исследований научно-методического потенциала в спортивно-оздоровительном туризме. На основании публикационной активности журналов: «Теория и практика физической культуры» (за период 2000–2023 гг.), «Ученые записки университета П. Ф. Лесгафта» (2004–2023 гг.), «Физическая культура. Спорт. Туризм. Двигательная рекреация» (2016–2023 гг.) – представлена динамика количественных показателей публикаций по спортивно-оздоровительному туризму.

**Ключевые слова:** туризм, спортивно-оздоровительный туризм, научно-методический потенциал, публикации, статистические показатели.

В целом за период с 2000 года по настоящее время развитию спортивно-оздоровительного туризма (СОТ) на территории Российской Федерации уделяется должное внимание как на региональном, так и на государственном уровне. При этом основным правовым документом, регламентирующим деятельность в области СОТ, является Федеральный закон «Об основах туристской деятельности в Российской Федерации» (1996 г.), в рамках которого обозначено, что СОТ является приоритетным направлением государственной социальной политики в сфере туристской деятельности.

Однако наш анализ показал, что развитие СОТ недостаточно обеспечено соответствующими статистическими, эмпирическими и теоретическими исследованиями. До начала XXI века научные работы преимущественно посвящались исследованию туризма в целом как путешествия, где анализ видовой структуры его носил обобщенный характер. В ходе подобных исследований не были выработаны общие подходы к определению СОТ как сложного феномена, в значительной степени сохранялись трактовки СОТ как формы массовой рекреационно-оздоровительной деятельности, базирующейся на использовании технологий специфического вида спорта «Спортивный туризм». Примерно с начала 2000 года по 2010 год стал нарастать объем публикаций, рассматривающих туристскую тематику более углубленно и специализированно. На этом этапе основное внимание стало сдвигаться в сторону оценки макроэкономических показателей развития туризма, изучения управленческой проблематики на уровне страны и региона, конкретных способов анализа и регулирования развития туризма. Исследование специфики отдельных типов и видов туризма явно отставало от запросов теории и практики СОТ, где изучение научно-методического потенциала значительно актуализируется.

Это позволит определить малоизученные направления туристской деятельности, выявить её значимость для физического и духовного развития различных возрастно-половых групп населения. Знание пробелов «белых пятен» в изучаемой области позволит в первую очередь определить направления научных исследований для наиболее эффективного развития всех типов и видов СОТ и активного туризма в подготовке специалистов для данной сферы.

Таким образом, проблема заключается в том, что выявление наименее изученных сторон в области СОТ на основании публикационной активности позволит усовершенствовать методологию научного поиска в перспективных направлениях, расширить научно-методическую и теоретическую базу выбранного направления.

Систематизация и структурирование научно-методической информации в сфере туристской деятельности, и в том числе в спортивно-оздоровительном туризме, которая представлена в электронных библиотеках и информационной среде, предполагает сбор сведений о качестве имеющихся публикаций, глубине проведенных исследований, наиболее часто рассматриваемых видах спортивно-оздоровительного туризма, а также направленности проводимых исследований. Получаемые количественные и качественные показатели позволяют определить менее изученные стороны спортивно-оздоровительного туризма, определить перспективные направления в проведении научных исследований и подготовке кадров в сфере СОТ.

#### **Методика исследования**

Проведен опрос ведущих специалистов в области СОТ, чтобы определить, каким журналам и изданиям уделить наибольшее внимание в своем исследовании. Важно было выделить те журналы, которые пользуются наибольшей популярностью в сфере физической культуры, спорта и туризма, где, по мнению специалистов, публикуются наиболее значимые результаты научных исследований по СОТ. Всего в опросе приняли участие 12 специалистов в области СОТ (3 доктора наук, 6 кандидатов наук, доценты, и 3 преподавателя), которые имеют существенные заслуги в этой области, являются частыми участниками научно-практических конференций по направлению туризма, имеют ученую степень и спортивное звание в данной области. По результатам опроса было выявлено пять основных научных изданий, которые, по мнению респондентов, заслуживают особого внимания и являются наиболее информативными. Такими журналами являются: «Теория и практика физической культуры», «Физическая культура: образование, воспитание, тренировка», «Ученые записки университета П. Ф. Лесгафта», «Вестник Академии детско-юношеского туризма и краеведения», «Вестник спортивной науки», «Физическая культура. Спорт. Туризм.



Двигательная рекреация». Далее мы приступили к анализу представленных в данных изданиях научных статей.

Основные методы, которые были использованы при проведении изучения и теоретического анализа публикаций: сравнение, группировка и систематизация данных.

### Результаты исследований

Таблица 1

**Динамика публикаций,  
представленных в журнале «Теория и практика физической культуры»  
в период с 2000 года по 2023 год**

Год публикации	Количество статей за год	Количество статей по туризму за год
2000	228	1
2001	224	–
2002	219	4
2003	235	2
2004	250	1
2005	250	1
2006	324	–
2007	405	1
2008	346	3
2009	340	2
2010	362	2
2011	362	–
2012	364	–
2013	376	1
2014	486	–
2015	501	6
2016	519	–
2017	530	5
2018	584	2
2019	574	3
2020	548	–
2021	595	2
2022	600	2
2023	586	2

Как видно из табл. 1, обобщенная характеристика анализа за период с 2000 года по 2023 год свидетельствует, что в среднем ежегодно публикуются две статьи, посвященные СОТ. Так, например, в период с 2000 года по 2005 год в журнале публикуются от 219 до 250 статей, из них СОТ посвящены 1–4 статьи. При этом в 2001 году всего были опубликованы 224 статьи и ни одной

не представлено по тематике СОТ, а уже в 2002 году были опубликованы 4 статьи, что является максимальным показателем за рассматриваемый период.

Стоит отметить, что практически все публикации носили теоретический характер, где не представлены основные научные положения, цель работы, контингент исследуемых. В период 2000–2003 годов основным направлением представленных публикаций являлась подготовка кадров по СОТ. В период 2003–2005 годов публикуются статьи, в которых представлены экспериментальные исследования, проводимые с юношами 17–28 лет по физической и технической подготовке в горном туризме, альпинизме и скалолазании, но при этом в статьях не указаны основные научные положения, длительность проведенного эксперимента и основные выводы, полученные в ходе исследования.

С 2006 года по 2016 год наблюдается увеличение публикационной активности по направлениям журнала, при этом по СОТ показатели остаются на том же уровне. В среднем за этот период публикуются 1–3 статьи, в 2006, 2011, 2012 и 2014 годах не опубликовано ни одной статьи по СОТ. В 2015 году опубликовано наибольшее количество статей – 6, при этом всего за год представлена 501 статья по различным направлениям. Основными темами, которым уделялось внимание за рассматриваемый период, являлась подготовка кадров по СОТ, работа в экстремальных условиях в горном туризме, применение средств туризма в работе со школьниками и исследование подготовки в пешеходном туризме. При этом в статьях также отсутствуют данные по контингенту исследуемых, в некоторых статьях представлена цель исследования, но отсутствуют данные по основным научным положениям, месте проведения исследования и контингенте исследуемых, в выводах нет четких данных о полученных результатах исследования. Наиболее распространенной исследовательской темой является анализ потенциала СОТ в формировании различных качеств и свойств человека, личности, обычно – школьников, студентов или молодежи. Чаще всего речь идет о его воспитательных и социализирующих, «здоровьесберегающих» и «общеукрепляющих» возможностях.

В 2016 году всего опубликовано 519 статей и не издано ни одной статьи по спортивному туризму, в 2017–2023 годах публиковались 2–5 статей по выбранному нами направлению. В 2017 году опубликованы 5 статей. В 2018–2023 годах публиковались в среднем по две статьи. Наиболее распространенными в данный период являются статьи аналитического характера, характеризующие развитие спортивного туризма в городах, регионах России, а также статьи, посвященные анализу видов молодежного туризма в РФ.

По результатам проведенного анализа статей, представленных в журнале «Теория и практика физической культуры», можно констатировать, что за период с 2000 года по 2023 год не представлено никаких фундаментальных

исследований в области СОТ, нет статей, в которых были бы исследованы различные типы и виды туризма, а также проведены экспериментальные исследования по подготовке спортсменов различных квалификаций в пешем, водном, горном и велотуризме. Большинство статей носят обзорный характер, сложно применяемый в практической деятельности.

Довольно скромно (40 публикаций за 23 исследуемых года) выглядят данные по публикациям касательно СОТ, что демонстрирует малую изученность данной области. При этом возможно, что авторы публикуются в других изданиях в силу большой ценовой политики журнала и большой загруженности по скорости публикации материала.

*Таблица 2*

**Динамика публикаций,  
представленных в журнале «Ученые записки университета П. Ф. Лесгафта»  
в период с 2004 года по 2023 год**

Год публикации	Количество статей за год	Количество статей за год по туризму
2005	13	–
2006	68	–
2007	311	1
2008	327	1
2009	347	–
2010	357	–
2011	558	–
2012	447	1
2013	460	4
2014	545	3
2015	656	1
2016	687	1
2017	764	1
2018	999	1
2019	1152	2
2020	1370	2
2021	1302	1
2022	1381	2
2023	1360	1

Журнал «Ученые записки университета П. Ф. Лесгафта» является одним из ведущих журналов, в котором публикуются основные научные исследования в области физической культуры и спорта. При этом в электронной библиотеке и на сайте журнала, который в последнее время находится на реорганизации, отсутствуют данные по публикациям журнала в период 2000–2004 годов. За 2005

и 2006 годы имеются данные по публикациям, но при этом отсутствуют исследования по СОТ. За эти два года всего представлена 81 статья.

В 2007 году опубликовано 311 статей, из которых только одна (Т. Ю. Тарасеня) по направлению СОТ. Она посвящена мотивации студентов к занятиям СОТ и носит теоретический характер, не имеет экспериментальных данных.

В 2008 году опубликовано 327 статей, из которых также всего одна касается сферы СОТ (Ю. А. Васильковская), где излагаются данные по особенностям использования СОТ в физическом воспитании студентов. При этом в статье не приведены конкретные выводы о проведенном исследовании, контингенте исследуемых, не обозначены основные научные положения исследования.

В период 2009–2011 годов публикаций по спортивному туризму в журнале не обнаружено. При этом всего в журнале публиковалось от 347 до 558 статей.

В 2012 году издана одна статья О. В. Алексеевой, которая посвящена профессионально-спортивной подготовке студентов по СОТ.

Наибольшее количество статей (4) опубликовано в 2013 году. Авторы данных публикаций затрагивают проблему формирования компетенций с помощью проблемных ситуаций профессиональной сферы СОТ, рассматривают требования к профессиональной подготовке студентов в сфере СОТ. Все исследования выполнены на базе НГУ им. П. Ф. Лесгафта.

В 2014 году опубликовано 545 статей, из которых 3 касаются области спортивного туризма. Две статьи посвящены профессиональной направленности процесса подготовки специалистов (бакалавров, магистров) физической культуры, обучающихся по профилю «Спортивно-оздоровительный туризм», организационным основам туристско-краеведческой деятельности в высшем учебном заведении и начальной подготовке в спортивном горном туризме. В данных публикациях не отражены цель, задачи, объект, предмет и гипотеза исследования. Выводы не отражают глубины проведенного исследования и четких результатов.

В 2015 году А. И. Сесёлкин предлагает нам публикацию по проблемам развития инклюзивного туризма. В 2016 году В. А. Заставенко уделяет внимание патриотическому воспитанию студенческой молодежи средствами туризма. В 2017 году У. В. Наумова затрагивает наиболее популярную тему, которая касается проблемы организации подготовки специалистов по СОТ в условиях высшего учебного заведения. В 2018 году опубликована статья У. В. Наумовой и А. А. Бескостовой по теме «Проблемы использования картографического материала в учебно-тренировочном процессе студентов вузов, обучающихся по направлению подготовки “Рекреация и спортивно-оздоровительный туризм”».

В 2019 и 2020 годах опубликованы по две статьи (Мо Жоцинь, Т. Хуань, С. А. Гониянц), представляющих данные научных исследований, которые проведены в КНР по темам «Моделирование дополнительной профессионально-

педагогической подготовки квалифицированных кадров по горному туризму в КНР» и «Методика оценивания уровня профессионально-педагогической компетентности инструктора-преподавателя детско-юношеского горного туризма в системе дополнительного профессионального образования в КНР».

В 2020 году М. М. Соловьев публикует результаты проведенного педагогического эксперимента, который был проведен по анализу травматизма в спортивном туризме на водных дистанциях, который имел своей целью определить наиболее подверженные травматизму звенья опорно-двигательного аппарата у студентов, занимающихся спортивным туризмом на водных дистанциях.

Э. А. Аленуров затронул наиболее распространенную тему на период пандемии, а именно особенности развития сферы сервиса и туризма в условиях после снятия карантинных мер.

В 2021 году опубликована статья А. М. Глазина, которая посвящена сравнительному анализу показателей групповой эффективности и самоэффективности, социально-психологических и личностных параметров в группах спортсменов, специализирующихся в спортивном туризме и в игровых видах спорта.

В 2022 году опубликовано максимальное количество статей в год – 1381, и всего две затронули проблемы СОТ.

В 2023 году опубликована одна статья, которая раскрывала тему подготовки бакалавров туризма.

Как видим из представленного анализа, количество публикаций в журнале постоянно увеличивается, но публикаций по СОТ остается все так же необоснованно мало. Всего за исследуемый период в журнале «Ученые записки университета П. Ф. Лесгафта» были опубликованы 22 статьи.

*Таблица 3*

**Динамика публикаций, представленных  
в журнале «Физическая культура. Спорт. Туризм. Двигательная рекреация»  
в период с 2016 года по 2023 год**

Год публикации	Количество статей за год	Количество статей за год по туризму
2016	94	–
2017	97	1
2018	89	1
2019	99	2
2020	95	1
2021	89	–
2022	74	–
2023	70	–

Журнал «Физическая культура. Спорт. Туризм. Двигательная рекреация» издается с 2016 года, и в нем представлены публикации, которые отражают направления журнала. Нами было выявлено, что основные публикации, которые

касаются сферы туризма, рассматривают данную сферу, с точки зрения туроператоров, обеспечения отдыха и развития туризма как социального явления, развития гостиничного бизнеса, анимационной составляющей и практически не затрагивают сферу спортивного туризма. Так, за весь период издания журнала было опубликовано всего пять статей по интересующей нас тематике.

В 2017 году опубликована статья Ю. Д. Овчинникова и С. Н. Талызова, которая имеет аналитический характер и посвящена рассмотрению туризма как вида спорта и форме деятельности.

В 2018 году опубликована статья С. В. Ветрова «Спортивный туризм как отдельный вид спорта», которая также дает определение спортивного туризма и характеризует его основные виды.

В 2019 году выходят две статьи по проблемам формирования потребности у обучающихся в здоровьесбережении посредством СОТ и по экстремальному туризму.

В 2020 года автором С. А. Лебедевой рассматривается такая тема, как «Спортивный туризм: вид спорта или направление туристической деятельности?», статья также носит теоретический характер.

На изучаемых нами электронных ресурсах журнала «Вестник спортивной науки» материал представлен с 2005 года. Анализируя все представленные публикации, мы выявили, что за рассматриваемый нами период встречаются публикации, посвященные экстремальной деятельности, подготовке скалолазов и альпинистов, что касается вопросов СОТ, то мы выявили всего две публикации. Первая статья опубликована в 2009 году автором А. Н. Анохиным «Самодетельный туризм подростков: педагогическая сущность и содержание». В 2011 году вышла статья А. Х. Хидирова на тему «Туризм: классификация, формы и значение в физическом воспитании студентов».

Журнал «Физическая культура: образование воспитание, тренировка» имеет большую историю, в тематике представлены различные направления сферы физической культуры и спорта. Публикации по СОТ представлены в 2021, 2022 и 2023 годах, всего три статьи, затрагивающие темы по особенностям преподавания дисциплины «Спортивный и оздоровительный туризм» в сфере высшего физического образования КНР, туризм как спортивно-прикладное и физкультурно-оздоровительное средство в физическом воспитании обучающихся в школе, а также раскрытие такой темы, как силовые рекреационные занятия в физическом воспитании специалистов спортивно-оздоровительного туризма.

Как видно из проведенного анализа, проблемам СОТ уделяется катастрофически мало внимания. Больше всего публикаций посвящено подготовке кадров по СОТ и рассмотрению сферы туризма как сферы патриотического воспитания. Отсутствуют публикации по различным видам спортивного туризма,

особенностям подготовки спортсменов в туризме, нигде не отражены особенности физической, технической и других видов подготовки в туризме.

Анализ статистического материала по оставшимся журналам будет нами представлен в дальнейших публикациях. Однако позволим себе представить обобщающие выводы, суждения.

1. В период с 2000 года по 2010 год наиболее распространенной тематикой для публикаций являлась подготовка кадров по СОТ, значение СОТ в физическом воспитании студентов и рассмотрении туризма как социального явления, где зачастую дается характеристика видов туризма без каких-либо новых экспериментальных данных.

2. В период 2010–2015 годов появляются публикации, в которых отражены развитие СОТ в конкретном регионе и его перспективы. В этот период появляются единичные публикации по различным видам туризма (пешеходный, водный, горный), затрагиваются вопросы функциональной подготовки в туризме, особенности скальной подготовки и подготовке к выступлению в спортивном многоборье.

3. В период 2015–2023 годов наиболее распространенной тематикой публикаций являются проблемы подготовки в детско-юношеском туризме, перспективных направлений СОТ, продолжается раскрытие темы подготовки кадров в области СОТ.

4. Наиболее распространенными исследовательскими темами являются подготовка кадров по СОТ, формирование различных качеств и свойств человека, личности студентов или молодежи. Раскрывается понятие туризма, и дается характеристика типов и видов спортивного туризма. Достаточно распространенными являются и аналитические статьи, характеризующие развитие СОТ в тех или иных городах и регионах России. К малочисленным публикациям следует отнести работы, обосновывающие, во-первых, важность СОТ, а также освещающие теоретические аспекты исследования СОТ, во-вторых, отражающие связь спортивного туризма с Всероссийским комплексом ГТО и олимпийским движением, в-третьих, отсутствуют публикации по видам спортивного туризма и особенностям спортивной подготовки в них.

*А. А. Задураев, Е. Г. Тайдакова*

### **Историко-патриотическая туристско-краеведческая игра «Гвардия России»: 30 лет развития, бережного сохранения традиции и внедрения инноваций**

Авторами представлена ретроспектива становления и развития историко-патриотической туристско-краеведческой игры «Гвардия России». Показаны специфика и особенности организации и проведения мероприятия – праздника для детей и юношества массового характера на уровне округа и города Москвы, алгоритмы проведения игр на местности. Охарактеризован алгоритм проведения игры «Гвардия России» как праздника массового характера в естественном ландшафте, который предполагает использование элементов зрелищного туризма. Описана методика эдьютейнмента как обучение через развлечение.

**Ключевые слова:** зрелищный туризм, праздник массового характера, игры на местности, игра, историко-патриотическая деятельность, «Гвардия России», туристско-краеведческая деятельность, эдьютейнмент, интерактивное погружение.

В феврале 2024 года исполнилось 30 лет окружной и 20 лет городской историко-патриотической туристско-краеведческой игре «Гвардия России», которую изначально проводил ГБОУ Дом детского и юношеского туризма и экскурсий «Родина» им. А. А. Остапца-Свешникова Восточного окружного управления образования Департамента образования города Москвы (годы деятельности учреждения: 1977–2015) совместно с Региональной детской общественной организацией содействия всестороннему развитию личности «Юный путешественник» (основана в 2002 году А. А. Остапцом-Свешниковым, учредителями организации стали: Академия детско-юношеского туризма и краеведения<sup>1</sup> и Всероссийское народное туристическое общество). С каждым годом в этом мероприятии участвует все больше команд из всех округов Москвы, ближнего Подмосковья и других городов России, из отрядов детских общественных организаций и команд ученического самоуправления. За 30 лет проведения в Игре приняло участие более 100 тысяч ребят.

---

<sup>1</sup> С 2014 года изменились статус и наименование Академии – Международная общественная организация «Международная академия детско-юношеского туризма и краеведения имени А. А. Остапца-Свешникова».





Команда-участница игры «Гвардия России» фотографируется на память у баннера

У истоков Игры стояли педагоги Центра «Родина»: Александр Александрович Остапец, Галина Николаевна Абросимова, Людмила Владимировна Алиева, Маргарита Евгеньевна Трубачева, Алла Леонидовна Алексеева, Дмитрий Владимирович Плоткин, Борис Павлович Лещенко, Владимир Александрович Чумаков и многие другие. Игра «Гвардия России» задумывалась и проводится как массовое традиционное мероприятие для школьников 1–11-х классов и студентов.

Игра «Гвардия России» приурочена ко Дню защитника Отечества<sup>1</sup> и традиционно проводится в феврале. Каждый год она посвящается разным событиям нашей истории.

#### **Тематика историко-патриотической туристско-краеведческой игры «Гвардия России» (1994–2024 гг.)**

Год	Чему посвящена
1994	Рождению Российской гвардии
1995	50-летию Великой Победы
1996	300-летию Российского флота
1997	385-летию освобождения Москвы от польских захватчиков
1998	850-летию Москвы
1999	5-летию юбилею «Гвардии России»
2000	55-летию Великой Победы
2001	300-летию Гвардии России

<sup>1</sup> До 1995 года – День Советской Армии и Военно-Морского Флота, Федеральный закон от 13.03.1995 г. № 32-ФЗ.

2002	Годовщине Московской битвы
2003	300-летию Санкт-Петербурга
2004	10-летию Игры «Гвардия России»
2005	60-летию Великой Победы
2006	65-летию Московской битвы
2007	195-летию Бородинского сражения
2008	395-летию династии Романовых
2009	15-летию юбилею «Гвардии России»
2010	65-летию Победы и движению партизан и подпольщиков в годы Великой Отечественной войны
2011	70-летию Московской битвы
2012	Победе в Отечественной войне 1812 года
2013	400-летию династии Романовых
2014	20-летию Игры «Гвардия России», зимней Олимпиаде в Сочи
2015	70-летию Великой Победы
2016	75-летию Московской битвы
2017	870-летию Москвы
2018	100-летию Дня защитника Отечества
2019	25-летию Игры «Гвардия России»
2020	75-летию Великой Победы
2021	60-летию полета Ю. А. Гагарина в космос
2022	210-летию Бородинского сражения
2023	«Предания старины глубокой». История России XVII–XVIII веков
2024	«История Москвы в сказках и легендах»
2025	80-летию Великой Победы

На протяжении всех этих лет менялась не только тематика Игры, но и ее место проведения, структура, алгоритм, содержание и порядок прохождения этапов и контрольных пунктов (КП). Каждый год в мероприятие обязательно вносится много нового, необычного, оригинального. Оно проходит в привлекательной для детей форме историко-патриотической туристско-краеведческой игры. «Гвардия России» включает в себя богатый краеведческий материал по истории страны, познаваемый учащимися в увлекательной форме, желание ребят испытать себя в преодолении трудностей в непростых зимних условиях и элементы спортивных состязаний [3]. Стремление к победе и соревновательная составляющая Игры всегда была одной из ее наиболее привлекательных сторон.

Создание отечественной гвардии связано с именем Петра I. Будущий царь еще ребенком заинтересовался военной наукой. Из своих сверстников, крестьянских мальчишек, он создал потешные полки, названные по окрестным селам – Семеновский и Преображенский. Полки проходили обучение на территории Измайлово. Стреляли из пушек репой, из ружей – вишневыми косточками, сходились в штыки. В потешных баталиях иной раз бывали на самом деле убитые и

раненные. Бояре смеялись над потехами юного царя, а напрасно. Ни они, ни сами участники военных игр не ведали, что выйдет из этой забавы. Потешные солдаты выросли, окрепли, освоили, как будто развлекаясь, непростую науку побеждать, выработали стойкость, обрели силу воли, выносливость.



Костюмированное фото на память



Этап «Командные лыжи»

Так и сегодняшние школьники, участвующие в «Гвардии России», и не подозревают, что с годами навыки, характер, стремление быть первыми, самыми умными, быстрыми и умелыми, приобретенные в ходе игры «Гвардия России» помогут некоторым из них одерживать победы. Несомненно и то, что наша историко-патриотическая туристско-краеведческая игра закладывает интеллектуальные, физические, волевые основы личности, необходимые для того, чтобы в дальнейшем ее участники стали успешными, востребованными людьми, всесторонне развитыми личностями, обладающими высоким чувством патриотизма.

Игра «Гвардия России» – праздник массового характера в естественном ландшафте, который предполагает использование элементов зрелищного туризма.

В статье А. А. Задураева «Эдьютейнмент в туристско-краеведческой деятельности» Игра представляется отличным примером использования эдьютейнмента. Эдьютейнмент это слияние двух слов из английского языка – «education» и «entertainment», соответственно обучение и развлечение, что позволяет перевести эдьютейнмент как обучение через развлечение. Это особый вид обучения, созданный на основе игровых техник. За счет этого более притягательный, но в то же время сохраняющий принцип формирования первичного интереса к изучению чего-либо, с получением удовольствия не только от полученных знаний,

умений и навыков, но и от самого процесса получения этих знаний, умений и навыков [2].

Первым опытом данного вида обучения в мировой практике, согласно Н. В. Гуреминной, Л. В. Пустинцевой, принято считать мультфильм производства США – «Private Snafu», вышедший в 1943 году, рассчитанный на обучение в действиях в военное время [1].

В нашей стране данная методика также используется довольно давно, хотя и не приобрела столь широкого распространения, как на Западе. Если там она представлена в разнообразных формах, вплоть до таких, как комиксы, то у нас это чаще всего книги, телепрограммы и периодические образовательные игры.

Игра имеет сценарный план; специально организуемый туристский маршрут, в основе которого историко-краеведческая программа, раскрывающая тематику игры; зрелищные туристско-спортивные этапы.

Одной из особенностей методики туристско-краеведческих игр на местности является погружение ребят в определенную историческую эпоху. В ходе игры «Гвардия России» для этого широко используется символика, атрибутика, игровые приемы – флаги, элементы воинской формы, воинские звания, принятие присяги участниками игры, музыкальное сопровождение (например, песни времен Великой Отечественной войны), демонстрация отрывков из художественных фильмов (например, из кинофильма «Россия молодая» о Петровском времени), особые формы грамот.

Игра состоит из 3 основных этапов:

1. Подготовительный.
2. Основной.
3. Заключительный.

Первый этап Игры – подготовительный.

В Положении содержится домашнее задание для участников Игры, которое они должны подготовить до ее начала. Ребята охотно включаются в выполнение домашнего задания, тем более что в последние годы оно проходит в удобной и понятной для школьников форме, участники с удовольствием принимают участие в создании творческих работ, съемке видеороликов и выкладывании этих роликов в социальных сетях, где потом проходит 2 этапа оценки: первая оценка даётся участниками, а вторая – компетентным жюри. Домашнее задание оценивается отдельно, но также влияет на конечный подсчет результатов. Результативность краеведческой подготовки отрядов проверяется при выполнении краеведческих заданий в ходе самой Игры на местности. Заинтересованность ребят ведет к тому, что в подготовку домашнего задания включаются учителя

школ, руководители детских общественных объединений, родители. Как показывает анализ итогов нескольких игр, отряды, где помощь взрослых была существенной, выгодно отличаются от других команд.



Этап ставился впервые на юбилей династии Романовых – имитировал подготовку потешных войск

Самый длинный и многоуровневый этап Игры. На данном этапе происходит взаимодействие организаторов, соорганизаторов, судей, руководителей и участников. Благодаря сочетанию теоретических и практических заданий создаются этапы Игры. Используя комплексный подход, получается достичь баланса, такого как теоретическая основа этапа и практическая иллюстрация, имитация события. После создания этапов начинается активная деятельность службы дистанции, которая расставляет их и наносит на маршрутный лист (карнет). В данный момент готовится вся игровая документация, такая как условия, историческая справка, маршрутный лист (карнет), а также огромный методический блок в себя вмещает разработку домашнего задания (с обязательной смысловой завязкой на тему Игры), выездные семинары, судейские школы и разработку символики самой Игры.



Этап «Взятие Эльбруса». Этап имитирует освобождение Эльбруса в 1943 году.  
 Задача команды – поднять сетку до определенного уровня, затем один из участников взбирается по сетке до уровня, на котором закреплён клаксон, чтобы звуковым сигналом обозначить восхождение

**Технология организации подготовительного этапа историко-патриотической туристско-краеведческой игры на местности «Гвардия России»**

Цель	Алгоритм действий	Результат
1. Перспективное планирование. Разработка документов	<ul style="list-style-type: none"> <li>– Формирование Штаба Игры, главной судейской коллегии;</li> <li>– определение соорганизаторов и партнёров;</li> <li>– подготовка комплекта документов, регламентирующих Игру:</li> <li>– развёрнутый план подготовки Игры,</li> <li>– проект приказа,</li> <li>– письмо в ГИБДД, ОВД, Управление здравоохранения и др.,</li> <li>– договоры с Департаментом природопользования и охраны окружающей среды города Москвы и др.,</li> <li>– Положение (определение темы Игры, целей, задач, места и времени проведения, требований к участникам),</li> <li>– условия проведения этапов Игры,</li> </ul>	Утверждён пакет документов по подготовке и проведению игры «Гвардия России». Сформированы Штаб Игры и Главная судейская коллегия

	<ul style="list-style-type: none"> <li>– домашнее задание,</li> <li>– историческая справка,</li> <li>– маршрутный лист,</li> <li>– инструкция по безопасности участников Игры</li> </ul>	
2. Информирование организаторов и участников Игры	<p>Рассылка приглашений на Игру, необходимой документации потенциальным участникам, организаторам и партнёрам, Правил техники безопасности и инструкций.</p> <p>Составление и рассылка пресс-релиза об Игре в СМИ</p>	<p>Собрана заявочная документация от участников Игры.</p> <p>Размещена информация об Игре в СМИ и Интернете.</p> <p>Подписаны договоры, распоряжения, акты с организаторами и партнёрами Игры</p>
3. Выполнение домашнего задания участниками Игры	<p>Погружение участников в тему Игры, формирование у них осознанного и мотивированного отношения к Игре.</p> <p>Изучение исторических событий по теме Игры, информации и документации.</p> <p>Подготовка элементов формы, названия, девиза, домашнего задания по теме Игры.</p> <p>Распределение туристско-краеведческих должностей в команде участников</p>	<p>Посещены памятники, музеи, выставки, получена дополнительная информация по теме Игры.</p> <p>Составлены карточки экскурсионных объектов. Определена степень готовности команд к участию в Игре</p>
4. Проведение совещаний и семинаров для организаторов и участников Игры, подготовка судейских бригад	<p>Проведение совещаний организаторов, организаторов, партнеров Игры, руководителей команд.</p> <p>Обучение и координация действий организаторов и участников Игры.</p> <p>Организация работы Школы судей для детей и взрослых.</p> <p>Проведение обучающих семинаров и мастер-классов по этапам Игры.</p> <p>Составление стартового протокола по заявкам</p>	<p>Утверждены графики работы судей на этапах, стартовые протоколы.</p> <p>Подготовлена памятка для судей с описанием пошаговых действий на каждом этапе Игры</p>
5. Подготовка материально-технического обеспечения Игры	<p>Разработка символики Игры, тематического оформления этапов.</p> <p>Определение необходимого инвентаря для проведения игровых этапов.</p> <p>Определение сметы Игры.</p> <p>Закупка и подготовка инвентаря и оборудования, необходимого для проведения Игры.</p> <p>Подготовка грамот и наградного материала для участников Игры</p>	<p>Сформирована база материально-технического обеспечения Игры</p>

Второй этап Игры – основной.

Основной этап игры многогранен, и для каждого он свой. Организаторы его видят организации работы этапов и судей, вовремя поставленной дистанции, а участники видят прохождение маршрута.

### **Технология организации основного этапа историко-патриотической туристско-краеведческой игры на местности «Гвардия России»**

Цель	Алгоритм действий	Результат
Постановка дистанции (туристско-краеведческого маршрута), оборудование игровых этапов и проведение Игры	Начало работы всех служб, участвующих в Игре. Предстартовая проверка и инструктаж команд по соблюдению правил техники безопасности на этапах Игры. Проведение митинга. Открытие старта Игры. Прохождение участниками маршрута в соответствии с условиями проведения Игры. Демонтаж этапов, снятие маркировки, транспортировка оборудования и снаряжения на склад	Выполнены игровые задания и пройден маршрут командами-участницами Игры. Участникам Игры вручена памятная тематическая символика (грамоты, значки, журналы, флажки)

### **Алгоритмы проведения игр на местности**

Существует несколько алгоритмов проведения игр на местности [4].

Алгоритм «**Ромашка**» позволяет осуществлять одновременный старт для 10 и более команд.

Во время предстартовой подготовки команду знакомят с проводником – судьёй 1-го этапа. Проводников распределяет координатор Игры.

По сигналу о начале игрового времени команды со своими проводниками отправляются в лес, каждая на свой первый этап. Там команда выполняет задание, получает оценку, и проводник возвращает команду назад к координатору, который назначает ей нового проводника. Данный алгоритм предполагает более активное передвижение от места старта к этапу, поэтому руководитель группы должен быть готов морально и физически к этому испытанию.

Алгоритм «**Линейный**» предполагает последовательный старт команд с определенным интервалом, который равен времени прохождения первого этапа Игры (5–7 мин.). Команды проходят этапы по заданному маршруту друг за другом. Маршрут может быть обозначен маркировкой, описан в легенде, указан на карте. В этом алгоритме дистанция может быть рассчитана на любое количество этапов.

По такому алгоритму игра «Гвардия России» проводилась более 10 лет. В течение игрового дня по линейному алгоритму может пройти до 40 команд.



В 2009 году для проведения юбилейной игры «Гвардия России» был использован алгоритм **«Круговой»**. Он имеет несколько особенностей. Во-первых, количество команд должно строго равняться количеству этапов. Во-вторых, алгоритм предполагает одновременный старт всех команд, но каждая команда стартует со своего этапа. В-третьих, движение команд происходит строго по заданному направлению – по кругу (по часовой стрелке или против). Игровое время для всех команд определено заранее. Место старта является и местом окончания прохождения дистанции.

Существуют и другие алгоритмы, которые подходят для проведения игр на местности, например «Пирамида» и «Квест».

В **«Пирамиде»** заложен принцип выполнения этапов разных уровней сложности.

Первоначально участники выполняют много простых заданий, далее количество этапов уменьшается, а степень их сложности возрастает.

Для алгоритма **«Квест»** характерно то, что после прохождения одного этапа участникам предоставляется возможность выбора своих дальнейших действий и маршрута команды.

Алгоритм «Квест» можно проиллюстрировать словами известной сказки: «Направо пойдешь – коня потеряешь, прямо пойдешь – счастье встретишь...»



Этап «Олимпийские кольца» имитирует биатлон. Задача команды – добраться в командных лыжах до цели (колец) и забросить мячи в кольца



Этап «Беличье колесо»

С 2013 года, за исключением эпидемиологических ограничений в 2020 году, Игра проводится в виде алгоритма «Квест» в форме исторического рогейна. Термин «рогейн» был взят из спортивного ориентирования, он предполагает длительную так называемую «приключенческую гонку» с использованием карты и обязательным посещением контрольных пунктов (КП). Классические рогейны имеют протяженность от суток и более. Для победы в рогейне нужны не только скорость, сила и выносливость, но и тактика и стратегия. Само слово «рогейн»

появилось в 40-х годах XX века и стало производным от имен основателей команды, которая провела первый рогейн: Рода Филлипса, Гейла Девиса и Нила Филлипса.

Определение «исторического рогейна» как командных соревнований (ориентирование по выбору) в черте города на определенную историческую тематику с самостоятельным поиском ответов на поставленные вопросы было дано в статье О. В. Озерской и Е. Г. Тайдаковой в «Учительской газете» в 2013 году [6].



Этап «Беличье колесо» символизирует передвижение какого-либо транспорта

Взяв за основу классический рогейн, организаторы модернизировали его, привязав задания и КП к определенным историческим объектам (локациям), связанным с тематикой Игры. Так, например, Игра, посвященная годовщине Великой Победы, проводилась в Парке Победы на Поклонной горе, а суперконтрольное задание – в Музее Победы, игра, посвященная Петру Первому и истории династии Романовых, – на Измайловском острове и т. д. Такой подход увеличивает уровень погружения в историю ввиду более активного вовлечения в процесс познания нового, дающего возможность самостоятельного получения информации об экскурсионном объекте. Контрольное время Игры было уменьшено до 2,5 часов, что создает для команды условия выбора прохождения дистанции.

Большое значение придается старту и финишу Игры.

На старт обычно приглашаются отряды в определенное на жеребьевке время. Задача старта – подвести итог выполнению домашнего задания, напомнить о целях, задачах и правилах Игры, слагаемых хорошего выступления отряда, вручить документы (маршрутный лист, легенду, карту). Старт призван дать каждому отряду хороший эмоциональный настрой на Игру, поэтому его сценарий тщательно продумывается заранее. Это может быть принятие присяги,

митинг, выступление агитбригады, театрализованное выступление, историческая реконструкция.



Судейская бригада на старте игры «Гвардия России»  
(в центре в жёлтой куртке Андрей Алексеевич Задунаев)

Финиш обычно предполагает построение отряда, рапорт о выполнении заданий Игры, прохождении маршрута, исполнение песни, салют из петард, вручение грамот за участие в Игре, обед на солдатской кухне. Задача финиша – получить первые впечатления ребят об Игре, заполнить анкеты, дать возможность каждому отряду осознать, что участники Игры многое знают и умеют, что они – продолжатели боевых традиций предшествующих поколений.



Традиционное построение команды на финише.  
Здесь они сообщают свое название и девиз

Третий этап Игры – заключительный.

В этом этапе, пока участники пишут летопись – своеобразную обратную связь в творческой форме, организаторы подводят итоги всех этапов, по всем номинациям, а также выявляют абсолютных победителей.

**Технология организации заключительного этапа историко-патриотической туристско-краеведческой игры на местности «Гвардия России»**

Цель	Алгоритм действий	Результат
Подведение итогов Игры, определение победителей в каждой номинации, анализ проведения Игры. Подготовка методических материалов, фото- и видеопрезентаций	Работа Главной судейской коллегии по подведению итогов Игры и определению победителей. Подготовка и представление командами творческих и письменных отчетов (летописей) о своем участии в Игре. Подготовка грамот и наградного материала для участников Игры. Приглашение участников на церемонию награждения. Разработка сценария церемонии награждения. Подготовка выставки лучших работ по домашнему заданию и летописей. Выпуск слайд-фильма об Игре. Проведение церемонии награждения победителей	Получен отзыв об Игре в СМИ. Отправлены благодарственные письма партнёрам и организаторам Игры. Выпущен фотоальбом, слайд- и видеопрезентации. Происходит распространение опыта проведения Игры на местности «Гвардия Россия»

Многолетний опыт проведения историко-патриотической туристско-краеведческой игры на местности «Гвардия России» показал ее воспитательный и познавательный потенциал в работе с детьми. Свидетельство этому – заинтересованность детей и педагогов школ, руководителей детских общественных объединений, которая проявляется в массовом характере участия в Игре, творческом выполнении домашних заданий, поведении детей и взрослых в ходе Игры, в многочисленных пожеланиях продолжать и развивать подобные формы работы. Историко-патриотическая туристско-краеведческая игра на местности «Гвардия России» занимает достойное место среди массовых форм работы с детьми, способствует патриотическому воспитанию подрастающего поколения. За всю свою многолетнюю историю игра не сохранилась в изначальном виде, она преобразуется и адаптируется под новые условия, сохраняя интерес и привлекательность для участников.



Этап «Танк» имитирует гусеницы танка.  
Задача команды – добраться из пункта А в пункт Б

До начала 10-х годов XXI столетия Игра уже неоднократно проводилась с использованием игровых техник и элементами интерактивного погружения в историческую эпоху, которой посвящена. Компонентами данных методик и форм являются: игровая атрибутика, символика игры, символика команд, музыкальное сопровождение как Игры, так и отдельных этапов, игровые этапы с элементами и сценарной игрой по эпохе или событию, а также многое другое. С 2013 года Игра проводится в форме исторического рогейна, в заданиях Игры стала использоваться форма «СКЗ» (суперконтрольные задания), представляющие из себя задания, включающие в себя ни одно или два, а серию заданий по принципу квеста. «СКЗ» является одним из элементов погружения в эпоху, так как создается отдельно на каждую игру и носит в себе задания по конкретной эпохе. Формы их различны, это могут быть фотозадания, ребусная или шифрованная загадка, задания на основе загадки Эйнштейна, в середине 10-х годов появилось и отдельное «СКЗ Прогресс» – задание с элементами комбинированного прохождения как на местности, так и с использованием IT-технологий, а в 2024 году был написан бот в мессенджере с отдельными заданиями [5].



# Историко-патриотическая туристско-краеведческая игра «Гвардия России - 2024»

Условные знаки:

- Старт**
- Судейский участкок**
- Особые знаки**
- Контрольный пункт**
- Скорая помощь**
- WC Туалет**
- Финиш**

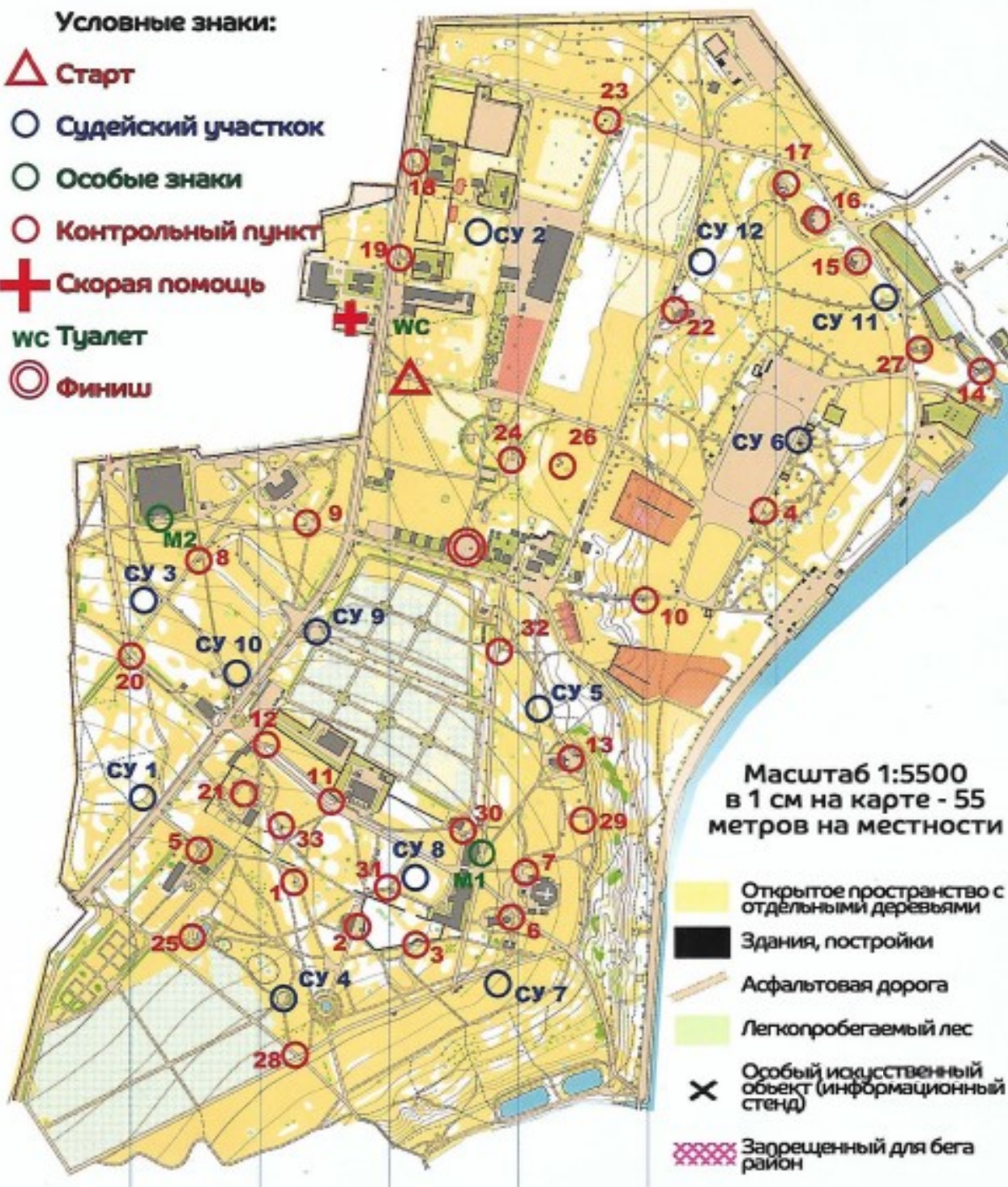

## **ДОРОГИЕ УЧАСТНИКИ!**

Добро пожаловать на историко-патриотическую туристско-краеведческую игру на местности «Гвардия России – 2024». Тема нашей игры: «История Москвы в сказках и легендах».

### **ПРАВИЛА ИГРЫ**

**Ваша задача** – собрать как можно больше баллов за контрольное время (КВ) – 2 часа 30 минут. После получения комплекта заданий вам дается время (до 15 минут) для ознакомления с ним, можно задать вопросы на станции «Брифинг». По истечении времени вам необходимо пройти на этап «Старт». Отсчет времени начинается с того момента, как Вы приложили карточку с электронной системой отметки к стартовой станции. Отсчет времени заканчивается, когда Вы приложили карточку с электронной системой отметки к финишной станции. За превышение КВ из набранных Вами баллов будет вычитаться штраф:

- **5 минут опоздания не штрафуются;**
- **начиная с 6-й минуты, за каждую полную минуту вычитается 25 баллов;**
- **за превышение КВ на 30 минут и более команда снимается с игры.**

Во время прохождения дистанции команда не имеет права разделяться, если это не оговорено условиями конкретного задания! На дистанции будут работать судьи, проверяющие состав команды. Штраф – 100 баллов за каждый факт нарушения или снятие с игры.

### **Как набрать баллы?**

У вас имеется карта с контрольными пунктами (КП) и судейскими участками (СУ). За каждый найденный КП и СУ вам начисляется 5 баллов. Для этого надо отметить чипом электронной системой отметки на станции контрольного пункта.

За **ПРАВИЛЬНЫЙ** ответ на каждый вопрос КП Вам начисляется 5 баллов. На большинство вопросов КП ответ можно найти недалеко от точки на карте.

Среди вопросов контрольных пунктов вы встретите знак \*. Он означает, что ответ на данный вопрос вы не найдете на самом КП, вам будет необходимо проявить логику, знания, посетить сайт музея Коломенское или что-то другое для его поиска.

Бот был написан для большего погружения в тему игры, так как он позволяет использовать аудио- и видеоконтент, что значительно расширяет как возможности создания интересных заданий, так и увеличивает включенность участников, так как они могут увидеть фрагменты кинофильмов, лекций и т. п., а также услышать фрагменты разговоров и другие звуки, относящиеся к теме.

**ВНИМАНИЕ! Если отметка на электронной станции отсутствует, ответы на вопросы не засчитываются.**

Не забывайте вписывать **ответы в КАРНЕТ!** (ответы будут оцениваться исключительно по нему).

За каждый пройденный СУ, на котором вам предлагается поучаствовать в бонусном игровом этапе, вы сможете заработать от 0 до 25 баллов, в зависимости от результата.

Внимание! На судейские участки команда прибывает в полном составе, предъявляет карнет и чип электронной отметки, после чего приступает к выполнению задания. Если СУ занят другой командой, ждать, пока он освободится, или бежать на другие задания – это ВАШ ЛИЧНЫЙ ВЫБОР! Время будет идти независимо от того, ждете ли Вы освобождения этапа или бегаєте, зарабатывая баллы.

**Также мы предлагаем вам выполнить суперконтрольные задания (СКЗ).**

Для того чтобы получить за них баллы, нужно внимательно прочитать инструкцию к каждому СКЗ и выполнить задание. Каждое из заданий имеет свою сложность, отмеченную знаком ©, чем их больше, тем сложнее СКЗ.

Подробное описание заданий Вы найдете на листах с СКЗ, там же вы найдете информацию о **количестве баллов**, которые можно за них **получить**.

Ответы на СКЗ тоже необходимо вписать в карнет, если не оговорено другое.

На финише Вы сдаете карточку с электронной системой отметки и карнет. Порядок прохождения КП, СУ и СКЗ – по выбору.

Внимание! Все КП, СУ и СКЗ за отведенное время пройти невозможно!

**УДАЧНОЙ ИГРЫ!**

### **Вопросы КП**

#### **КП № 1**

А) Какое изображение нанесено на горной породе?

#### **КП № 2**

А) В Коломенском установлен авторский повтор памятника, а где установлен оригинал?

Б) На каком острове был построен домик?

#### **КП № 3**

А) Что находится у мужчины в руках?

Б) Под сенью данного дуба обучался царь. Какой?

#### **КП № 4**

\*А) Назовите королевство в Европе из первых букв ответов на вопросы.



### **КП № 5**

\*А) Назовите православного покровителя деятельности в этих сооружениях.

\*Б) Укажите, кто изображен на марке 1989 г. СССР, достоинством в 5 копеек, связанный с КП, на котором вы находитесь.

### **КП № 6**

А) В какое село вели ворота?

Б) Архитектором знаменитого лабиринта был Дедал, а архитектором церкви Святого Георгия?

В) Чем служила колокольня?

### **КП № 7**

А) У Буратино был папа Карло, а у Храма Вознесения Господня?

\*Б) В честь рождения какого царя ее построили, согласно городской легенде?

\*В) До какого года данное здание являлось самым высоким в Русском государстве?

### **КП № 8**

\*А) Назовите синоним словам «дылда», «каланча», связанный с данной местностью.

### **КП № 9**

\*А) Конница какого хана, согласно легенде, переместилась во времени, благодаря ближайшему оврагу?

### **КП № 10**

\*А) Кто, согласно легенде, победил змея на территории Коломенского?

### **КП № 11**

А) В честь кого освящены приделы Храма?

Б) Сколько глав, конкретно, у Храма?

В) Чей дворец можно найти на этой точке?

Г) Согласно чьему указу было разобрано данное сооружение?

### **КП № 12**

А) Какая икона находится над въездными воротами?

Б) Сколько арок в воротах?

В) При строительстве чьего дворца была высажена аллея?

### **КП № 13**

\*А) Кто раньше охранял вход в павильон?

Б) Сколько зверей на ступенях Дворцового павильона?

### **КП № 14**

А) Строение из какой деревни послужило образцом для возведения данной постройки?

Б) Напишите любимую потеху царя, указанного на информационном стенде.

**КП № 15**

А) На какой реке основан острог?

Б) В каком году перевезен в Коломенское?

В) В связи с чем башня была перевезена в Коломенское?

**КП № 16**

А) На какой реке основан острог?

Б) В каком году перевезен в Коломенское?

**КП № 17**

А) На какой реке основан монастырь?

Б) В каком году перевезен в Коломенское?

\*В) Где располагался монастырь в период с 1933 по 2007 до Коломенского парка?

**КП № 18**

А) Сколько жилых домов включает в себя усадьба?

Б) Что висит под перстом указующим?

**КП № 19**

А) В каком году был воссоздан жилой дом?

Б) Коломенские крестьяне считались зажиточными и могли позволить себе украшать дома. Основой их крепких капиталов было сельское хозяйство. Что пользовалось особым успехом среди продаваемых культур?

В) Назовите уменьшительно-ласкательное название места для хранения пищи, упомянутое на стенде.

**КП № 20**

А) Где будет Яков Брюс в 12:45?

**КП № 21**

А) После каких событий были разобраны здания?

Б) Что здесь изготавливали согласно книге XVII в. Г. К. Котошихина?

В) Кто являлся управляющим данным построек?

Г) В какую пору набивали «холодильник» льдом для сохранения продуктов?

**КП № 22**

А) Из какой области Храм?

Б) Укажите год постройки.

\*В) Согласно чьей инициативе Храм был перевезен в музей-заповедник «Коломенское»?

**КП № 23**

А) Укажите фамилию человека, благодаря которому был воссоздан и расширен сад.

\*Б) В этой сказке главный злодей смог превратить в объект, расположенный на КП, целое царство. Укажите название сказки.

В) Чей дар находится на точке?

**КП № 24**

А) Укажите годовщину, в честь которой установлен памятник.

Б) Вечная слава жителям каких деревень?

**КП № 25**

\*А) Данная традиция уходит своими корнями не так глубоко в историю. Укажите имя и фамилию человека, благодаря которому она появилась.

\*Б) Где в Москве появилось первое «Дерево любви»?

**КП № 26**

А) Поклон и вечная память героям от имени какого народа?

Б) Сколько лет представительству в Москве в этом году?

В) Укажите верное название данных сооружений.

\*Г) Что за ежегодный обряд происходит на данной площадке?

**КП № 27**

\*А) Данная постройка является только копией, а где он располагался исторически?

**КП № 28**

А) Укажите площадь, занимаемую данным объектом на территории парка.

Б) Из каких деревьев состоит сад?

**КП № 29**

А) В каком году, на этом месте была впервые возведена постройка?

Б) Укажите, в каком событии участвовали орудия, находящиеся рядом?

В) В каком году разобран дворец Александра I?

**КП № 30**

А) В каком году постройка была перенесена в Коломенское?

\*Б) Как иначе называется данная постройка?

**КП № 31**

\*А) Как называли столб в советское время?

Б) Чьи указы на нем размещались?

В) Какие просьбы и жалобы клали на столб?

**КП № 32**

А) Что было оборудовано в период Великой Отечественной войны?

Б) От чего соседний сад получил название, согласно информационному стенду неподалеку от вас?

### КП № 33

А) Кому посвящен памятник?

\*Б) Какому современному местоположению соответствует первоначальное размещение памятника?

В) В благодарность за какое событие установлен данный столб?

### СКЗ № 1. Навигатор. ©©

Для этого задания необходима некоторая подготовка.

Вам нужно с помощью какого-либо приложения записать свой маршрут (трек) на Игре. Но тут нужно учесть, что скриншот или фото трека вам не поможет, нужно будет сдать специальный файл (формат GPX, KML или KMZ).



Мы иногда используем для записи Геотрекер – GPS (на android) Qr-код на программу рядом, но вы можете использовать любое приложение на ваш выбор, главное – передать потом нам файл.

Если у вас получится записать весь маршрут (от старта до финиша) и передать нам файл на финише, вы получите **50 баллов**.

**Важно! Файл передается в момент сдачи чипа на финише.**

### СКЗ № 2. КП. ©

Выполнить это задание достаточно просто. Вам нужно отметить чипом электронной отметки на всех контрольных пунктах (КП), обозначенных на карте.

Если вам это удастся, вы получите **40 баллов**.

### СКЗ № 3. Цифры. ©

Для того что бы получить баллы за это СКЗ, вам предстоит посетить несколько КП и ответить на вопросы, подставив ответы в соответствующие овалы, решить пример и ответить на вопрос. За правильно решенный пример вы получите **30 баллов**.

За ответ на вопрос – **еще 20 баллов**.

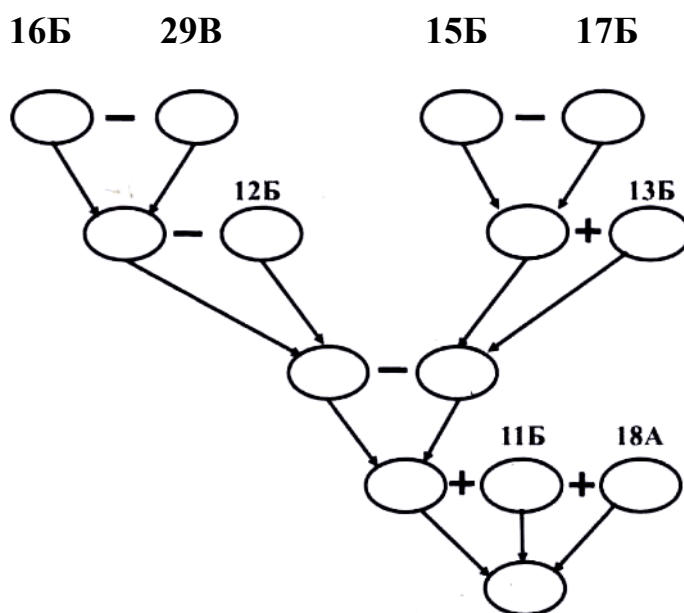

**Вопрос:** получившийся результат – это возраст какой-то телевизионной премии. Какой?

**СКЗ № 4. Яков Брюс. ©©**

Ваша задача найти на полигоне Игры Якова Брюса и помочь ему разгадать древний шифр.

Расписания движения Якова Брюса можно найти **на КП № 20.**

За это задание вы можете получить **70 баллов.**

**СКЗ № 5. ВК. ©©**

Уже традиционное СКЗ.

Для выполнения вам понадобится перейти в группу РДОО Юный путешественник ([vk.com/yn\\_put](https://vk.com/yn_put)) и ответить на вопросы ниже, используя информацию из постов группы.

Как известно, игре «Гвардия России» – 30 лет. Не будем углубляться к самому началу, но попробуем хотя бы на 10 лет.



Максимально за это задание вы сможете получить **70 баллов.**

**Важно!** Можно объединить все СКЗ, требующие публикации поста ВК, в один на своей странице и отправить ссылку в Яндекс форму (см. Карнет) до 23:59 20.02.24.

Вопросы:

- 1) В посте за 2015 год от команды «Миротворцы 300» можно найти изображение птицы. Как называется мемориал в одноименном с птицей населенном пункте?
- 2) В посте за 2016 год с Поклонки запечатлена команда с Южнопортового района города Москвы. На фоне какого сооружения они стоят?
- 3) В 2017 году, когда реализовывался проект «Московский ориентир» и «Наш ответ покемонам», во время Гвардии у одного из активистов был день рождения. У кого?
- 4) В посте за 2018 год команда «Молодая гвардия» школы № 2129 была запечатлена у бюста полководца. Назовите его фамилию.
- 5) В посте за 2019 год семейная команда «Сталкеры» на шестом фото запечатлела Храм. Чей он?
- 6) В посте за 2020 год в летописи команды «Тельняшки» запечатлен памятник с лошадьми. Чему он посвящен?
- 7) В посте за 2021 год у команды «Доброе утро» в «Космических местах» упомянуто животное. Назовите имя животного.
- 8) Как звали пленного в посте за 2022 год о взаимопонимании с хештегами #ГвардияРоссии2022 #Тезаурус #Туралиас?

9) Какое наименование острова на стенде с картой на второй фотографии в посте за 2023 год от команды «Гусята» из школы № 2129?

10) В посте ВК на своей странице разместите фото вашей команды на фоне знаковых достопримечательностей Коломенского.

### **СКЗ № 6. Восстанови фото. ©©**

Подружки Бабки-ежки приехали в парк посмотреть достопримечательности и провести фотосессию, вот только техникой пользоваться не научились, и поэтому все кадры оказались обрезаны.

Вам необходимо найти объект, часть которого изображена на фото. Подставить одну из фотографий, что у вас имеется в запасе, таким образом, чтобы получился кадр, как на примере.

Сделайте фотографию, как на примере справа.

Ваши фотографии необходимо опубликовать постом ВК и прислать нам ссылку в Яндекс форме (см. Карнет)

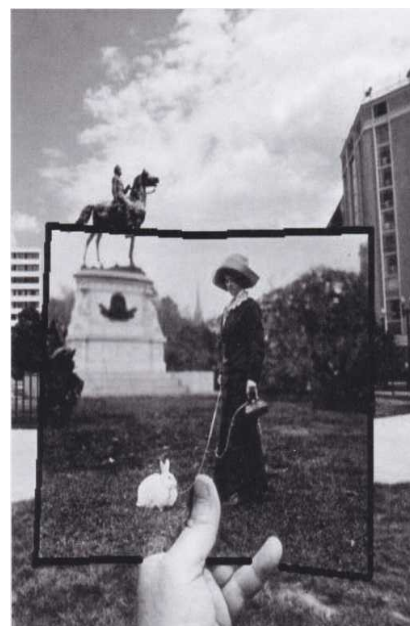

При удаче вы сможете получить по **15 баллов** за каждую правильно сделанную и выложенную фотографию,

**Важно!** Можно объединить все СКЗ, требующие публикации поста ВК в один, на своей странице и отправить ссылку в Яндекс форму (см. Карнет) до 23:59 20.02.24.

### **СКЗ № 7. Вехи истории. ©©©**

На карте это СКЗ обозначено зеленым кружочком и надписью «М1».

**Для посещения музея** вам понадобится посетить кассу (ближайшую можно узнать у судей в музее) и получить бесплатные билеты на выставку «Вехи истории» для школьников Москвы по карточке «Москвенок». Билеты на двух взрослых сопровождающих можно получить при входе на выставку «Вехи истории», сообщив название и номер команды.

В музее могут находиться одновременно не более 6 команд. Судья на входе будет оповещать о наличии свободных мест для команд.

В музее вас ожидают блок свободных вопросов, так или иначе связанных с экспонатами выставки, и серия вопросов «Шаг за шагом», где ответ на последующий – связан с предыдущим.

**Важно! В музее нельзя возвращаться в предыдущий зал!**

За ответы на вопросы вы можете получить максимум **80 баллов**.

### **СКЗ № 8. Кроссворд. ©©**

Для того что бы пройти это СКЗ, вам понадобится посетить 4 судейских участка (№ 12, 3, 4 и 5) На них вы найдете части кроссворда (филворда), собрав

из них целый филворд, вам нужно найти названия 10 достопримечательностей. 7 из них находятся на территории музея Коломенское, а 3 – где-то еще. Запишите их в Карнет.

**Подсказка:** каждая достопримечательность состоит из двух слов.

За это задание вы можете получить **по 7 баллов** за каждый правильно записанный ответ.

**Схема сборки частей филворда:**

1	2
3	4

### **СКЗ № 9. Атриум. ©©©**

На карте это СКЗ обозначено зеленым кружочком и надписью «М2».

**Для посещения музея** вам понадобится посетить кассу (ближайшую можно узнать у судей в музее) и получить бесплатные билеты на выставку в «Атриум» для школьников Москвы **по карточке «Москвенок»**. Билеты на двух взрослых сопровождающих можно получить при входе в «Атриум», сообщив название и номер команды.

В музее могут находиться одновременно **не более 5 команд**. Судья на входе будет оповещать о наличии свободных мест для команд.

В музее вас ожидают блок свободных вопросов, так или иначе связанных с экспонатами выставки, и серия вопросов «Шаг за шагом», где ответ на последующий – связан с предыдущем.

За ответы на вопросы вы можете получить **максимум 60 баллов**.

### **СКЗ № 10. Девиз. ©**

Это задание, как и некоторые другие СКЗ, можно выполнить после финиша. Вам необходимо сразу! после отметки электронным чипом на финише подойти к судье у баннера «Гвардия России» и сообщить ему о том, что ваша команда готова представить название и девиз.

За это задание вы можете получить **30 баллов**.

Многолетний опыт проведения игры «Гвардии России» доказывает возрастающий интерес к подобного рода мероприятиям у детей, родителей, педагогов. Так, по статистике, на протяжении последних лет количество участников Игры стабильно росло. Если первоначально Игра проводилась для классов одной школы № 377, то уже скоро участниками Игры стали почти все школы района «Южное Измайлово», а потом и всего Восточного административного округа города Москвы, с 2010 года игра проводится как городское мероприятие и охватывает участников всех административных округов города. В среднем в последние

годы проведения мероприятия во втором этапе Игры – прохождении туристско-краеведческого маршрута – принимают участие порядка 2,5 тыс. московских школьников.



Горячий обед на солдатской кухне

Интегрированный подход позволяет показывать качественные результаты Игры (повышается мотивация к изучению истории нашей страны, уровень знаний, умений и навыков), совершенствуется организационный уровень проведения Игры. Социальная значимость Игры в том, что она позволяет включить большое количество учащихся школ города Москвы, педагогов, родителей, общественность в системный воспитательный процесс по формированию высоких нравственных и гражданственных качеств личности ребенка, а также создает широкий информационный повод, активизирует патриотический и нравственный настрой посредством создания различных возможностей и условий сопричастности к происходящим событиям. При отборе компонентов содержания и организации Игры удалось найти удачное сочетание спортивного туризма и краеведения, практики и теории, исторических знаний с выполнением ассоциативных действий.





Академик МАДОУТК, начальник Штаба игры «Гвардия России» 2024 года  
Екатерина Геннадьевна Тайдакова

Разработанная методика делает Игру комплексным средством воспитания, развития и оздоровления ребенка. Об эффективности Игры свидетельствует заинтересованность детей и педагогов школ, руководителей детских общественных объединений, которая проявляется в массовом характере участия в Игре, творческом выполнении домашних заданий, поведении детей и взрослых в ходе Игры, пожелании продолжать и развивать подобные формы работы. Для многих Игра становится «главным приключением февраля», данный хештег используется в социальных сетях участников #главноеприключениефевраля. На Игре за 30 лет ее проведения «выросло» несколько поколений участников, в Игре принимают участия семьи, в подведении итогов участие семей учитывается в отдельной номинации, что, несомненно, в Год семьи является важным и значимым.

### Список литературы

1. Гуреева Н. В., Пустинцева Л. В. Эдьютейнмент как эффективная технология развития творческого потенциала личности в учебном процессе // Электронный

научный журнал : Modern Research of Social Problems. 2016. № 3-2(59). URL: [www.ej.soc-jurnal.ru](http://www.ej.soc-jurnal.ru)

2. Задураев А. А. Эдьютейнмент в туристско-краеведческой деятельности : сб. работ XVIII Всерос. конкурса учеб. и метод. материалов в помощь педагогам, организаторам туристско-краеведческой и экскурсионной работы с обучающимися, воспитанниками. М., 2021. 14 с.

3. Маркотенко Е. В. Туристско-краеведческая историко-патриотическая игра на местности «Гвардия России» : (метод. рекомендации). М., 2011. 13 с.

4. Тайдакова Е. Г., Корнеев Н. П. Опыт использования дистанционных и очных форматов при организации массовых туристско-краеведческих мероприятий в условиях действующих эпидемиологических ограничений // Вестник Академии детско-юношеского туризма и краеведения. 2021. № 2. С. 131–138.

5. Тайдакова Е. Г. Проект 3D. Думай! Действуй! Достигай! М., 2015. 108 с.

6. Озерская О. В., Тайдакова Е. Г. Рогейн, то что детям надо! // УГ. 2013. 22 янв. URL: <https://ug.ru/rogejn-to-chto-detyam-nado/>

*И. И. Панов*

## **Всероссийские слёты юных туристов: вчера, сегодня, завтра**

Автором представлена характеристика организации и проведения Всероссийских слётов юных туристов 2018–2024 гг. Охарактеризованы существенные изменения программ слётов юных туристов. Представлено краткое описание организации прохождения группами юных туристов туристских маршрутов, принципов проведения конкурсной программы слётов.

**Ключевые слова:** туристский поход, Всероссийский слет, юные туристы, детско-юношеский туризм, активный туризм, дополнительное образование, туристско-краеведческая направленность, туристский маршрут, туристская группа, туристская команда, туристские навыки.

Одна из глубинных, системных проблем детско-юношеского активного, походного туризма заключается в его незрелищности. Многие чиновники от образования «ставят в упрёк» педагогам-туристам то, что педагоги уводят своих воспитанников куда-то в лес, в горы, тайгу, на реку, в пещеру и никто не видит, что у них там происходит и чем они занимаются. Имея в виду этот недостаток, сотрудники ФГБОУ ДО «Федеральный центр детско-юношеского туризма и краеведения»<sup>1</sup> (когда он ещё существовал) в 2014/2015 году рассуждали и о том, как попробовать решить эту проблему. Тут и состоялось решение

---

<sup>1</sup> С 2021 г. – ФГБОУ ДО «Федеральный центр детско-юношеского туризма и краеведения» реорганизован в ФГБОУ ДО «Центр детско-юношеского туризма, краеведения и организации отдыха и оздоровления детей», а с 2024 г. реорганизован в ФГБУ «Федеральный центр организационно-методического обеспечения физического воспитания».

Координационного совета по развитию детского туризма при Правительстве РФ<sup>1</sup> о проведении такого слёта. И вот совместными творческими усилиями родилась идея провести Всероссийский туристский слёт, в котором центральным событием станет туристский поход. Насколько нам было известно, таких мероприятий в обозримом прошлом никто не проводил, никаких технологий, наработок ни у кого не было. Не очень глубокое погружение в историю подобных слетов показало, что похожий слет проводился в 60-х годах прошлого столетия, в рамках которого команды проходили маршруты по всей территории СССР, а потом приезжали на общую поляну слета на фестивальную часть [1]. То есть давний опыт подобных мероприятий канул в лету. Постепенно сформировался такой формат слета: команды приезжают в район проведения слёта и проходят туристский маршрут, по завершении которого все команды встречаются на одной поляне, где у них проходит конкурсная программа и завершение слёта. В конкурсной программе обязательным и главным должен был стать устный отчёт о пройденном маршруте. Преимущество устного отчета перед письменным с точки зрения педагогики абсолютно, бесспорно, нами признавалось. Остальные конкурсы должны быть непосредственно связаны с походной практикой. Общий зачет во избежание ненужного ажиотажа результатов решили не подводить.

И вот в 2018 году впервые эта идея была реализована на первом таком слёте в Краснодарском крае. Слет прошел в районе пос. Мезмай и плато Лаго-Наки. Идея похода как центрального события была реализована минимально: краснодарские коллеги разработали два степенных маршрута, по которым команды прошли практически «затылок в затылок» при сопровождении краснодарских коллег, организуя общие для всех ночлеги. Во многом такие ограничения были связаны с тем, что плато Лаго-Наки входит в состав Кавказского государственного биосферного заповедника, правилами посещения которого была установлена обязанность туристских групп организовывать ночлеги только в определенных местах. Значимым и ярким событием этого слёта стало коллективное и успешное восхождение на г. Оштен. По завершении маршрута, когда команды прибыли на поляну слёта, была организована конкурсная программа. Она не была полностью по смыслу связана с туристским походом, например в конкурсную программу входили соревнования на пешеходной дистанции. Но в целом начало было положено.

---

<sup>1</sup> Координационный совет по развитию детского туризма при Правительстве Российской Федерации под председательством Заместителя Председателя Правительства России О. Ю. Голодец, был образован в 2014 г. (Распоряжение Правительства РФ от 20 ноября 2014 г. № 2324-р), функционировал в 2014–2019 гг. В состав совета были включены представители федеральных органов исполнительной власти, общественных, научных и других организаций в сфере развития детского туризма.



Участники Всероссийского туристского слета юных туристов 2020 г., проходившего в районе «Поднебесные зубья» Кузнецкого Алатау в Кемеровской области-Кузбассе

Одним из самых замечательных Всероссийских слётов юных туристов был слёт, состоявшийся в 2019 году в Челябинской области. Челябинские коллеги очень постарались, чтобы слёт стал настоящим праздником для юных туристов. С 5 по 8 августа 169 обучающихся из 18 субъектов РФ совершили пешеходный туристский поход третьей степени сложности на территории национального парка «Таганай», а затем поучаствовали в конкурсной программе на базе областного палаточного лагеря на озере Тургояк. В слете приняла участие гостевая команда из Республики Казахстан, то есть слёт стал, по существу, международным. Сначала все команды были встречены на железнодорожном вокзале, а затем автобусами доставлены на поляну слета. В первые два дня слета состоялось его открытие, некоторые виды конкурсной программы, семинар с руководителями команд, команды подготовились к походу. Затем команды по установленному графику были доставлены автобусами к начальной точке своих маршрутов. Челябинскими коллегами были разработаны 4 маршрута, точнее, их «нитки» с определенными местами ночлегов, и каждая команда имела возможность выбрать любой из этих маршрутов. Также команды могли запланировать любые радиальные выходы. Впервые была введена процедура устной защиты заявляемого маршрута, то есть каждый руководитель команды должен был подготовить свой маршрут, рассказать о характере пути движения, препятствиях, способах их преодоления и подготовить картографический материал. Команды были разделены

на 2 возрастные группы: А и Б. График движения, время выхода на маршрут и его завершения команды определяли по своему усмотрению, но правилами было регламентировано, что команды должны были прибыть на место ночлега не позднее 18:00, за нарушение этого правила были предусмотрены большие штрафные баллы по виду «защита устного отчета о походе». Для обеспечения безопасности челябинские коллеги сформировали мобильные группы, которые перемещались вместе с командами, не вмешиваясь в их действия, а лишь наблюдая за ними. Эти мобильные группы ночевали вместе с командами на общих местах ночлегов, были оснащены радиосвязью. Также все команды были оснащены за счет организаторов слета специальными трекерами, поэтому местонахождение каждой команды было практически всегда известно и отображалось на экране монитора организаторов на поляне слёта в режиме реального времени. На маршрутах было организовано несколько конкурсов, связанных с туристскими навыками и бытом, кстати, весьма непростыми. Например, с условиями конкурса «разжигание костра» смогли справиться не более трети команд. Место завершения маршрутов было единым для всех команд, откуда автобусами команды доставлялись на поляну слета. В течение оставшихся нескольких дней были проведены остальные виды конкурсной программы и награждение победителей и призеров. Здесь необходимо отметить интересные нюансы проведения конкурсной программы. Для выработки единого представления о судействе пешеходного похода с руководителями команд судьями было проведено несколько встреч. На этом слёте одним из организаторов была произнесена фраза, выразившая кредо Всероссийских слетов: «Его величество поход»... Кроме этого руководители команд группы А приглашались к судейству походов команды группы Б и наоборот вместе с судьями, то есть практиковались в оценке прохождения маршрутов, учились выявлять достоинства и недостатки в проведении похода, правильно оценивать действия команд на маршруте. Помимо этого в конкурсную программу входили: конкурс туристских обязанностей (завхозов по питанию, по снаряжению, штурманов, медиков, реммастеров, краеведов, летописцев). Представляется, что была найдена наиболее правильная форма проведения такого конкурса: участник группы встречается с экспертом за одним столом и в течение 10 минут эксперт выясняет уровень знаний, умений и навыков конкурсанта. Формат живого общения юного туриста и опытного эксперта сложно заменить чем-то другим, равным по педагогической значимости.



Матвей Дмитриевич Шпаро – директор ГБУ города Москвы «Центр дополнительного образования «Лаборатория путешествий», путешественник, заслуженный мастер спорта России, кавалер ордена Мужества

Также были проведены конкурсы туристской песни, в котором команды, достойно выступившие на предварительном этапе, приглашались на гала-концерт закрытия слета с повторным исполнением песен. Был проведен конкурс туристских узлов и факультативный конкурс водного туризма, в котором команды соревновались в скоростном прохождении небольшой дистанции по озеру Тургояк. Команды могли и не участвовать в этом конкурсе, а просто попробовать свои силы в передвижении на катамаране по озеру. Замечательным событием слёта стал вечер встречи с известным полярным путешественником, заслуженным мастером спорта России, кавалером ордена Мужества Матвеем Дмитриевичем Шпаро. На встрече он рассказал о своих уникальных экспедициях, привёл любопытные подробности, которые были очень интересны участникам слёта. Челябинским коллегам удалось создать очень теплую дружескую атмосферу среди участников слета. Хорошим примером этого служит то обстоятельство, что большинство команд провожали все оставшиеся участники слета. На этом слёте стала формироваться более или менее постоянная бригада судей, правила проведения конкурсов стали более стабильными и понятными большинству команд.

В 2020 и 2021 годах планировалось проведение слёта в районе Хибин, но из-за пандемии в очном формате слеты не проводились. В 2020 году слет был проведен по распределенной модели, всем командам-участницам были высланы спутниковые трекеры, и команды могли пройти поход в любом районе России, при этом на карте отображалось их местоположение в режиме реального времени. Затем в сентябре – октябре была проведена онлайн-защита пройденных маршрутов и подведены итоги. При невозможности провести защиту в режиме реального времени допускалась запись защиты, высланная судьям, но затем судьи высылали свои вопросы, на которые командам предлагалось ответить. В 2021 году также очная часть слета не состоялась, но 15 команд приехали в Хибин, где прошли пешеходные маршруты от 3-й степени до 3-й категории сложности. Командам предоставлялось право полностью самостоятельно планировать свои маршруты. Команды часто встречались на своих маршрутах с другими участниками, но по окончании маршрутов сразу разъезжались по своим местам жительства. Некоторые команды перед началом маршрута или по его окончании уезжали в Мурманск или на Соловецкие острова для экскурсионной программы.

В 2022 году слет был проведен в Кемеровской области-Кузбассе. Его участниками стали более 200 юных туристов из Смоленской, Омской, Белгородской, Свердловской, Оренбургской, Новосибирской, Тамбовской и Томской областей, республик Тыва, Удмуртия, а также Краснодарского края, Санкт-Петербурга, Кузбасса. Участниками стали и гости из ДНР, представляющие Горловский Центр туризма, краеведения, экскурсий. Дончане впервые продемонстрировали туристские навыки в условиях сибирской тайги. Базовой поляной слета стал турприют «Кузбасский» Кузбасского центра детского и юношеского туризма и экскурсий [2].

19 команд стартовали из разных точек Кузнецкого Алатау: Балыксы (Хакасия), Казыр (Красноярский край) и Лужба (Кузбасс). Команды прошли некатегорийные пешеходные маршруты и пешеходные маршруты 1–3-й категории сложности. Впервые слёт был проведен в достаточно сложном горно-таёжном туристском районе. Многие руководители команд признавались, что они не ожидали, что район окажется таким сложным, даже движение по тропам было нелёгким. Самым большим достижением слёта стало то, что впервые за всю историю Всероссийских слётов командам была предоставлена максимальная свобода в планировании своих маршрутов и графиков движения. Каждая команда самостоятельно приезжала в район похода, выходила на маршрут, условиями слёта регламентировалось лишь контрольное время и место завершения маршрута. Конечно, кузбасскими коллегами был подготовлен картографический материал и разработаны примерные маршруты разной сложности для помощи командам. Для обеспечения безопасности для допуска к участию в слёте была

сформирована рабочая группа из членов Центральной республиканской маршрутно-квалификационной комиссии ФЦДО и специалистов Кузбасского центра детского и юношеского туризма и экскурсий.



Команда Республики Тыва, участница Всероссийского туристского слета юных туристов 2020 г., у турприюта «Кузбасский» Кузбасского центра детского и юношеского туризма и экскурсий. Район «Поднебесные зубья» Кузнецкого Алатау в Кемеровской области-Кузбассе

Команды допускались лишь при согласовании маршрута и графика движения в рабочей группе. При необходимости командам давались рекомендации, при наличии опасений в безопасности заявляемого маршрута командам предлагались варианты изменения маршрута или графика движения. Все команды успешно справились со своими маршрутами. Были проведены традиционные конкурсы устной защиты походов, конкурс туристских обязанностей, краеведческий конкурс. Впервые был проведен конкурс капитанов команд. Весьма нестандартно прошел конкурс медиков: специально подготовленный специалист артистично имитировал какую-либо травму или заболевание, а участники должны были оказать ему первую помощь, используя командную аптечку. При этом организаторами использовались вещества и материалы, имитирующие кровотечения, переломы и т. п., то есть создавалась ситуация, максимально приближенная к реальным происшествиям и технически, и психологически. Один день фестивальной части слёта был посвящен восхождению участников на вершины воинской славы.





Участники традиционного конкурса устной защиты походов на Всероссийском туристском слете юных туристов 2020 г., проходившем в турприюте «Кузбасский» Кузбасского центра детского и юношеского туризма и экскурсий. Район «Поднебесные зубья» Кузнецкого Алатау в Кемеровской области-Кузбассе



Участники конкурса туристских обязанностей на Всероссийском туристском слете юных туристов 2020 г., проходившем в турприюте «Кузбасский» Кузбасского центра детского и юношеского туризма и экскурсий. Район «Поднебесные зубья» Кузнецкого Алатау в Кемеровской области-Кузбассе

И впервые за всю историю слётов организаторы слёта смогли организовать на поляне слёта большой вечерний костер, где экспромтом в течение двух дней был проведен фестиваль туристской песни. Мне посчастливилось быть ведущим этого импровизированного фестиваля, и я получил огромное удовлетворение от того, как юные туристы вместе со своими руководителями, а иногда и без них исполняли разные туристские песни. Уровень исполнения и душевность были на высоте! Эти вечера создавали поистине волшебную ауру слета, создавали некое духовное единство юных путешественников.



Участники большого вечернего костра на Всероссийском туристском слете юных туристов 2020 г., проходившем в турприюте «Кузбасский» Кузбасского центра детского и юношеского туризма и экскурсий. Район «Поднебесные зубья» Кузнецкого Алатау в Кемеровской области-Кузбассе

Также для участников слета были проведены мастер-классы, организованы экскурсии по Междуреченску. Слет на Кузнецком Алатау стал большим достижением в технологии проведения этих слетов, кроме того, участники посетили интересный и сложный туристский район Западной Сибири.

Выбирая район для проведения слета в 2023 году, сотрудники Федерального центра дополнительного образования попытались провести слет в совершенно уникальном туристском районе – Камчатском крае. Были серьезные опасения, что команды не найдут весьма существенные средства для перелета на Камчатку, но региональные власти профинансировали перелет на Камчатку большинства команд. Камчатские коллеги с энтузиазмом взялись за проведение слёта. Формат прохождения маршрутов сохранил свою преемственность со слета в 2022 году, при этом все меры безопасности (разработанные примерные маршруты, предварительное согласование маршрута в рабочей группе ЦРМКК) остались неизменными. Каждой команде был выдан спутниковый трекер и спутниковый телефон, каждый день команды должны были до 20:00 по местному времени отчитаться о прибытии на запланированное место ночлега. Камчатские коллеги предложили командам слёта максимально интересные районы проведения похода от национального парка Налычево, расположенного совсем недалеко от Петропавловска-Камчатского, район вулкана Бакенинг до Центральной Камчатки (национальный парк «Ключевской»). Достаточно отметить, что доставка команд, совершающих походы по Центральной Камчатке на машинах высокой проходимости, занимала не менее 8 часов в одну сторону. Региональный бюджет взял на себя обеспечение команд газом для приготовления пищи и трансфер до начала маршрута и обратно.



Этап конкурса штурманов на Всероссийском туристском слете юных туристов 2020 г., проходившем в турприюте «Кузбасский» Кузбасского центра детского и юношеского туризма и экскурсий. Район «Поднебесные зубья» Кузнецкого Алатау в Кемеровской области-Кузбассе

И вот 25 команд из 21 региона России в июле прилетели на Камчатку! Все команды были сразу тепло встречены принимающей стороной, перевезены из аэропорта на поляну слёта, где в течение 1–2 дней с ними был проведен инструктаж по технике безопасности, были выданы отпугивающие средства от медведей, выданы баллоны с газом, оказывалась помощь в приобретении продуктов питания, при необходимости корректировались маршруты. Команды успешно прошли маршруты 1-й и 2-й категории сложности, познакомились с уникальным туристским районом, совершали восхождения на вулканы, купались в горячих источниках, почти все команды встречались с медведями, но никаких чрезвычайных ситуаций не возникало. По окончании маршрутов команды были перевезены на поляну слёта, где прошел конкурс устной защиты отчетов, конкурс туристских обязанностей и конкурс туристской песни у вечернего костра. На этом слёте была изменена методика проведения конкурса туристских обязанностей: был использован формат эстафеты с использованием электронной отметки. Такая методика привела к множеству неправильных ответов, участники торопились обогнать своих соперников и не задумывались над своими ответами. По моему мнению, этот формат был выбран ошибочно. Для руководителей команд была организована деловая программа. Награждение команд слёта было проведено в пос. Елизово с участием министра просвещения России С. С. Кравцова и губернатора Камчатского края В. В. Солодова. После закрытия слета командам были организованы экскурсии по Петропавловску-Камчатскому, желающие смогли понежиться на пляжах побережья и искупаться в Тихом океане. Многие руководители

команд признавались, что они и их воспитанники смогли побывать на Камчатке только благодаря проведению там Всероссийского слета юных туристов при финансовой поддержке региональных органов исполнительной власти. Хочется отдельно отметить грамотную, высокопрофессиональную работу всех сотрудников Камчатского дома детско-юношеского туризма и директора М. В. Костыри, который лично предварительно проверял все маршруты команд, показал свое абсолютно детальное знание района.



Команда-участница Всероссийского туристского слета юных туристов 2023 г., проходившего уникальном туристском районе – Камчатском крае. Район вулкана Бакенинг (национальный парк «Ключевской»)

В 2024 году по инициативе главы Республики Северная Осетия-Алания Всероссийский слёт юных туристов был проведен в Северной Осетии-Алании в Дигорском ущелье. В слёте приняли участие более 300 юных путешественников из 29 регионов России. Поляна слёта была организована в альплагере «Комыарт». Участники слёта прошли некатегорийные пешеходные маршруты и маршруты 1–2-й категории сложности. Команды успешно завершили свои маршруты, и в фестивальной части слета была проведена конкурсная программа. В конкурсную программу вошли традиционные конкурсы устных отчетов о походах, конкурс туристских обязанностей, проведенный в том же формате, что и в 2019 и 2022 годах, конкурс вязания узлов, конкурс туристской песни, конкурс чтецов. Впервые на слёте была проведена туристско-краеведческая викторина «Российская мозаика: от Алании до Камчатки», конференция по школьному научно-

познавательному туризму «Туристскими тропами к познанию Родины». На закрытии слёта участники приветствовали глава Республики Северная Осетия-Алания С. Меняйло и министр образования республики Э. Алибекова.

Финансирование слётов осуществлялось по смешанному принципу: как за счет федерального бюджета, так и с привлечением средств региональных бюджетов и средств родителей.

Важно отметить, что за всю историю проведения слетов с 2018 года ни один участник не был серьезно травмирован.



А в 2025 году слет юных туристов будет?

В заключение хочется от всей души сердечно поблагодарить всех специалистов, особенно в регионах России, которые вложили свои знания, умения, душу в проведение слетов юных туристов. Не считаясь с личным временем, проявляя небывалую энергию, наши дорогие коллеги обеспечивали безопасность, организовывали хозяйственное обеспечение слетов, экспертизу при проведении конкурсной программы, помогали нашим ребятам узнавать Россию.

Всероссийские слёты юных туристов решают задачи популяризации и развития активных форм детско-юношеского туризма, совершенствуют формы и методы образовательного процесса в системе дополнительного образования туристско-краеведческой направленности, позволяют юным путешественникам познакомиться с самыми красивыми и уникальными районами России. Вижу за такими слётами большое будущее!

## Список литературы

1. Константинов Ю. С. Из истории детского туризма в России (1918–2008 гг.). М. : ФЦДЮТиК, 2008. 312 с.
2. Смирнов Д. В., Галаев О. Ф., Ертышова С. В., Шишкарева Т. А. Опыт организации приема нормативов (тестов) по выбору испытаний «Туристский поход» в рамках Всероссийского ФСК ГТО на приютах Кузнецкого Алатау // Вестник Академии детско-юношеского туризма и краеведения. 2017. № 1(122). С. 45–64.

# МУЗЕЙНАЯ ПЕДАГОГИКА В ОБРАЗОВАТЕЛЬНОЙ ОРГАНИЗАЦИИ

---

*А. П. Анчиков, А. В. Наумов*

## **Проблема определения профиля и жанра школьного музея как оптимальный способ реализации его самобытности**

В статье рассматривается проблема определения профиля и жанра школьного музея. Решение этих вопросов представляется чрезвычайно важным перед определением концепции развития музея образовательной организации. Авторы подчеркивают, что практически каждый школьный музей представляет собой определённый синтез различных характеристик, главным критерием определения которых является способ и уровень интеграции в учебный процесс и сферу дополнительного образования детей.

**Ключевые слова:** краеведение, дополнительное образование детей, школьный музей, профиль музея, учебно-исследовательская деятельность, жанр школьного музея.

Выбор профиля музея, по существу, предопределяет основу концепции развития музея образовательной организации. Вместе с тем не следует воспринимать профиль школьного музея как некую жесткую конструкцию, за рамки которой нельзя выходить. На данный момент в музеологии различают следующие профили музеев:

– Краеведческие – это музеи комплексного профиля, в которых собирают коллекции памятников не только истории, социально-экономического, культурного развития края, но и природы.

– Исторические (военно-исторические, Боевой славы, истории детских организаций, истории школы, истории отдельных районов, деревень, колхозов, совхозов и др.).

– Монографические – создаются на подлинных материалах, отражающих жизнь и деятельность государственных руководителей, героев войны, участников боевых действий в Афганистане и Чеченской Республике, Героев Советского Союза, Социалистического Труда, деятелей науки и культуры. Как правило, они создаются в местах, связанных с пребыванием, проживанием, творческой деятельностью этих лиц.

– Этнографические – занимаются изучением и сохранением памятников народной культуры. Этнография – историческая наука, изучающая культуру, быт народов, их происхождение. Она включает в себя материальную и духовную культуру. Материальная культура – это жилище со всеми хозяйственными

постройками, одежда, украшения, пища, утварь, орудия труда и средства передвижения. Духовная культура – обычаи, обряды и праздники, религиозные и мифологические представления и поверья, приметы, народный календарь, народные игры.

– Естественнонаучные (геологические, экологические, географические, биологические) – создаются с целью более углубленного изучения природы своего края.

– Художественные (искусствоведческие) музеи основываются на подлинных произведениях живописи, скульптуры, графики и других видов искусства.

– Литературные музеи – группа музеев, собрания которых документируют историю литературы и современные литературные процессы.

– Коллекционные музеи относятся к особой типологической группе, они посвящены всестороннему изучению какого-либо объекта, явления или определенного лица. Например, музей хлеба, музей денег, музей книги и т. п.

– Археологические музеи собирают, хранят, изучают и экспонируют предметы, обнаруженные в результате археологических исследований.

– За последнее время появляются неизвестные ранее театральные и музыкальные музеи.

Представляется также, что школьный музей должен работать не только с понятием «профиль». Особого внимания сегодня заслуживает проблема определения жанра как оптимального способа реализации своей самобытности и своих возможностей на уровне современных музейных технологий. Выделяется также несколько жанров, главным критерием определения которых стали способ и уровень интеграции в учебный процесс и сферу дополнительного образования детей. Это следующие жанры:

1. Музей-экспозиция (выставка).

2. Музей-мастерская (студия).

3. Музей-лаборатория.

4. Музей-клуб, музей-театр.

5. Музей-адаптационный центр.

К возможным жанрам относят:

6. Музей-экскурсионное бюро.

7. Музей-игротека.

8. Музейное кафе.

9. Музей-ярмарка [2, с. 5].

Прежде чем кратко охарактеризовать каждый из этих жанров, следует особо подчеркнуть, что едва ли они могут существовать в чистом виде. В реальности каждый школьный музей представляет собой некий конгломерат, синтез



различных характеристик. Вопрос лишь в их иерархии, соразмерности и соподчинении.

**Музей-экспозиция (выставка).** Экспозиция музея представляет собой более или менее сложившийся комплекс предметов, малодоступных для интерактивного использования (закрытые витрины и шкафы, жесткая развеска). Экспозиционное пространство строго локализовано, используется преимущественно для проведения экскурсий по определенной, достаточно ограниченной тематике. Музейный материал задействован в учебном процессе главным образом в качестве иллюстрации. В условиях школы такой музей чаще становится фактом престижа, внешкольная, кружковая, досуговая деятельность представлена минимально.

**Музей-мастерская (студия).** Иногда такой музей располагается в классах, где проводятся уроки технологии, или в художественных мастерских. Экспозиции могут быть также рассредоточены по отдельным кабинетам. Все это способствует органичному включению музея в учебный процесс, а также в сферу дополнительного образования детей.

**Музей-лаборатория.** Этот жанр очень близок музею-мастерской. Отличие состоит в характере коллекции, на основе которых музей осуществляет свою деятельность. Это коллекции естественнонаучного и технического профиля, обычно весьма обширные. Часть их размещена в предметных кабинетах. Экспозиционное пространство включает исследовательские лаборатории и оборудование.

**Музей-клуб, музей-театр.** Экспозиция музея данного жанра, как правило, достаточно компактная и статичная, служит подспорьем для развитых форм клубно-кружковой деятельности. Она органично включается в работу школьного театра, становится основой для преподавания страноведения, изучения культуры, обычаев, языка того или иного народа и пр. Фонды музея-театра или музея-клуба могут быть представлены театральными костюмами, фото- и кинодокументами о театральных постановках, афишами, летописями истории театра или клуба, выпусками журналов и газет, рефератами по культуре или обычаям изучаемой страны, музыкальными записями и пр.

**Музей-адаптационный центр.** Это может быть музей с четко выявленной социально-психологической задачей – создание атмосферы психологически комфортного общения. Чаще всего руководитель такого музея – психолог, работающий с детьми из неблагополучных семей, с подростками, имеющими отклонения в развитии, с инвалидами. Само экспозиционное пространство должно создавать «разгрузочную» среду, способствующую созданию климата доверительного общения, а также вовлечению детей в различные виды деятельности.

Кратко попытаемся очертить возможности тех жанров, которые мы определили как гипотетически возможные.

**Музей-экскурсионное бюро.** Создание подобного музея возможно на базе активных краеведческих изысканий в области истории и культуры того или иного района. Накапливаемая информация может стать основой школьного экскурсионного бюро, которое разрабатывает местную краеведческую тематику и предлагает этот «продукт» образовательным организациям своего района, в том числе через циклы лекций (включая выездные) и экскурсий. Создание такого музея возможно на основе введения в программу школы факультатива по «Экскурсоведению», в который войдут такие дисциплины, как краеведение, экологический туризм, мастерство экскурсовода и др.

**Музей-игротека.** Это может быть музей игр и игрушек, часть которых принесена из дома, но основная – изготовлена руками детей, например, на уроках технологии. Музейный актив и учителя проводят на основе этих коллекций театрализованные занятия со школьниками младших классов, группами продленного дня, а также предлагаются выездные представления близлежащим детским садам и школам. Необходимой составляющей деятельности подобного музея является изучение истории производства и бытования игрушки.

**Музейное кафе.** Его уместнее всего организовать в школах или учреждениях профессионального образования (начального, среднего), где готовят будущих кулинаров. К примеру, здесь можно приобщиться к традиции празднования на Руси Пасхи, Масленицы, именин и других календарных или семейных праздников. В этом случае обыкновенное, на первый взгляд, застолье приобретает оттенок «исторической игры».

**Музей-ярмарка.** Выполняет функцию торгового и рекреационного центра. Он может взять на себя реализацию любого вида продукции, изготовленной обучающимися в мастерских своей или окрестных школ.

При выборе того или иного профиля или жанра прежде всего приходится учитывать реальные потребности конкретной школы.

Нам представляется, что сегодня в качестве особенно актуальных следует выделить три направления: семья, школа и родной край (в истории страны, в истории Великой Отечественной войны, на современном этапе) [1].

### **Семья**

Независимо от профиля музея тема семьи может стать главной в краеведческой работе школы. Ведь история каждой семьи – это история страны. В силу разных причин во многих семьях практически не сохранялись архивы предков (письма, документы, личные дела, награды и т. п.), а если какие-либо предметы и хранятся, они не извлекаются на поверхность. Назовем основные темы,

которые могли бы получить развитие в рамках «семейного направления» краеведческих исследований.

**Родословное древо.** Составление простейшей схемы своего рода в виде родословного древа – посильное дело для любого школьника, даже младшего возраста. Простейшие методики позволяют обучить исследовательским приемам работы с генеалогическими источниками. Совместная деятельность в этой сфере позволит презентовать многие ценные реликвии из домашнего архива, обобщит опыт людей разных поколений.

**Семейные реликвии и предания.** Проводя опросы школьников на эту тему, можно обнаружить в числе упоминаемых детьми реликвий игрушки, малозначительные предметы и даже домашних животных. Усиление внимания к семейному наследию – важнейшая задача краеведения. Для начала следует выявить и описать наиболее ценные предметы из семейного наследия: самые различные документы, свидетельства, награды, письма, интересные предметы домашнего быта, о многих из которых можно рассказать интереснейшие истории. В качестве примера приведём такой: в послевоенные годы маршал Г. К. Жуков избирался в Верховный Совет СССР от Горьковской области и посетил северные районы области. При объезде избирателей он заночевал в одной из деревень. Семья, в которой он заночевал, выделила ему красное одеяло. Прошло более 70 лет, и это одеяло до сих пор хранится в этой семье вместе с воспоминаниями о приезде маршала. Пока не поздно, следует записать рассказы бабушек и дедушек об их жизни. Наиболее яркие воспоминания составят первые страницы семейной летописи.

**Судьбы семьи в судьбе страны.** Многие школьники не знают, где работают их родители, работали дедушки и бабушки, они никогда не были в местах их детства, на родовых кладбищах, какие имели награды и за какие достижения. Это еще один разъединяющий людей фактор. А ведь знакомясь с улицами города, где прошли годы жизни близких людей, юные жители глубже, душевнее узнают свой родной край, теснее сближаются с родными.

**Семейный архив.** Выявляя интересные, с точки зрения краеведа, предметы, юные исследователи вместе со старшими членами семьи могут приступить к формированию семейного архива. Заводятся и подписываются конверты, тематические папки, заполняются вещицами небольшие коробки, составляются «легенды». Постепенно создается основа для небольшого домашнего музея. Хорошо, если первым музеем для каждого человека станет домашний музей. Школьный музей мог бы отбирать наиболее интересные материалы для выставок с последующим возвращением в семью (в этом случае они могут быть учтены в музее или приняты на постоянное хранение, т. е. включены в основной фонд). Примерная тематика выставок: «Наши семейные реликвии», «Медаль в моем

доме», «Старая фотография», «Профессии наших родителей» и др. Так, федеральный журнал «Юный краевед» в 2018 году объявил акцию «Медаль в твоём доме», которая была посвящена защитникам и участникам битвы за Москву. Цель – составить максимально полный список награждённых медалью «За оборону Москвы», с воспоминаниями об участниках битвы за Москву. Тысячи рассказов, копий удостоверений к медалям «За оборону Москвы» поступили в редакцию, и эта акция продолжается.

### **Школа**

Каждый человек проходит через школу, которая могла бы стать хранилищем памяти о людях, учившихся в ней, так или иначе связанных с нею. Собранные материалы в школе со временем станут бесценным достоянием ушедшей эпохи. В какой-то степени школа может выполнять функции архива. Здесь уместно говорить о создании истории самой школы. И тут никто, кроме учителей и учеников, не составит ее полноценную летопись. В связи с этим рекомендуется собирать следующие материалы:

- изображение школы в разные годы ее существования (рисунки, фотографии, планы, макеты);
- фотографии учителей и учеников с первых лет существования школы;
- фотографии директоров школы с датами жизни и директорства;
- свидетельства школьной жизни как процесса (своеобразная летопись образования);
- атрибуты школьной жизни разного времени (учебники, дневники, ручки и т. п.);
- детские сочинения, творческие работы;
- материалы о судьбах выпускников прошлых лет (фотографии, их статьи и о них, их книги, научные разработки, другие свидетельства их профессиональной деятельности).

Важно отразить детское восприятие школьных лет. Можно поручить нескольким классам стать местными летописцами и записывать главные, наиболее яркие события в хронологической последовательности. Это будет в полном смысле детская школьная летопись.

### **Родной край**

Понятие «родной край» применительно к музейно-краеведческой деятельности не так однозначно, как может показаться на первый взгляд. Родной край – локальная, обозримая часть района, города, области, страны, которую следует знать всем, кто считает себя краеведом. Стратегическая задача такого музея как института социальной памяти – сохранять для современников и потомков подлинники, первоисточники, представляющие историческую, художественную или иную ценность.

Посмотрев на него с этой точки зрения, мы увидим две составляющие школьного музея.

Первая – традиционная, музейная. В школьном музее, как и в любом другом, собирается основная информация по истории, культуре и природе родного края. Крупными мазками показывается местная история на фоне истории региональной и общероссийской. Не следует бояться общих мест. Ведь одно из назначений музея – способствовать учебному процессу. В этом помогут цитаты (повторение – мать учения), схемы и исторические карты расселения в крае древних людей, яркие иллюстрации и т. п.

Вторая – детская, игровая. Поскольку музей детский, желательно ввести в музейную жизнь элементы игры. Например, оформить в сказочной, игровой манере вводный зал, поставить бабушкин сундук (конечно, предназначенный преимущественно младшим школьникам). В нем находки – загадочные предметы, накопленные человечеством за многие столетия своего существования: древний топор, стрела, берестяная грамота, ядро, глиняная игрушка и многое, многое другое. Разумеется, все это, как правило, копии, сделанные руками детей.

### Список литературы

1. Анчиков А. П., Наумов А. В. Актуальные вопросы деятельности музеев образовательной организации : метод. пособие. Н. Новгород : Гладкова О. В., 2022. 189 с.
2. Методические рекомендации по организации деятельности школьных музеев и развитию детских краеведческих объединений : Приложение к письму Департамента молодежной политики, воспитания и социальной защиты детей Минобрнауки России от 12 января 2007 г. № 06-11. С. 5. URL: <https://textarchive.ru/c-1539539-pall.html> (дата обращения: 10.08.2024).

*М. П. Нечаев*

### **Предметная экскурсионная деятельность в воспитательной работе школы на основе технологий музейной педагогики**

Статья посвящена проблеме организации предметных экскурсий в интеграции урочной и внеурочной деятельности обучающихся на основе средового подхода с использованием возможностей технологий музейной педагогики. Представлен информационно-образовательный ресурс «Экскурсионное сопровождение образовательного процесса».

**Ключевые слова:** экскурсионная деятельность, средовой подход, музей, музейная педагогика, интеграции урочной и внеурочной деятельности, воспитательный потенциал, образовательная среда.

В ходе образовательного процесса обучающийся находится во взаимодействии с множеством объектов, под действием разнообразных внешних

(по отношению к нему) факторов. Совокупность такого рода объектов и факторов, влияющих на ход и результативность образовательного процесса, составляет сущность образовательной среды.

Целью нашего исследования явилось решение проблемы, заключающейся в поиске условий развития воспитательного потенциала образовательной среды современной школы. Объектом нашего исследования явилась образовательная среда, а предметом – средовой подход к образованию.

Появление различных позиций в процессе изучения педагогической наукой современного образования в целом и образовательной среды школы в частности ставит перед исследователями задачу осмысления феномена образовательной среды, ее качеств, структуры и воспитывающего потенциала. В контексте решения задач модернизации образования приобретает важное значение изучение процесса поиска, активизации и развития воспитательного потенциала образовательной среды школы, грамотного его переноса и внедрения на различных уровнях образовательной среды, а также методического оформления процесса внедрения в виде педагогической технологии.

Анализ современной философской, социологической, психологической, педагогической литературы позволяет утверждать, что для проектирования потребной образовательной среды, способствующей развитию и становлению личности учащегося, имеется достаточно разработанная теоретическая база:

– раскрыты закономерности развития личности в ее взаимодействиях с окружающей средой, определена ее роль в процессе активного воздействия на окружающую среду (А. Г. Асмолов, А. А. Бодалев, Л. И. Божович, А. А. Деркач, Г. А. Ковалев, В. В. Новиков, А. В. Петровский, А. А. Реан, Т. А. Ромм, Т. В. Черникова, Е. В. Шорохова и др.) [4];

– разработана теория средового подхода в воспитании (Н. М. Борытко [1], Ю. С. Мануйлов [2], Л. И. Новикова [5], В. И. Слободчиков [8] и др.).

Средовой подход к организации образовательного процесса, включающий различные варианты взаимодействия учебного заведения со средой, стал на сегодняшний день одним из решающих условий формирования и развития эффективных воспитательных систем как на уровне образовательных организаций, так и на макроуровне в социуме. Необходимость таких систем вытекает из самой природы воспитания, требующей объединения усилий всех своих социальных институтов – семьи, школы, внешкольных организаций, общественности, средств массовой информации и т. д., обеспечивающих единство и целостность воспитательного процесса. Развиваясь под воздействием разноуровневых воспитательных систем, он (воспитательный процесс) становится заметно результативнее, так как при этом включаются ключевые механизмы позитивной социализации личности. Интеграция же субъектов и институтов воспитания выводит

его за рамки единого образовательного учреждения, формируя особое воспитательное пространство с функционирующей в нем эффективно развивающейся системой воспитания.

На сегодняшний день проблема воспитания становится одним из приоритетных направлений развития системы образования, воспитательный процесс начинает выполнять регентальную (ведущую) функцию в образовательных отношениях [3].

Педагоги, в подавляющем большинстве выступающие одновременно и как учителя-предметники, и как классные руководители, были и остаются главными организаторами воспитательного процесса, берущего начало в школе на уроке, формирующем знания, умения, навыки и компетенции, составляющие мировоззренческий, ценностный базис личности воспитанника. Такая воспитательная доминанта урока всегда была и остается присущей российской школе, отличающейся своей духовностью и гуманистическими традициями, а также сегодня закреплена в модуле «Урочная деятельность» рабочей программы воспитания образовательной организации [6]. Воспитательный эффект урока развивают внеурочная досуговая сфера, дополнительное образование и музейное обучение, выводящее ребенка за пределы школы: заменяя классное обучение беседой в музейных залах, погружением в мир изучаемого предмета.

В образовательных организациях, реализующих новые Федеральные государственные образовательные стандарты (ФГОС ОО), видится стремление к организации целостного образовательного процесса в единстве урочной и внеурочной деятельности обучающихся, активно внедряются научные подходы к воспитанию подрастающего поколения, инновационные методики и технологии воспитывающей деятельности.

Музей и школа – традиционная тема для российского образования. Она закономерно попала в поле зрения наших педагогов. Ведь если процесс образования понимать как механизм передачи ценностей науки, культуры и исторического опыта поколений, то музей необходимо признать основным звеном этого механизма, поскольку он является важным компонентом комплекса деятельности образовательной организации по формированию основ системы воспитания [7].

Обучение с помощью музея активизирует обучающихся, мобилизует и развивает их способности, стимулирует любознательность и интерес к той огромной сумме знаний, которую накопило человечество. Музей:

- расширяя общеобразовательные знания, является могучим и дружественным помощником ребенку в развитии его интеллекта;
- служит целям обогащения когнитивной (познавательной) основы развития личности школьника, необходимой не только для успешной учебной деятельности в школе, но и для последующей жизни;

– является педагогическим средством постоянного совершенствования содержания и методов воспитания ребенка в современных условиях.

Изучая родной город, ребенок растет нравственно, развивается гармонично. При этом можно отметить определенные показатели его умственного и психического развития. Это:

– усложнение речи, ведь словарный запас обогащается посредством многочисленных искусствоведческих и исторических терминов, отрывков из литературных произведений и т. п.;

– умение анализировать архитектурные памятники и ориентироваться во времени;

– умение внимательно выслушивать, рассматривать, воспринимать и запоминать памятные места и события;

– умение применять на экскурсии знания, полученные в школе, и, наоборот, узнавшими на экскурсии знаниями дополнять школьный материал.

Более отдаленные во времени результаты – это улучшение отношений с педагогами, родителями, повышение интереса к чтению научной, исторической и классической литературы, в том числе к домашнему чтению вместе с родителями.

Через музейный всеобуч можно добиться:

– гармоничного развития личности детей на основе комплексного подхода к воспитанию;

– формирования у обучающихся исторического сознания, креативного (творческого) отношения к действительности;

– преодоления девиантных (отклоняющихся от нормы) проявлений личности путем формирования ориентации на общечеловеческие ценности.

Учитывая вышеизложенное, на кафедре психологии и педагогики КУРО разработаны справочные материалы, которые содержат информацию о просветительской деятельности московских музеев в соответствии с учебной программой общеобразовательной организации. Материалы представлены в виде таблицы «Экскурсионное сопровождение образовательного процесса», где по всем учебным предметам каждой учебной параллели выделены темы курсов, изучение которых можно организовать через экскурсионную деятельность. В таблице представлен пример по предмету «Литература» ввиду ограниченности объема статьи.

Мы надеемся, что эти материалы помогут обучающимся совершить путешествие в многообразный и удивительный мир музеев. Они могут быть полезны родителям и учителям, которые стремятся организовать досуг детей, подарить им радость открытий.



## Экскурсионное сопровождение образовательного процесса

Параллель	Тема курса	Тема экскурсии	Музей	Сайт музея
1	Русские сказки и былины	Русские сказки и былины в творчестве В. М. Васнецова	Дом-музей В. М. Васнецова	<a href="https://www.tretyakovgallery.ru/for-visitors/museums/dom-muzey-v-vasnetsova">https://www.tretyakovgallery.ru/for-visitors/museums/dom-muzey-v-vasnetsova</a>
	А. С. Пушкин. Сказки	Сказки А. С. Пушкина	Государственный музей им. А. С. Пушкина	<a href="http://www.pushkinmuseum.ru">http://www.pushkinmuseum.ru</a>
2	Русские сказки и былины	Русские сказки и былины в творчестве В. М. Васнецова	Государственная Третьяковская галерея	<a href="https://www.tretyakovgallery.ru">https://www.tretyakovgallery.ru</a>
	А. С. Пушкин. Сказки	Сказки А. С. Пушкина	Государственный музей им. А. С. Пушкина	<a href="http://www.pushkinmuseum.ru">http://www.pushkinmuseum.ru</a>
3–4	А. С. Пушкин. Детские и юношеские годы	Лицейский период в жизни А. С. Пушкина	Государственный музей им. А. С. Пушкина	<a href="http://www.pushkinmuseum.ru">http://www.pushkinmuseum.ru</a>
	М. Ю. Лермонтов. Биография и творчество	Детские и юношеские годы М. Ю. Лермонтова	Дом-музей им. М. Ю. Лермонтова	<a href="http://lermontov-museum.ru">http://lermontov-museum.ru</a>
	Произведения, посвященные Великой Отечественной войне	Война 1941–1945 гг.	Центральный музей Великой Отечественной войны 1941–1945 гг.	<a href="http://victorymuseum.ru">http://victorymuseum.ru</a>
5	История книги	История книги	Музей книги Российской государственной библиотеки	<a href="http://www.rsl.ru/ru/s1/bookmuseum">http://www.rsl.ru/ru/s1/bookmuseum</a>
		Обзорная экскурсия	Музей экслибриса и миниатюрной книги Международного союза книголюбов	<a href="http://www.knigoluby.ru">http://www.knigoluby.ru</a>
	Русские сказки и былины	Русские сказки и былины в творчестве В. М. Васнецова	Дом-музей В. М. Васнецова	<a href="https://www.tretyakovgallery.ru/for-visitors/museums/dom-muzey-v-vasnetsova">https://www.tretyakovgallery.ru/for-visitors/museums/dom-muzey-v-vasnetsova</a>
	А. С. Пушкин. Сказки	Сказки А. С. Пушкина	Государственный музей им. А. С. Пушкина	<a href="http://www.pushkinmuseum.ru">http://www.pushkinmuseum.ru</a>

	М. Ю. Лермонтов «Бородино»	Бородинская битва	Музей-панорама «Бородинская битва»	<a href="http://www.1812panorama.ru">http://www.1812panorama.ru</a>
6	А. С. Пушкин. Детские и юношеские годы поэта	Лицейский период в жизни А. С. Пушкина	Государственный музей им. А. С. Пушкина	<a href="http://www.pushkinmuseum.ru">http://www.pushkinmuseum.ru</a>
	М. Ю. Лермонтов. Краткий рассказ о поэте	Детские и юношеские годы М. Ю. Лермонтова	Дом-музей М. Ю. Лермонтова на Малой Молчановке	<a href="http://lermontov-museum.ru">http://lermontov-museum.ru</a>
	Мифология как форма познания действительности	Мифы Древней Греции	Государственный музей изобразительных искусств им. А. С. Пушкина	<a href="http://www.arts-museum.ru">http://www.arts-museum.ru</a>
7	Былины	Былины в творчестве В. М. Васнецова	Дом-музей В. М. Васнецова	<a href="https://www.tretyakovgallery.ru/for-visitors/museums/dom-muzey-v-vasnetsova">https://www.tretyakovgallery.ru/for-visitors/museums/dom-muzey-v-vasnetsova</a>
	Древнерусская литература «Повесть временных лет»	Древнерусские книги	Церковный музей Московской епархии РПЦ «Новодевичий монастырь»	<a href="http://novodev.msk.ru">http://novodev.msk.ru</a>
	А. С. Пушкин «Полтава», «Медный всадник», «Песнь о вещем Олеге»	Русская история в произведениях А. С. Пушкина	Государственный музей им. А. С. Пушкина	<a href="http://www.pushkinmuseum.ru">http://www.pushkinmuseum.ru</a>
	М. Ю. Лермонтов «Песня про купца Калашникова»	Россия в XVI веке	Государственный исторический музей	<a href="http://www.shm.ru">http://www.shm.ru</a>
	Л. Н. Толстой. Краткий рассказ о писателе	Детские и юношеские годы Л. Н. Толстого	Музей-усадьба Л. Н. Толстого в Хамовниках	<a href="http://tolstoymuseum.ru">http://tolstoymuseum.ru</a>
	М. Горький. Краткий рассказ о писателе	Детские и юношеские годы М. Горького	Государственный ордена Почета музей А. М. Горького	<a href="http://museumgorkogo.ru">http://museumgorkogo.ru</a>
	8	А. С. Пушкин. Краткий рассказ о писателе	Пушкин в Москве	Мемориальная квартира А. С. Пушкина на Арбате
М. Ю. Лермонтов		Лермонтов в Москве	Дом-музей им. М. Ю. Лермонтова	<a href="http://lermontov-museum.ru">http://lermontov-museum.ru</a>

	Н. В. Гоголь. «Ревизор» как социальная комедия	Играем в театр. Загадка «Ревизора»	Мемориальный музей научная библиотека «Дом Гоголя»	<a href="http://www.domgogolya.ru/">http://www.domgogolya.ru/</a>
	Историческая тема в творчестве А. А. Блока	Обзорная экскурсия	Государственный историко-литературный и природный музей-заповедник Д. И. Менделеева и А. А. Блока	<a href="http://шахматово.рф">http://шахматово.рф</a>
	С. А. Есенин. «Пугачев» – поэма на историческую тему	Россия в творчестве С. А. Есенина	Московский государственный музей С. А. Есенина	<a href="http://esenin-museum.ru">http://esenin-museum.ru</a>
9	А. С. Пушкин. Личность поэта. Знакомство с творчеством	Обзорная экскурсия	Государственный музей А. С. Пушкина	<a href="http://www.pushkinmuseum.ru">http://www.pushkinmuseum.ru</a>
		«Онегинский зал»	Государственный музей А. С. Пушкина	<a href="http://www.pushkinmuseum.ru">http://www.pushkinmuseum.ru</a>
		Пушкин и декабристы	Государственный музей А. С. Пушкина	<a href="http://www.pushkinmuseum.ru">http://www.pushkinmuseum.ru</a>
		Московские друзья и знакомые Пушкина	Мемориальная квартира А. С. Пушкина на Арбате	<a href="http://www.pushkinmuseum.ru">http://www.pushkinmuseum.ru</a>
	М. Ю. Лермонтов. Личность поэта	М. Ю. Лермонтов – поэт, живописец	Государственный музей истории российской литературы имени В. И. Даля (Государственный литературный музей)	<a href="http://goslitmuz.ru">http://goslitmuz.ru</a>
	Н. В. Гоголь «Мертвые души»	«Мертвые души». Разговор по душам	Мемориальный музей научная библиотека «Дом Гоголя»	<a href="http://www.domgogolya.ru/">http://www.domgogolya.ru/</a>
	С. А. Есенин. Тема любви в лирике поэта	«Заметался пожар голубой...» (Женщина-муза в жизни и творчестве С. Есенина)	Московский государственный музей С. А. Есенина	<a href="http://esenin-museum.ru">http://esenin-museum.ru</a>
	М. А. Булгаков. Повесть «Собачье сердце»	Обзорная экскурсия	Музей Михаила Афанасьевича Булгакова	<a href="http://bulgakovmuseum.ru">http://bulgakovmuseum.ru</a>

10	А. Н. Островский. Жизнь и творчество	Обзорная экскурсия	Музей А. Н. Островского / Театральная галерея на Малой Ордынке	<a href="http://www.gctm.ru/branch/dmo">http://www.gctm.ru/branch/dmo</a>	
		Сценическое воплощение пьес А. Н. Островского			
	Л. Н. Толстой. Творческий путь писателя	Толстой в Хамовниках	Государственный музей Л. Н. Толстого	<a href="http://tolstoymuseum.ru">http://tolstoymuseum.ru</a>	
		Хроника семьи Толстых	Музей-усадьба Л. Н. Толстого в Хамовниках		
	А. П. Чехов. Личность и творческий путь писателя	Обзорная экскурсия	Дом-музей А. П. Чехова	<a href="http://goslitmuz.ru/museums/dom-muzej-a-p-chekhova">http://goslitmuz.ru/museums/dom-muzej-a-p-chekhova</a>	
			Чехов и театр		Дом-музей А. П. Чехова
Музей МХАТ им. А. П. Чехова			<a href="https://www.mxatmuseum.com/">https://www.mxatmuseum.com/</a>		
11	В. В. Маяковский. Личность поэта, его творческий путь	Маяковский и время	Государственный музей В. В. Маяковского	<a href="http://музеймаяковского.рф">http://музеймаяковского.рф</a>	
	А. М. Горький. Личность, обзор творчества	Жизнь и творчество писателя	Музей А. М. Горького ИМЛИ РАН на Поварской	<a href="http://imli.ru">http://imli.ru</a>	
		Драматургия Горького	Музей А. М. Горького ИМЛИ РАН на Малой Никитской	<a href="http://imli.ru">http://imli.ru</a>	
	С. А. Есенин. Личность и творческий путь	Есенин и русская культура	Московский государственный музей С. А. Есенина	<a href="http://esenin-museum.ru">http://esenin-museum.ru</a>	
	М. И. Цветаева. Личность и творческий путь	Жизнь и творчество М. И. Цветаевой	Дом-музей Марины Цветаевой	<a href="http://www.dommuseum.ru">http://www.dommuseum.ru</a>	
	Поэзия Серебряного века	Литература – судьба, долг, жизнь	Московский литературный музей-центр К. Г. Паустовского	<a href="http://www.mirpaustovskogo.ru">http://www.mirpaustovskogo.ru</a>	
Москва Паустовского					

	Под сенью столетних лип...		
	А. А. Блок – страницы жизни и творчества	Государственный историко-литературный и природный музей-заповедник	<a href="http://шахматово.рф">http://шахматово.рф</a>
	Старый дом глянет в сердце мое	Д. И. Менделеева и А. А. Блока	
	Обзорная экскурсия	Государственный музей истории	<a href="http://goslitmuz.ru/museums/muzey-serebryanogo-veka">http://goslitmuz.ru/museums/muzey-serebryanogo-veka</a>
	Пока безумствует мечта	российской литературы имени В. И. Даля (Музей Серебряного века)	
Творчество М. А. Булгакова	Обзорная экскурсия	Музей Михаила Афанасьевича Булгакова	<a href="http://bulgakovmuseum.ru">http://bulgakovmuseum.ru</a>
	По следам героев романа «Мастер и Маргарита»		
	Экскурсия по «Булгаковскому дому»	Музей «Булгаковский дом». Театр имени М. А. Булгакова	<a href="http://dombulgakov.a.ru">http://dombulgakov.a.ru</a>
	Жизнь и мистика		
Особенности «бардовской» поэзии 60-х годов	Обзорная экскурсия (по предварительной записи)	Государственный музей истории российской литературы имени В. И. Даля (Дом-музей Б. Ш. Окуджавы)	<a href="http://goslitmuz.ru/museums/dom-muzey-b-sh-okudzhavy">http://goslitmuz.ru/museums/dom-muzey-b-sh-okudzhavy</a>
Творчество В. С. Высоцкого	Обзорная экскурсия «Тема войны в творчестве В. С. Высоцкого»	Государственный культурный центр-музей Владимира Высоцкого	<a href="http://www.visotsky.ru">http://www.visotsky.ru</a>

Таким образом, результаты нашего исследования, в том числе представленный информационно-образовательный ресурс «Экскурсионное сопровождение образовательного процесса», в дальнейшем рекомендуется экстраполировать на региональные образовательные системы. В данном контексте встает проблема создания инфраструктуры культурно-образовательной среды каждого

региона, в рамках которой необходимо актуализировать и спроектировать параметры музейно-образовательной среды, ее культурно-воспитательные и социализирующие функции и, соответственно, роль музейной педагогики в реализации проектных решений посредством разработки инновационных и организационных форм развития «музейной культуры».

### Список литературы

1. Борытко Н. М. Категория среды в воспитании // Педагогика. 2005. № 4. С. 23–30.
2. Мануйлов Ю. С. Средовой подход в воспитании. 2-е изд., перераб. М. ; Н. Новгород : Изд-во Волго-Вят. акад. гос. службы, 2002. 157 с.
3. Нечаев М. П. Предпосылки и условия реализации «Стратегии развития воспитания в Российской Федерации на период до 2025 года» // Academia. Педагогический журнал Подмосковья. 2015. № 2. С. 9–14.
4. Нечаев М. П. Теоретические основания развития воспитывающего потенциала образовательной среды школы : спец. 13.00.01 «Общая педагогика, история педагогики и образования» : дис. ... д-ра пед. наук / Нечаев Михаил Петрович ; МПГУ. М., 2012. 503 с.
5. Новикова Л. И. Педагогика воспитания // Новикова Л. И. Избранные педагогические труды. М. : Изд-во «ПЕР СЭ», 2010. 336 с.
6. Приказ Министерства просвещения Российской Федерации от 11.12.2020 № 712 «О внесении изменений в некоторые федеральные государственные образовательные стандарты общего образования по вопросам воспитания обучающихся». URL : <https://www.garant.ru/products/ipo/prime/doc/400042312/> (дата обращения: 23.01.2024).
7. Развитие культурно-образовательной среды Московского региона средствами музейной педагогики : науч.-метод. пособие / М.П. Нечаев [и др.] ; под науч. ред. Л. Н. Горбуновой ; общ. ред. М. П. Нечаева. М. : АСОУ, 2018. 152 с.
8. Слободчиков В. И. Образовательная среда: реализация целей образования в пространстве культуры. М. : Новые ценности образования : Культурные модели школ, 1997. С. 177–185.

## **Реализация оздоровительно-просветительского проекта «Эколого-спортивный клуб» для лиц с ограниченными возможностями здоровья в г. Санкт-Петербурге**

В статье представлена практика реализации оздоровительного и просветительского проекта «Эколого-спортивный клуб», способствующего популяризации краеведения и экологического туризма среди детей-инвалидов, детей с ограниченными возможностями здоровья и их родственников. Раскрыто краткое содержание программы выезда: прохождение экотропы, участие в благоустройстве территорий, физкультурно-оздоровительный блок; обед у костра; культурные мероприятия. Показано, что результатом реализации проекта повышена компетентность родственников детей-инвалидов и детей с ограниченными возможностями здоровья в вопросах воспитания, формирования ответственного отношения детей к природе и своему здоровью.

**Ключевые слова:** краеведение, оздоровление, оздоровительно-просветительский проект, эколого-спортивные выезды, межотраслевое сотрудничество, дети-инвалиды.

«Эколого-спортивный клуб» – благотворительный проект, направленный на оздоровление и просвещение, адаптацию, реабилитацию и абилитацию детей-инвалидов и детей с ограниченными возможностями здоровья, повышение компетентности их родственников в вопросах воспитания, формирование ответственного отношения детей к природе и своему здоровью.

Целевая аудитория проекта сформирована из двух групп: 1) дети-инвалиды и дети с ограниченными возможностями здоровья (смешанная группа, возраст от 7 до 15 лет, различные ограничения здоровья – слуха, зрения, двигательные, психической деятельности и т. д.); 2) родственники детей-инвалидов и детей с ограниченными возможностями здоровья.

Целевая аудитория проекта состоит из лиц, являющихся ярко выраженными представителями социально не защищённых категорий граждан, в большинстве своём имеющих при этом устойчивые проблемы психологического и материального характера, а также нехватку собственных знаний и навыков.

Согласно Аналитическому докладу Аппарата Совета Федерации «Экологическое просвещение – чистая страна» (2017 г.) [1], «наряду с учебными заведениями, в приобретении и совершенствовании экологического образования существенное место занимает самообразование», а «экологическое просвещение – это распространение знаний о природе и рисках для неё в результате

антропогенной деятельности преимущественно посредством потенциала неформального образования (литература и искусство, СМИ, музеи, экологический и другие виды туризма и т. п.).

Согласно Постановлению Правительства РФ «О реализации пилотного проекта по оказанию услуг по комплексной реабилитации и абилитации детей-инвалидов» от 17.12.2021 г. № 2339 [3], под комплексной реабилитацией и абилитацией детей-инвалидов понимается «оптимальный набор мероприятий, направленных на восстановление или формирование у ребенка-инвалида способностей к бытовой и общественной деятельности в соответствии с возрастной нормой, включающих в себя основные направления реабилитации – социально-бытовую адаптацию, социально-средовую, социально-педагогическую, социально-психологическую, социокультурную реабилитацию и абилитацию, профессиональную ориентацию, формирование мотивации к ведению здорового образа жизни, занятиям адаптивной физической культурой и адаптивным спортом».

Эколого-спортивный клуб – плод сотрудничества индивидуальных и коллективных участников межрегиональной общественной организации «Здоровая страна», а также привлечённых организацией специалистов и экспертов. С 2018 года по инициативе и под руководством председателя МОО «Здоровая страна» В. В. Аносова стали проводиться ежегодные эколого-спортивные выезды для детей-инвалидов, детей с ограниченными возможностями здоровья и их родственников из Санкт-Петербурга.



Физкультурно-оздоровительные занятия (общая физическая подготовка) группы детей-инвалидов и с ОВЗ



Проект решает ряд задач: экологическое просвещение; обучение экологическому туризму; изучение правил безопасного пребывания в природных условиях; деятельная забота о природе; активное включение родителей в коррекционно-развивающий процесс; укрепление семейных ценностей; семейный отдых; оздоровление участников проекта; формирование положительного отношения к занятиям физкультурой и спортом; развитие благотворительности и добровольчества; межрегиональное и межотраслевое сотрудничество; инклюзивная деятельность с интеграцией инвалидов в общественные отношения; формирование в обществе милосердного и сострадательного отношения к инвалидам; поиск и разработка инновационных форм оздоровительной и просветительской работы; обмен педагогическим и воспитательным опытом; укрепление общественных связей.

В рамках проекта представители общественных объединений, педагоги, научные сотрудники и спортсмены, объединившись, в течение года проводят для подопечных разнообразные культурные, экологические и спортивные мероприятия, главным из которых является традиционный ежегодный эколого-спортивный выезд на природу.

Программа каждого выезда включает ряд блоков: 1) прохождение экотропы (экологическое просвещение, изучение природы, лекции о флоре и фауне, обучение экологическому туризму, общение с научными сотрудниками и т. д.); 2) благоустройство территорий (уборка мусора, посадка деревьев, обустройство скворечников); 3) физкультурно-оздоровительные мероприятия (общая физическая подготовка, спортивное ориентирование, игровые виды спорта (волейбол и т. д.) – игры, мастер-классы, тренировки); 4) обед у костра и культурные мероприятия (культурное просвещение, развитие творческих способностей – рисование картин природы, закрепление участниками усвоенного материала, лекции, изучение просветительских материалов, конкурсы).

Среди организационных и методических особенностей проекта необходимо отметить следующие.

Межотраслевой характер проекта (сочетание экологии, культуры и спорта) повышает интерес у участников, способствует гармоничному развитию личности, а также обеспечивает максимально содержательную насыщенность мероприятий. Сочетание различных отраслей придаёт проекту положительное эмоциональное подкрепление, упрощая освоение участниками программ и повышая степень их интегрированности в общество.



Культурно-просветительские занятия с детьми

Проект систематически поощряет инклюзивную практику включения детей-инвалидов и детей с ограниченными возможностями здоровья в эколого-спортивные занятия наравне со здоровыми людьми. Коллективный характер деятельности укрепляет семейную связь между родителями и детьми, выступает формой психологического облегчения процесса обучения родителей, поскольку обеспечивает каждому из них общение с организаторами, другими родителями и детьми, а также позволяет родителям научиться объективнее оценивать уровень познаний и навыков своих детей. Активное вовлечение родственников в деятельность по проекту естественным образом формирует у них практический опыт по проведению мероприятий. При этом групповая форма занятий позволяет также нивелировать различные патологии детей-инвалидов, демонстрируя их родственникам важность и практическую эффективность включения детей в групповые формы работы.

Наглядность объектов и явлений (объекты природы, спортивные игры), неразрывность теории и практики по принципу «увидели, услышали – сразу же сделали, повторили» (родственники сразу же практикуются в повторении усваиваемых ими форм работы с детьми) обеспечивают высокую степень усвоения материала взрослыми и детьми.



Изучение детьми природных объектов в формате наглядных лекций

Использование детской экологической литературы (детский экологический журнал «У Лукоморья» и т. п.) в качестве универсального наградного атрибута для участников выездов и иных мероприятий, вручение экологической просветительской литературы в качестве награды за участие и победу в проводимых на территориях выездов спортивных занятиях подчёркивает в глазах аудитории ценность экологического знания, ставя его в один ряд с традиционным атрибутами (кубки, медали, дипломы и т. п.), и важность его распространения.

Проект и все его мероприятия являются для родителей и детей востребованной формой активного отдыха и отвлечения от повседневных забот. При этом проект, обучая и просвещая, стимулирует родственников детей-инвалидов к организации самостоятельной работы.

Проект и его мероприятия основаны на ряде следующих принципов: сочетание экологии, культуры и спорта как суть гармоничности развития; сильная умственная и физическая нагрузка с учётом способностей и возможностей; массовость мероприятий; безвозмездный характер мероприятий для участников; условность соревновательности, главное – участие, приобщение к занятиям; общение участников между собой, мероприятия как повод встретиться, интересно и полезно провести время, а также отдохнуть.

Общее количество участников и благополучателей проекта и всех его мероприятий за время реализации составило более 100 детей и 130 родственников. Общее количество участников непосредственно эколого-спортивных выездов

в рамках реализации проекта – более 50 детей и 70 родственников, из которых постоянные участники – более 25 детей и 30 родственников.

По мнению экспертов, в результате реализации проекта повышена компетентность родственников детей-инвалидов и детей с ограниченными возможностями здоровья в вопросах воспитания, формирования ответственного отношения детей к природе и своему здоровью. Проект был удостоен положительных отзывов со стороны Министерства природных ресурсов и экологии РФ, Министерства просвещения РФ, Совета Федерации РФ, Государственной думы РФ, администрации Санкт-Петербурга, Законодательного собрания Санкт-Петербурга, иных федеральных и региональных государственных органов. В 2020 году Минпросвещения РФ и Национальная родительская ассоциация включили проект («Эколого-спортивные выезды») в качестве одного из победителей конкурса в Сборник об опыте работы с родителями, лучших центрах и программах родительского просвещения РФ [2].



Посадка саженцев деревьев детьми и их родственниками

Родители в доступной и совместной с детьми форме получили навыки заботы о природе (изготовление скворечников, посадка деревьев, уход за территорией и т. д.) и изучили методы обучения правилам поведения в лесной местности (виды грибов, птиц, животных, возможные опасности, способы передвижения

и т. д.). Повышен престиж экологического просвещения как социально значимого процесса, и повышен престиж обладания знаниями о природе.

У участников проекта сформировался устойчивый интерес к экотуризму, выражающийся как в желании участвовать в дальнейших выездах и иных мероприятиях проекта, так и в самостоятельных занятиях экотуризмом. При этом, по мнению родственников и экспертов, участие в проекте упростило детям-инвалидам и детям с ограниченными возможностями здоровья освоение основных учебных программ.

Совокупность факторов также позволила сформировать положительное отношение инвалидов и лиц с ограниченными возможностями здоровья к занятиям спортом – комплексная работа по их привлечению к массовому спорту путём проведения занятий вместе со здоровыми людьми в смешанном формате положительно отразилась на численности занимающихся спортом, в т. ч. в постоянно действующих секциях.

Проект может быть успешно тиражирован на территории всех регионов России, поскольку для этого имеются базовые условия. Проект решает комплекс актуальных для всех регионов задач по экопросвещению, популяризации экологического туризма и краеведения, укреплению семейственности, воспитанию, оздоровлению и интеграции инвалидов в общество, охватывает присутствующую во всех регионах целевую аудиторию (дети-инвалиды, дети с ограниченными возможностями здоровья и их родственники). При этом проект не требует капитальных материальных вложений, успешно функционируя в благотворительном формате.

### **Список литературы**

1. Аналитический доклад «Экологическое просвещение – чистая страна». К VIII Невскому международному экологическому конгрессу. URL: [http://council.gov.ru/activity/analytics/analytical\\_reports/80457/](http://council.gov.ru/activity/analytics/analytical_reports/80457/) (дата обращения: 05.01.2022).
2. Министерство просвещения РФ, Национальная родительская ассоциация. Сборник об опыте работы с родителями, лучших Центрах и программах родительского просвещения (по итогам проведения в 2020 году IV Всероссийского конкурса Центров и программ родительского просвещения). С. 115–118.
3. Постановление Правительства РФ «О реализации пилотного проекта по оказанию услуг по комплексной реабилитации и абилитации детей-инвалидов от 17.12.2021 г. № 2339. URL: <http://static.government.ru/media/files/CbA3jFOV0TaPdWWTxvMdvG5V23i4KReL.pdf> (дата обращения: 05.01.2022).

## И вновь я посетил... Возвращение к истокам

Автором представлены результаты путешествий на свою малую родину и размышления о важности возвращения к истокам своего жизненного пути и важности краеведческой деятельности для воспитания подрастающего поколения.

**Ключевые слова:** краеведческая экспедиция, малая родина, воспитание, подрастающее поколение, семейные традиции, духовные традиции, передача жизненного опыта.

Там некогда гулял и я:  
Но вреден север для меня.  
*А. С. Пушкин «Евгений Онегин»*

Мысль написать эту статью родилась во время поездки на мою малую родину в канун моего 75-летия. Для меня любое путешествие – способ поразмыслить о жизни. Именно в дороге рождались многие идеи, значительная часть которых была мной реализована. Но это путешествие было особенным, оно как бы открыло панораму всей моей жизни и позволило по-иному взглянуть на все мои поездки в родные края, на моих друзей и родственников, на всю мою жизнь. Дополнительный импульс дали мысли М. М. Рожина, изложенные в его обращении к родственникам-потомкам под девизом: «Ушёл из жизни не тот, кто умер, а тот, кто забыт» [6].



Я родился 20 марта 1949 года в городе Вытегра, который находится на северо-западе Вологодской области, или, как я обычно говорю своим друзьям, на Южном берегу Онежского озера. Детство и юность прошли вполне обычно, как и у всех моих сверстников. Детский сад, школа, занятия в различных кружках, секциях, домашние обязанности, друзья. Но одно событие круто повлияло на мою дальнейшую жизнь. Это была работа полевым рабочим в геологоразведочной партии летом 1965 года. Представьте себе большое озеро, на которое прилетает гидросамолёт АН-2П, и мы, девятиклассники, вместе с опытными геологами садимся в него, взлетаем и летим за сотню километров в тайгу. Там нашу группу оставили на лесном озере, откуда и начался дальний 10-дневный маршрут, с постоянной работой по отбору проб горных пород, воды, с ночёвками в заброшенных деревнях, с переправами и всеми другими особенностями полевой жизни геолога.

Именно благодаря этой экспедиции я в 1966 году решил поступить в Свердловский горный институт на геологоразведочный факультет. Кстати сказать, поступить в те годы на геологоразведочный факультет было очень трудно. Конкурс был до 14 человек на одно место, и это было связано ещё и с тем, что в 1966 году школу закончили одновременно 11-е и 10-е классы. А вот помог мне поступить в институт багаж жизненных навыков, полученный в родном городе. В школе я активно занимался общественной деятельностью: это и духовой оркестр, и инструментальный ансамбль, и спорт, и редколлегия школьной газеты, и драмкружок, и кружок технического творчества. Безусловно, помогли знания, полученные у моих замечательных учителей, и навыки жизни в природе, доставшиеся от родителей, родственников и друзей.

С тех пор минуло почти 60 лет. И хотя все эти годы прошли в путешествиях и командировках практически во все регионы нашей Родины, я постоянно стремился на мою малую родину. Хочу кратко поделиться впечатлениями из наиболее значимых для меня поездок.

Первая такая поездка состоялась в конце января 1970 года. Мне тогда удалось организовать выезд агитбригады геологоразведочного факультета горного института в Вытегорский район. Это был, по сути, мой своеобразный отчёт по художественному творчеству моим учителям и жителям района. Запомнился радужный приём моих земляков, особенно молодёжи, и впечатления моих друзей-уральцев, привыкших к морозам, от Вытегорского мороза (всего 25 градусов), тогда они поняли, что значит влажность.

Затем было несколько семейных поездок к родителям и встреч с одноклассниками каждые 10 лет по случаю окончания школы. Помнятся две поездки с детьми. Первая состоялась в 1972 году, когда мы втроем с супругой и старшим сыном совершили путешествие на теплоходе из Уфы до Вытегры. Она, как оказалось впоследствии, была прологом к экспедиции «Возвращение к истокам» на самодельном судне почти по этому маршруту. Вторая произошла много позже – в 1997 году. Тогда я решил показать Родину нашей дочери Полине. Мы сначала побывали в Санкт-Петербурге, а затем приехали в Вытегру и Вологду. Накануне поездки мне приснился сон, в котором я увидел могилу моего деда и бабушки по отцовской линии, и поэтому решил непременно побывать там. Когда мы приехали в село Андома, то я легко нашёл сначала дедовский дом, а затем и их могилу. Помню, что отметил для себя, что она находилась как раз за алтарём кладбищенской церкви, и подумал, что мой дед, видимо, много сделал для родной деревни и церкви, будучи хорошим кузнецом. В этой же поездке нам с дочерью посчастливилось встретиться с двоюродной сестрой моей мамы тётёй Катей, которая поведала нам родословную рода Алексеевых (моя материнская линия).

Одна из самых интересных поездок на малую родину состоялась в 1991 году. Это была оздоровительная программа Галины Сергеевны Шаталовой [7] в круизе на теплоходе по маршруту Ленинград – Валаам – Кижы – Вытегра – Петрозаводск – Ленинград с Киевским Домом учёных. В этом круизе я был в качестве инструктора здорового образа жизни, но при этом участвовал в экскурсиях и много узнал о родном крае. Именно тогда я впервые услышал о великом русском поэте Николае Клюеве, побывал в Кижях, Петрозаводске, на Валааме. Запомнился разговор с Галиной Сергеевной Шаталовой, когда мы шли по Ленинграду. Тогда она сказала, что не взяла меня в свой исследовательский поход по пустыне Кара-Кум, потому что для меня ближе Север, так как это моя родина. Что именно здесь я могу в полной мере набраться сил для своей деятельности [7].

Следующая экспедиция была самой многочисленной по числу её участников (43 человека), мы дали ей название на «На пути к истокам». Продолжительность экспедиции – 17 дней. Примечательна история подготовки этой экспедиции. В те годы в клубе здоровья «Вита» уже сформировалась традиция путешествий в различные регионы нашей страны (Байкал, Алтай, Кавказ). И вот в 1996-м, возвращаясь в Екатеринбург из экспедиции в Крым на поезде, я невольно сравнил природу Крыма с уральской, особенно меня восхитили уральские реки. И тогда родились такие строки:

Как причудлива река Чусовая,  
Красоту вижу я, размышляю,  
Что родным мне стал Урал величавый,  
Здесь я многое узнал – быт и нравы.  
Но душа моя к истокам стремится,  
Чтоб воды из родника вновь напиться,  
Чтоб взглянуть на милый край, на озёра,  
Скоро ль с ним увижусь я? Видно, скоро.

Но моя мечта вновь встретиться с родиной и пригласить туда своих друзей воплотилась только через 14 лет. Эта экспедиция была очень насыщенной по впечатлениям и количеству мест, которые мы посетили. Это и родные, как знакомые мне с детства места – город Вытегра, река Андома, Тудозеро, Кижы, Петрозаводск, так и совершенно новые – Андомская гора, родина поэта Н. А. Клюева – деревня Коштуги, Бесов Нос, Муромский монастырь, город Пудож. Наиболее яркие впечатления остались от знакомства с творчеством Н. А. Клюева и особенно с посещением деревни Коштуги, где в местной библиотеке работает дом-музей поэта и замечательный клуб с символическим названием «Истоки». Хочу также отметить, что в этих местах жили мои родственники по отцу. Слушая стихи Николая Клюева в исполнении детей этого села, я почувствовал свою глубинную связь с моими предками, ощутил величие и «мужицкую правду» стихов этого крестьянского поэта, моего земляка.



Мы блаженны, неизменны,  
Веря, любим и молчим,  
Тайну Бога и вселенной  
В глубине своей храним.

(Н. Клюев «Наша радость, счастье наше...», 1919 год)



Поэт Н. Клюев. На заднем плане вид на город Вытегра в начале XX века

Запомнился и пеший поход по берегу Онежского озера протяжённостью около 40 км в Муромский монастырь (см. фото). Этот монастырь был основан в конце XIV века Лазарем Муромским и в настоящее время по-прежнему остаётся местом строгой уединённой жизни. Яркое впечатление оставила ночная служба в защитной часовне, возведённой над Лазаревской церковью.



Участники экспедиции «На пути к истокам» в Муромском монастыре

Сама Лазаревская церковь была перевезена из Муромского монастыря на остров Кижы в 1959 году и является самой древней деревянной церковью, сохранившейся на Руси (1390 год). Нам в той экспедиции удалось увидеть её в Кижях (см. фото).



Лазаревская церковь (1390 год) в Кижях

В той экспедиции мы побывали на подводной лодке, установленной в моём родном городе, причём экскурсию по этой лодке провёл мой брат Рудольф Павлович – почётный гражданин Вытегорского района. Именно тогда я с удивлением узнал, что эта лодка установлена в нашем городе, потому что здесь родились пять адмиралов. Земля Вытегорская по праву гордится именами адмиралов Свет Саввича Турунова, Гелия Матвеевича Потанина, Игоря Николаевича Петрова, вице-адмирала Николая Ивановича Шабликова, контр-адмиралов Александра Васильевича Маркова, Михаила Алексеевича Рудницкого. Особенно хочу отметить М. А. Рудницкого (см. фото), создателя крейсерской подводной лодки, потому что его дом находился на соседней улице, а его племянница М. Г. Рудницкая была моим учителем по рисованию и черчению.



Контр-адмирал инженер М. С. Рудницкий (1897–1976)

Следующая встреча с Вытегрой состоялась осенью 2013 года. Тогда клуб «Вита» при поддержке Уральского горного университета подготовил и совершил большое путешествие по рекам России. Та экспедиция называлась «Возвращение к истокам» и была посвящена 25-летию клуба и 100-летию Горного университета [5]. На первом этапе мы сплавились на катамаранах и байдарках по реке Чусовая до Перми, а затем на построенной нами ладье «Рюрикъ» прошли от Перми по Каме, Волге и Волго-Балту до Петрозаводска. В том путешествии мы посетили около 40 городов, встречались с молодёжью, общественностью и прошли в общей сложности около 3000 км по воде (см. схему).

И вот наконец моя родная Вытегра. Мы приехали в город 12 сентября на автомашине, а на следующий день прибыла вся команда на судне «Рюрикъ». Прибыли они очень поздно, около 11 часов ночи и пришвартовались недалеко от подводной лодки (см. фото). Пожалуй, это был единственный случай за время путешествия, когда нас никто не встретил и при этом ещё шел холодный морозящий дождь. А мы так мечтали о встрече с малой родиной, ведь по сути для меня и моего сына это был главный город на пути.



Рис.5. Схема маршрута экспедиции «Возвращение к истокам»



Экспедиция «Возвращение к истокам» в Вытегре.

Швартовка Рюрика около подводной лодки.

На снимке (слева направо): Р. П. Порожский, брат, А. Я. Порожская, сноха,  
А. К. Порожский, мой сын, Т. П. Зародова, сестра, К. П. Порожский

Хотелось поделиться впечатлениями от путешествия с земляками, особенно с детьми. Но наши ожидания не оправдались. Практически полное безразличие. Но неожиданно нам помог глава администрации Вытегорского муниципального района Игорь Михайлович Климов, только что победивший на выборах. Он не только устроил нас в лучшую вытегорскую гостиницу, но о помог провести встречу со школьниками.

Впоследствии, рассуждая о случившемся, мною были сделаны некоторые выводы. Перед походом мне представлялось, что таким образом я смогу рассказать землякам и родным, что я, покинув город в молодые годы, сумел сюда вернуться на самостоятельно построенном судне. Ведь «Рюрик» был создан моим сыном с друзьями непостижимо быстро – за четыре месяца. Мы стремились поделиться радостью от результатов двухлетнего труда по подготовке к этой экспедиции и впечатлениями от необычно интересного похода по России. Одним из важнейших выводов того путешествия было ощущение глубинной генетической связи с предками. Мой сын, родившийся на Урале и абсолютно незнакомый с кораблестроением, смог с друзьями построить судно по внешнему облику, напоминающее суда, которые строили в Вытегре в XVI–XVIII веках. Позже мы увидели, что нынешние молодые вытегорцы тоже строят такие исторические судареконструкции в кадетской школе «Корабелы Прионежья». Это был хороший урок, показавший, что путешествия и даже подвиги совершаются не для самоутверждения, похвалы и славы победителей, а для сохранения традиций.

Мои связи с малой родиной углубились после того, как актив нашего клуба здоровья «Вита» выбрал в качестве небесного покровителя преподобного Александра Свирского. Поездка к его мощам была одной из целей моего путешествия

в августе 2019 года. Вторая цель поездки – оказание помощи братии Муромского монастыря. Маршрут этого путешествия проходил через Санкт-Петербург – Лодейное Поле (Александро-Свирской монастырь) – Петрозаводск – Пудож – Муромский монастырь – Вытегра – Вологда – Екатеринбург. Время путешествия – 19–25 августа. Хочу отметить, что эта короткая по времени поездка оказалась очень насыщенной по количеству событий и встреч с интересными людьми. Начну с того, что встреча с преподобным Александром Свирским была настоящим чудом. На поездку в Свирский монастырь у меня было всего 3 часа. Нужно было доехать до монастыря от Лодейного Поля на такси и вернуться к поезду на Петрозаводск. Поскольку мощи открывали обычно на утренней и вечерней службе, я и не надеялся приложиться к ним в полдень. Когда я приехал в монастырь, меня поразили удивительный колокольный звон, распространявшийся по живописным окрестностям. Как оказалось, это начинался молебен Александру Свирскому. Я впоследствии услышал, что в монастырь приехали гости из Москвы и этот молебен был устроен для них. В итоге мне посчастливилось приложиться к мощам Александра Свирского вместе с этими гостями и даже побеседовать с владыкой.

В тот же день вечером в Петрозаводске я встретился с моим одноклассником Владимиром Базегским. Он подарил мне ряд видеофильмов о монастырях Севера, созданных при его участии. Здесь уместно вспомнить, что Володя помог мне в организации двух экспедиций на родину – в 2010 и 2013 годах. Помог мне и в этот раз, когда дал телефон Риммы Крапивиной в Пудоже, чтобы она помогла встретиться с настоятелем Муромского монастыря и устроила на ночлег. Несколько слов пора сказать о моём друге. Мы с Володей были в одной группе детского сада, учились в одном классе, но близкими друзьями не стали. Лишь после окончания школы, когда мы встречались с одноклассниками через 5–10 лет, я много беседовал с ним и понял, какой он интересный человек. Теперь я знаю, что его прадед и дед были представителями старинного купеческого рода и жили в Вытегре и Пудоже. Они щедро вносили пожертвования на различные общественные нужды, в том числе на Муромский монастырь [1]. В школьные годы об этом нам никто не говорил. Следует отметить, что мой друг, продолжая традиции своих дедов, также много сделал в деле возрождения ряда монастырей Севера.

В Пудож я приехал ночью, меня встретили Римма Крапивина с мужем и разместили в своём доме. Утром после чая пришли её родственники и мы спели несколько песен под гитару, а затем пошли на подворье Муромского монастыря. В храме нас встретил настоятель монастыря игумен Илия. Он показал нам подворье и рассказал, что мой друг В. Базегский очень много сделал для возрождения этого храма. Затем я передал благотворительную помощь от клуба «Вита» и прихожан храма Николая Чудотворца при Горном университете.

Отец Илия помог мне добраться до Муромского монастыря на моторной лодке. Там меня встретили пять монахов, с которыми после трапезы я поехал на сенокос. Затем были вечерняя и утренняя службы. Запомнились разговоры об особенностях жизни монахов в этом уединённом месте русской земли, где есть место и труду, и молитве, и возможность в тишине ощутить глубинную связь времён. В монастыре я провел ровно сутки. Но это время показалось мне вечностью. Эту вечность я ощущал, когда один бродил по берегу Онежского озера и лесу, любуясь закатом и вспоминая наш паломнический поход в монастырь в 2010 году, когда вышел на молитву в рассветный час, когда молча косил траву в лесу, а затем шел с монахом с сенокоса.

На следующий день утром меня отвезли на лодке до деревни Гакугса, а далее на попутной машине я добрался до Вытегры. В Вытегре мне неожиданно позвонила Римма Крапивина и сообщила, что на следующий день там начнутся Клюевские чтения и организаторы пригласили меня на это мероприятие.

Утром 22 августа я пришёл в дом-музей Николая Клюева в Вытегре, где уже собрались участники XXXV Клюевских чтений. После регистрации и короткой беседы о творчестве поэта все участники направились на митинг у памятника Клюеву, где с приветственными речами выступили представители администрации Вытегры и общественники. Я тоже выступил с коротким приветствием. Оказалось, что на праздник приехали ценители творчества Клюева из разных уголков России и даже из Донецка и Белоруссии (см. фото).



Участники XXXV Клюевских чтений у памятника Н. Клюеву в Вытегре

Следующим событием Клюевских чтений была поездка в село Макачёво, где родился поэт и находятся могилы его родителей. Там состоялся поминальный молебен, потом был творческий концерт жителей и чай. Затем мы вернулись в Вытегру, где в музыкальной школе состоялись награждение победителей Всероссийского поэтического конкурса «Я знаю, родятся песни...» и литературно-музыкальный вечер, в программе которого прозвучали стихи Н. Клюева и песни

на его стихи. Наиболее ярким было выступление Р. Крапивиной, как выяснилось, известной в Карелии исполнительницы народных песен.

Главным мероприятием второго дня Ключевских чтений была конференция, которая проходила на базе детского образовательного центра «Корабелы Прионежья» в рамках Всероссийского детского фестиваля «Наследники традиций». Памятна встреча с краеведом, ученым, этнографом, моим земляком К. К. Логиновым, с которым мы обсуждали наши детские годы, а он с увлечением рассказывал о своей научной деятельности. Я понял, что все его труды написаны на богатых и ярких полевых материалах, которые он собирал в многочисленных экспедициях. На прощанье он подарил мне свою книгу «Семейные обряды и верования русских Заонежья». В этой книге мне открылся удивительный, неведомый доселе мир народных обычаев и обрядов, строгость и одновременно красота традиционного уклада жизни крестьянской общины моего родного Севера. Я очень мечтал вновь встретиться с этим удивительным исследователем русского Севера. Но, к сожалению, Константин Кузьмич ушел из жизни в октябре 2020 года, я потерял еще одного друга, о деятельности которого так много узнал за короткое время нашего общения на Ключевских чтениях.

Эти чтения, разговоры с интересными людьми вдохновили меня выступить с небольшим сообщением на тему творчества Ключева. В своём выступлении я тогда отметил, что этот русский поэт родился в той же деревне, где жили мои прадеды, что именно поэтому мне близка его поэзия. В ходе выступления я поделился своими впечатлениями от одного из поздних стихов поэта из поэмы «Погорельщина», где есть такие строки «Наша русская правда погибла, как Алёнушка в чарой сказке...». Читая это стихотворение, я обратил внимание, что последнее четверостишие этого стихотворения осталось незавершённым («Далеко по синим поречьям / Благодатный печерский звон...» и далее многоточие). Я подумал, что автор, думая в те годы о судьбе России, действительно боялся за её будущее, но последние строки выражают надежду на лучшее. Поэтому я постарался показать собравшимся, что «не погибла русская правда», и обосновал своё утверждение рассказом о деятельности нашей русской общины на озере Иткуль в Челябинской области, где третье десятилетие мы с моими единомышленниками из Свердловской региональной общественной организации «Клуб здоровья ВИТА», коллективного члена МОО «МАДЮТК»<sup>1</sup>, проводим семейный оздоровительный летний лагерь «Заветный берег» [2, 3, 4]. Закончил своё выступление этим четверостишием, которое дополнил словами:

---

<sup>1</sup> Международная общественная организация «Международная академия детско-юношеского туризма и краеведения имени Александра Александровича Остапца-Свешникова» организована в 1997 году.



Далеко по синим поречьям  
Благодатный печерский звон...  
*Новый век нашей Родины вечной*  
*Всем окрест возвещает он.*

Прошло ещё почти пять лет, и вновь я приехал в Вытегру. Поездка снова оказалась насыщенной событиями, которые помогли глубже понять смысл моего общения с моей родиной, моими друзьями и родственниками. Мы с супругой провели несколько часов в Александро-Свирском монастыре, были на вечерней и утренней службах. В Вытегре мы беседовали со школьными друзьями в районной библиотеке. В ходе беседы, которую мои друзья называли «Встреча с земляком», я постарался рассказать, что значит для меня Вытегра, чему научили меня мои родственники, учителя и друзья, и как эти навыки помогли мне на жизненном пути. Эти мысли я изложил в стихотворении:

Приветствую тебя, родной мой город,  
Моих родных, моих друзей.  
Ты для меня и стар, и молод,  
Как песня юности моей.  
К тебе сегодня возвратился,  
Как сын к родителям своим.  
Всегда к тебе душой стремился,  
Гордился именем твоим.  
Ты создал прочную основу  
Всей жизни будущей моей.  
Я вечно благодарен Богу  
За каждый миг тех светлых дней.  
Я уходил и возвращался,  
С друзьями был или один,  
Но каждый раз я убеждался,  
Что стал ты для меня родным.  
Горжусь такими земляками  
Как Ключев, Базегский, Рудницкий,  
Хочу сегодня вместе с вами  
Им в пояс поклониться низко.  
И все дела мои, свершенья  
С тобою связываю я,  
Лишь за одно прошу прощенья,  
Что мало сделал для тебя.

При подготовке презентации и рассказа о моём детстве и юности я использовал фотоматериалы и статьи моей одноклассницы Татьяны Оленевой

(Казариновой). Из её материалов о Вытегре я много нового узнал не только о своих одноклассниках, но и о краеведах Вытегры, а также людях, которые творили его историю. Я понял, что Татьяна и мои школьные друзья, оставшиеся жить здесь, по-настоящему влюблены в свой родной город и очень много сделали для Вытегры. В прошлом году Вытегре исполнилось 250 лет, а главный храм города Сретенский собор создан спустя 100 лет. В день открытия храма, епископ Олонецкий и Петрозаводский Преосвященнейший Иоанн благословил всех собравшихся иконой Александра Свирского Чудотворца, сказав при этом: «Да будет святая икона сия знамением невидимого, недейственного и спасительного ограждения и покровительства для жителей града сего на грядущее столетие!» В этой поездке я узнал, что мой дед Алексеев Константин Павлович красил купола этого храма, а мой племянник Калинин Константин Николаевич стал одним из спонсоров, отремонтировавших Сретенский храм к 150-летию со дня открытия.

Я много думал о том, как закончить этот рассказ о свидании с моей малой родиной. Ведь жизнь продолжается, и не всё ещё сделано, о чем мечталось в юности, и то, о чём мечтается сейчас. Первое, что я окончательно понял, что в отличие от А. С. Пушкина «совсем **не вреден, а полезен** родной мой **север для меня!**». А самое главное – мне посчастливилось осознать огромную важность событий моего детства и юности, которые по времени составили меньше одной четвёртой части моей жизни. Но по значению помогли осознать основы нашей духовной традиции – способность к состраданию, самопожертвованию и ответственности, а самое главное – чувство благодарности за все Уроки Жизни. Поэтому сейчас, продолжая работу с молодёжью в нашем клубе в летней экспедиции и со студенчеством, я постараюсь как можно более ответственно относиться к передаче моего жизненного опыта, созданию условий в детско-юношеских экспедициях для формирования у молодёжи основы их светлого будущего.

### Список литературы

1. Базегские – Генеалогический форум ВГД. URL: <https://forum.vgd.ru/post/1065/90752/p2753669.htm>
2. Гаренских А. Г., Порожский К. П., Смирнов Д. В. Социореализация, воспитание, развитие и оздоровление подрастающего поколения в гармонии с природой // Педагогическое искусство. 2020. № 2. С. 74–91.
3. Гаренских А. Г., Порожский К. П. 100-летию учителя – Галины Сергеевны Шаталовой // Вестник Академии детско-юношеского туризма и краеведения. 2016. № 3. С. 174–189.
4. Гаренских А. Г., Порожский К. П. Памяти Учителя, основателя Свердловской региональной общественной организация «Клуб здоровья «Вита» Галины

Сергеевны Шаталовой // Вестник Академии детско-юношеского туризма и краеведения. 2021. № 2. С. 152–155.

5. Клуб здоровья Вита – Возвращение к истокам (2013). URL: <https://vitaclub.su/projects/vozvrashenie-k-istokam-2013>

6. Рожин М. М Секрет счастья в старости – мемуары. 2010 год. URL: <https://proza.ru/2010/04/25/1207>

7. Шаталова Г. С. Здоровье человека. Философия. Физиология. Профилактика М. : Междунар. гуманит. фонд Знание, 1998. 457 с.

*А. А. Баканова, Н. В. Лебедева, А. А. Соколова*

## **Проектирование детских и семейных событийных и познавательных туров «Сказочная карта Ленинградской области»**

В статье рассматриваются перспективы развития детского и семейного событийного туризма в Ленинградской области в рамках проекта «Сказочная карта России». Представлены результаты исследования проблемы создания событийных туров «сказочной тематики» с использованием природных и культурно-исторических ресурсов Ленинградской области. Дана характеристика перспектив развития детского и семейного событийного туризма в Ленинградской области в рамках проекта «Сказочная карта России». Показано, что сетевой проект «Сказочная карта Ленинградской области» может стать продуктом коллективного творчества учреждений основного и дополнительного образования, вузов педагогического и туристского профиля, туристских фирм, семейных клубов, общественных организаций.

**Ключевые слова:** детский туризм, семейный туризм, событийный туризм, событийный тур, туристские ресурсы, фольклор, сказка, Ленинградская область.

**Введение.** В настоящее время в связи с многократно усложнившейся системой организации поездок детских групп приобретает актуальность диверсификация туристской деятельности в сфере детско-юношеского туризма. Представляется перспективным развитие семейного событийного туризма, позволяющего сочетать отдых и образование. Использование образов героев народных сказок дало развитие целого ряда туристских дестинаций. На территории Ленинградской области этот процесс до настоящего времени не получил развития, что определяет *цель исследования* – акцентирование внимания специалистов на необходимости создания событийных туров «сказочной тематики» с использованием природных и культурно-исторических ресурсов Ленинградской области.

*Объект исследования* – Ленинградская область, *предмет исследования* – ресурсы для создания *сказочных* ивентов, детских и семейных туров *сказочной* тематики.

Основная цель событийного туризма – посещение событий, характеризующихся кратким периодом существования и имеющих особую значимость для отдельных индивидуумов, малых групп, этносов, социальных общностей городов, регионов, населения стран и мира в целом. Запланированные события, или ивенты, – пространственно-временные феномены, обладающие высокой

аттрактивностью. Привлекательность ивентов заключена в их неповторимости и необходимости личного присутствия для получения всего комплекса впечатлений. От мероприятия ивент отличается высоким уровнем организации, наличием ярких деталей, особых элементов программы, уникальностью места проведения, присутствием выдающейся личности и т. д. [3, 6–8].

Организация событий в системе детско-юношеского туризма нацелена преимущественно на решение педагогических и социальных задач в отличие от ивентов, организуемых фирмами с коммерческими целями. Мероприятиями (или событиями) в детско-юношеском туризме становятся туристские слеты разного уровня, соревнования по технике спортивного туризма и спортивному ориентированию, конкурсы научно-исследовательских и творческих работ, а также этнические фестивали, исторические реконструкции, празднования юбилейных дат, общезначимые события, например, Новый год, День Победы, День защитника Отечества, День знаний и т. д.

Организация мероприятий как событий требует знакомства с методами *событийного менеджмента (ивент-менеджмент)* – прикладной дисциплины и профессиональной деятельности по планированию, проведению и управлению событиями (специальными мероприятиями). Отдельная сфера деятельности – *риск-менеджмент* – управление рисками и обеспечение безопасности участников мероприятий в случае возникновения непредвиденных ситуаций. Процесс подготовки ивента (мероприятия) представляет собой комплексное поэтапное действие (см. таблицу). Аналогичная схема используется в образовательных учреждениях, где носит название «План подготовки мероприятия», «Дорожная карта» и т. п. Ивент должен отвечать интересам участников и соответствовать целям и задачам проводящей организации. Повысить эффективность мероприятия позволяет широкое использование его игровой природы – сценарий ивента создается подобно художественному произведению, в нем есть завязка, кульминация, катарсис [5, 6]. Оригинальность поминутного сценария и его творческое исполнение способствуют эмоциональному восприятию и запоминаемости события. По итогам мероприятия проводится опрос мнений и дается оценка уровня достижения запланированных результатов.

**Фазы и вехи событийного менеджмента мероприятия  
(по У. Хальцбауэру и др., 2007 [6] с сокращениями)**

<b>Веха</b>	<b>Фаза</b>	<b>Содержание</b>
1	Идея	Рождение идеи события
	Инициирование идеи	Оформление идеи и определение события; подготовка проекта для лиц, принимающих решение
	Принятие решения	Утверждение решения о проведении мероприятия. Назначение исполнителей и руководителя проекта
2	Старт. Фаза планирования	Распределение задач, формирование команд, планирование хода мероприятия, примерное планирование. Контроль планирования, внесение изменений
3	Подготовка	Определение сметы, публичное заявление о мероприятии
4		Окончательное планирование: распределение заданий и поручений, список приглашенных, рассылка информации
5	Пуск	Наступление события: обустройство места проведения, обеспечение прибытия участников
6	Событие	Официальное открытие мероприятия
7		Ход события от открытия до закрытия
8		Официальное закрытие. Организация отъезда участников. Уборка места проведения
9	Подведение итогов	Заключительные организационные работы. Обработка данных. Извлечение уроков. Подготовка информации, пресс-релиза

В детских турах и ивентах оптимальным представляется сочетание развлекательной и обучающей составляющих, использование игровых технологий и соревновательного принципа. Так проводятся праздничные мероприятия, привлекающие родителей с детьми, – День города, День деревни, народные гулянья на Масленицу, этнические фестивали, например областной вепсский праздник «Древо жизни» (с. Винницы, Подпорожский район); летний праздник «Юханнус» (рус. Иванов день) на территории расселения ингерманландских финнов (Сестрорецк, Туутури, Токсово и др.).

Детский событийный туризм успешно развивается в рамках культурно-туристического межрегионального проекта «Сказочная карта России», получившего развитие из идеи московского журналиста А. Козловского. Проект нацелен на вовлечение в сферу туризма фольклорного наследия народов России (сказок, былин, легенд), развитие и продвижение территорий и достопримечательностей регионов как мест, связанных со сказочными и былинными персонажами. В настоящее время в проекте участвуют 25 регионов России. В качестве экспертов выступают региональные специалисты – филологи, историки, краеведы.

Наиболее успешно продвигается бренд Великий Устюг – Вотчина Деда Мороза [2]. В проект вложено более 2,5 млрд руб., из которых более 40% – частные инвестиции. За 19 лет реализации проекта Великоустюгский район принял около 2,7 млн посетителей, а туристский поток вырос с 3 тыс. посетителей в 1998 году до 264,5 тыс. в 2017 году [5]. В Ярославской области в рамках проекта созданы туры с посещением «Тридевятого царства» и «мест обитания» героев русских сказок – Бабы-яги, Алеши Поповича, Емели и Щуки, Курочки Рябы, Мышки-норушки, Водяного. Участники проекта проводят конференции, «Сказочные Олимпиады» и другие мероприятия, что способствует вовлечению малых городов и сельских поселений в систему российского туризма. Совмещение «Сказочной карты» с маршрутами «Золотого кольца» дало новый турпродукт – «Сказочное кольцо России», который реализуется в Центральном регионе с использованием хорошо развитой туристской инфраструктуры и сложившейся системы экскурсионных маршрутов.

Итак, использование образов героев народных сказок дало импульс к развитию в регионах России целого ряда туристских дестинаций. На территории Ленинградской области проект не получил широкого распространения, хотя молодежный (и детский) туризм включен в число приоритетных направлений [1]. В качестве положительного опыта отметим «Поляну сказок Пушкина» в туристическом комплексе «Мандрюги» [4], музей «Лесная сказка» в пос. Токсово (программа «Путь в царство Снежной королевы»), и, с рядом оговорок, детский городок «Андерсенград» в г. Сосновый Бор, недостаточно активно используемый как туристский ресурс. Для сравнения – в Вологодской области дополнительно к «Сказочной карте России» создана своя «Карта сказочных персонажей», в число которых вошли Лисица, Волк, Белочка, Золотая Рыбка, Медведь и др.

«Сказочная карта Ленинградской области» может стать сетевым проектом, продуктом коллективного творчества учреждений основного и дополнительного образования, вузов педагогического и туристского профиля, туристских фирм, семейных клубов, общественных организаций. Состав персонажей может быть расширен за счет героев мультфильмов, а выбор «локаций» производится на основе «плавающих» признаков. В их число могут быть включены:

- «звучащие» ойконимы (Зайцево, Лисино, Лисино-Корпус и др.);
- местоположение (с. Новая Ладога – Ладожский водяной; с. Вознесенское – Онежский водяной);
- ассоциативные связи (д. Кобрино – музей «Домик няни А. С. Пушкина» – деревянная скульптура кота – Кот Ученый; пос. Комарово – песня «Комарово» («И у нас в Карельских скалах... будет личный водолаз!» – Волк из мультфильма «Ну, погоди!»);

– экосистемы, встречаемость отдельных видов (д. Усть-Рыбежна, где весной наблюдается массовая миграция лягушек, – Царевна-Лягушка) и др.

Ожидаемые результаты реализации проекта:

а) *социально-экономические эффекты*: сбалансированное развитие туристического бизнеса, реставрация и восстановление объектов наследия, увеличение числа рабочих мест, повышение качества жизни, улучшение качества городской и сельской среды проживания;

б) *образовательные и воспитательные результаты*: более полное использование социально-культурных возможностей региона в обучении и воспитании молодого поколения; содействие формированию национальной и региональной идентичности; расширение взаимодействия семьи и школы на основе туристско-краеведческой деятельности; включение учащихся в социально значимую проектную деятельность и овладение необходимыми знаниями и умениями, рост интереса к литературе, фольклору, развитие творческих способностей;

в) *организационно-управленческие результаты*: оптимизация усилий по эстетическому, экологическому, патриотическому воспитанию за счет координации деятельности учреждений образования, культуры, туристских предприятий, общественных организаций; создание единой региональной системы событийных туров – «Сказочной карты Ленинградской области» и программы мероприятий «Сказочного календаря», обеспечивающих участие подрастающего поколения в работе по изучению, сохранению и развитию региона.

Можно предположить, что на начальной стадии реализации проекта наиболее востребованы будут туры в «места обитания» персонажей (героев сказок и мультфильмов), уже получившие известность как объекты природного и культурного наследия. В перспективе проект будет способствовать продвижению менее популярных объектов. У малых городов и сельских поселений региона появится шанс занять свою нишу в системе региональных маршрутов, трансформироваться в уникальные места. Ивенты дадут импульс развитию экскурсионных туров, спрос на которые стабилен в течение учебного года.

### Список литературы

1. Закон «О туристской деятельности на территории Ленинградской области», принят Законодательным собранием Ленинградской области 9 декабря 1997 года с изменениями на 15 октября 2009 г.
2. Великий Устюг – Родина Деда Мороза // Официальный портал правительства Вологодской области. URL: [http://vologda-oblast.ru/o\\_regione/brendy/ded\\_moroz/?sphrase\\_id=4891192](http://vologda-oblast.ru/o_regione/brendy/ded_moroz/?sphrase_id=4891192) (дата обращения: 21.01.2018).
3. Клейман А. А. Современные тренды развития событийного туризма и ивент-менеджмента // Вестник Хабаровского государственного университета экономики и права. 2016. № 2(82). С. 112–121.



4. Мандроги. Удивительная деревня. URL: <http://mandrogi.ru> (дата обращения: 11.02.2018).
5. Справка о реализации проекта «Великий Устюг – родина Деда Мороза». URL: <http://pandia.ru/text/80/303/53075.php> (дата обращения: 21.01.2018).
6. Хальцбаур У и др. Event-менеджмент: профессиональная организация успешных мероприятий : [пер. с нем.]. М. : Эксмо, 2007. 384 с.
7. Шумович А. В. Великолепные мероприятия: технологии и практика Event management. 3-е изд. М. : Манн, Иванов и Фербер, 2008. 336 с.
8. Шумович А., Берлов А. Смешать, но не взбалтывать: рецепты организации мероприятий. 2-е изд. М. : Альпина Паблишерз, 2011. 256 с.

*И. Е. Евграфов*

### **Средства спортивно-оздоровительного туризма в адаптивном физическом воспитании детей с нарушением интеллекта**

В статье представлена упрощенная программа средств по изучению первичных навыков туристской подготовки для детей с нарушением интеллекта. Представлен разработанный и экспериментально апробированный комплекс средств спортивно-оздоровительного туризма для детей с нарушением интеллекта. Дано описание мастер-класса, обеспечивающего рекреационно-оздоровительный эффект и формирование базовых знаний о спортивно-оздоровительном туризме у детей с нарушением интеллекта.

**Ключевые слова:** туризм, спортивно-оздоровительный туризм, нарушение интеллекта, дети с ограниченными возможностями, эмоциональное состояние, туристские навыки, оздоровительный эффект.

**Введение.** Туризм, безусловно, является актуальным и важным для детей с нарушением интеллекта. Этот вид активности может оказать положительное влияние на их общественную адаптацию, развитие социальных навыков, а также восприятие окружающего мира.

Во-первых, туризм предоставляет детям с нарушением интеллекта возможность познакомиться с новыми местами, культурами и традициями. Путешествия предлагают широкий спектр разнообразных впечатлений, которые могут стимулировать их умственное развитие и позволить им расширить свои знания.

Во-вторых, туризм способствует развитию социальных навыков у детей с нарушением интеллекта. При посещении новых мест и взаимодействии с новыми людьми они могут научиться общаться, сотрудничать, адаптироваться к различным ситуациям. Это поможет им лучше взаимодействовать с окружающими и повысить самооценку.

В-третьих, туризм может стать способом восстановления и продвижения развития детей с умственной отсталостью. Это предоставляет возможность

улучшить физическую активность, совершенствовать координацию движений, развивать мелкую моторику и улучшать общее здоровье. Кроме того, туризм может стимулировать участие в командных играх, спортивных мероприятиях и способствовать укреплению дисциплины.

Не менее важно отметить, что туризм может иметь значительный положительный эффект на эмоциональное состояние детей с нарушением интеллекта. Изменение обстановки, а также возможности путешествовать по России [1, 2, 3], новые впечатления и возможность быть свободными от повседневных забот и стрессов могут помочь им справиться с тревогой, стрессом и повысить их настроение.

Цель исследования – разработка и экспериментальная апробация комплекса средств по спортивно-оздоровительному туризму для детей с нарушением интеллекта.

**Основная часть.** Исследование проводилось в период с сентября 2023 г. по май 2024 г. «Татарстанское республиканское региональное отделение Специальной Олимпиады» с детьми с интеллектуальными нарушениями в г. Казань.

Для того, чтобы выявить возможности детей с нарушением интеллекта в туристской сфере, нами был составлен комплекс занятий по туристской подготовке, который включал в себя занятия и мастер-класс (табл. 1).

*Таблица 1*

#### Станции мастер-класса

Станция 1	Станция 2	Станция 3	Станция 4
1. Костры	2. Узлы	3. Ориентирование (пазлы)	4. Бивуак (палатка)
Рассказ о видах, названиях, для чего пригоден. Показ сбора и самостоятельная сборка разных видов костров детьми	Рассказ о видах, названиях. Показ вязки узлов и самостоятельная вязка узлов детьми	Рассказ об ориентировании, для чего нужны карты, какие они бывают. Дети самостоятельно собирают карту из пазлов	Рассказ о составляющих палатки. Показ сбора палатки. Самостоятельный сбор палатки детьми

В нашем мастер-классе приняли участие дети с нарушением интеллекта. Мастер-класс включал в себя 4 станции, которые должны были пройти дети.

Цель – обучить детей туристским навыкам, рассказать о туризме, показать некоторые из этапов туристской подготовки, а также изучить возможности детей в этом направлении.

На станции «узлы» детям были показаны 4 вида узлов (проводник, восьмерка, прямой и встречный), каждый из которых они пробовали завязать сами. В ходе работы было понятно, что нужно работать с мелкой моторикой рук.

На станции «костры» детям были показаны 5 видов костров (звездный, таежный, нодья, колодец и шалаш). Мы рассказали о видах, для чего пригодится каждый из видов, показали, как собирать. Дети были очень заинтересованы, каждому понравилось работать с бревнами и собирать разные виды костров. Все дети справились с этой работой.

На станции «ориентирование-пазлы» детям было рассказано об ориентировании по картам, для чего они нужны, какие виды бывают. Каждый из детей попробовал собрать свою карту по пазлам (карты разрезаны на кусочки).

На станции «бивуак-палатка» детям было рассказано и видах палатки, о составляющих палатки, а также был показ сбора палатки. Все дети и родители попробовали самостоятельно собрать и разобрать палатку.

В конце мастер-класса мы спели одну из туристских песен, что еще больше повысило эмоциональный фон.

Исходя из проведения мастер-класса, нами были сделаны выводы:

1. Детям нужно развивать мелкую моторику.
2. К каждому из детей нужен определенный подход.
3. Нужно работать с морально-волевыми качествами (сосредоточенность, целеустремленность и т. д.).
4. Более четко и кратко объяснять детям, что и как нужно делать.
5. Работать с ними в игровой форме.

На основе изученной литературы нами был составлен комплекс занятий по туристской подготовке для детей с нарушением интеллекта.

Цель – получение участниками занятий рекреационно-оздоровительного эффекта и формирование базовых знаний о спортивном туризме.

Задачи:

1. Обучить туристским навыкам детей с нарушением интеллекта.
2. Формировать морально-волевые качества.
3. Получить рекреационное воздействие на физическое воспитание после занятий по туристской подготовке.

Комплекс рекреационных занятий (табл. 2) был апробирован с апреля по май 2024 г.

*Таблица 2*

**Комплекс средств спортивно-оздоровительного туризма в занятиях  
для детей с нарушением интеллекта**

№ модуля	Практические занятия	Дозировка
1	Узлы, их виды и применение	3 ч
2	Костры, их виды и применение	2 ч
3	Ориентирование (в виде пазлов)	2 ч

4	Бивуак (палатка), виды, сборка	1 ч
5	Творческое направление	15 мин
6	Физкультурно-оздоровительное направление	15 мин
	<b>Итого</b>	<b>8 ч 30 мин</b>

Актуальность: получение образования детьми с нарушением интеллекта является одним из основных условий эффективной социализации, полноценного участия в жизни общества и самореализации в различных видах деятельности. Занятия направлены на воспитание и разностороннее развитие ребенка, расширение знаний у детей, расширение его кругозора развитие координационных способностей и выносливости как основы физической подготовки ребенка.

Особенностью адаптированных средств является разработка с учетом специфики усвоения знаний, умений и навыков обучающихся с нарушением интеллекта в «пошаговом» предъявлении материала; осуществлении индивидуального подхода в работе с обучающимися при выполнении практических занятий.

В процессе деятельности развиваются:

- волевые качества (терпение, сосредоточенность);
- общая и мелкая моторика;
- творческие способности;
- формирование самостоятельности, уверенности в себе.

Режим занятий. Занятия проводятся 1 раз в неделю по 1 часу. Продолжительность занятия – 40 минут, по 10 минут – отдых, физминутки.

В процессе образования основным компонентом являются занятия, которые включают и теоретическую, и практическую составляющие. Организация учебной деятельности осуществляется с помощью различных методов, таких как устные, визуальные, практические, индуктивные и проблемно-ориентированные.

Выбор методов обучения зависит от психофизиологических особенностей учащихся, а также от тематики и формата занятий. Важно отметить, что все эти методы взаимосвязаны и используются взаимодейственно в процессе обучения.

При проведении занятий важно создавать ситуации, способствующие успеху и чувству радости от преодоления трудностей изучения материала. С самого начала обучения учащиеся приобретают навыки безопасности, правильной организации труда и эффективного использования времени.

Обучение детей с особыми образовательными потребностями должно иметь определенную направленность.

1. Учет зоны развития. Должна быть определенная степень сложности материала: он не должен быть слишком легким или сложным. Материал должен быть таким, чтобы обучающийся мог справиться с ним при наличии усилий или помощи взрослого.

2. Недостаточная способность к самоорганизации. Нужны четкие указания относительно последовательности действий: ответить на вопросы, выполнить то или иное задание и т. п. Так как объем памяти снижен, инструкция должна быть краткой.

3. Потребность в помощи. Нужны различные виды помощи: стимулирующая, обучающая.

4. Недостаточный уровень развития мышления. Для улучшения восприятия детей с нарушением интеллекта лучше использование наглядных изображений или схем.

5. Недостаточная учебная мотивация. Подойдет использование игровых приемов.

6. Истощаемость внимания, повышенная утомляемость. Необходима организация внимания обучаемых. Важна смена вида деятельности, организация пауз, физминуток.

Для оценки эффективности комплекса занятий у группы из 10 детей с нарушением интеллекта были выявлены следующие показатели у занимающихся до занятий и после (рис. 1, 2).



Рис. 1. Средние результаты по вязке узлов у участников за период занятий (результаты указаны в минутах)



Рис. 2. Средние показатели по ориентированию (пазлы) у участников за период занятий (результаты представлены в минутах)

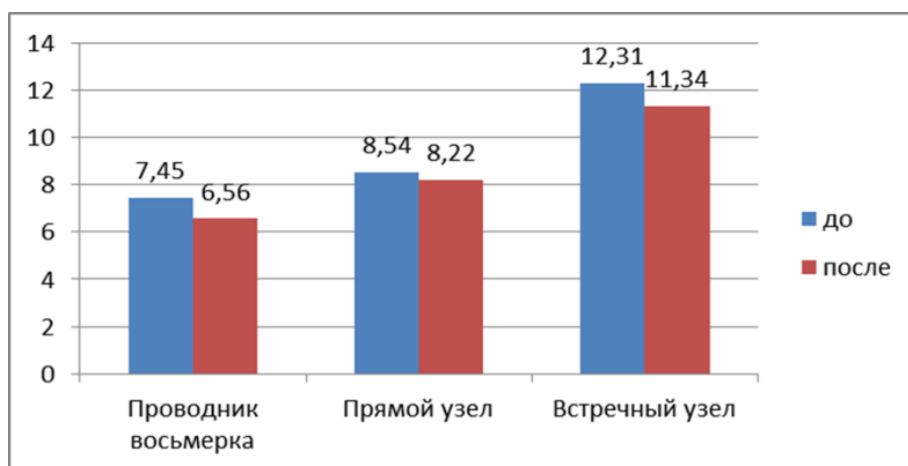

На практических занятиях

**Вывод.** Таким образом, нами были изучены средства спортивно-оздоровительного туризма в адаптивном физическом воспитании детей с нарушением интеллекта, возможность их эффективного применения в работе с детьми.

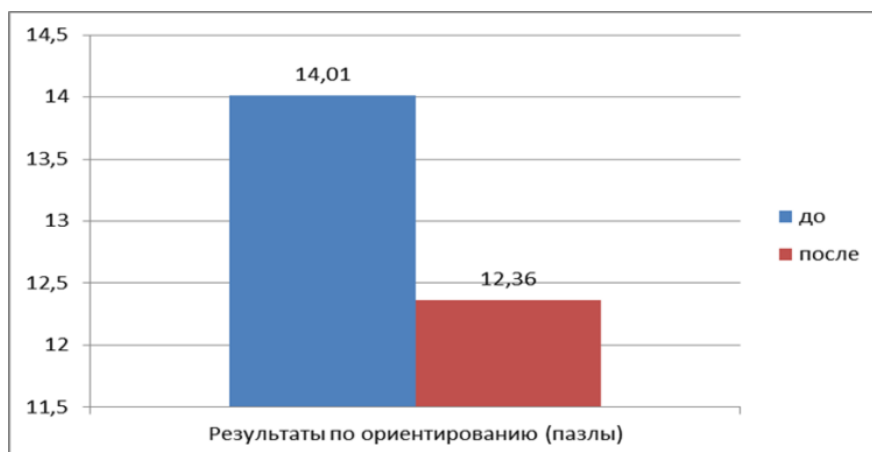
### Список литературы

1. Евграфов И. Е. Развитие внутреннего активного туризма в России // Материалы II Всероссийской отраслевой научной интернет-конференции преподавателей спортивных вузов в режиме on-line «Традиции и инновации в системе подготовки спортсменов и спортивных кадров», Москва, 4–6 марта 2014 г. М. : РГУФКСМиТ, 2014. С. 129–132.
2. Сморгачев В. Ю. Спортивно-оздоровительный туризм – массовый вид спорта // Стратегия формирования здорового образа жизни средствами физической культуры и спорта. «Спорт для всех» и внедрение Всероссийского физкультурно-спортивного комплекса ГТО : материалы XIV Всерос. науч.-практ. конф. с междунар. участием. Тюмень, 12–13 ноября 2016 г. Тюмень, 2016. С. 59–63.
3. Шведчикова К. С., Евграфов И. Е., Кудяшева А. Н. Организация рекреационно-оздоровительных мероприятий с элементами туризма для детей дошкольного возраста // Проблемы и инновации спортивного менеджмента, рекреации и спортивно-оздоровительного туризма : сб. ст. VII Всерос. науч.-практ. конф. с междунар. участием. Казань, 8 июня 2021 г. Казань, 2021. С. 321–322.

*А. Б. Ильин*

### Локальный лесной туризм в оздоровлении человека

Автор на основе учета лучшего отечественного и мирового опыта предлагает доступный, простой, не требующий финансовых вложений и технического обеспечения, опыт применения технологий локального туризма для оздоровления жителей больших городов. Представлена разработанная методика оздоровительного лесного туризма и

технология оценки психологического состояния человека до и после прохождения оздоровительных туристских маршрутов.

**Ключевые слова:** туризм, локальный туризм, психоэмоциональное состояние, лесная терапия, большие города, оздоровление человека, туристский маршрут.

## Введение

Россия, как и другие развитые страны, имеет высокий и увеличивающийся процент городского населения (рис. 1). Самая высокая плотность среди субъектов Российской Федерации в мегаполисах, Москве (4933,80 чел/км<sup>2</sup>), и Санкт-Петербурге (3832,86 чел/км<sup>2</sup>) [12].



Рис. 1. Численность городского населения по основным географическим регионам мира, 1950–2050 годы, миллиардов человек



Маленький огороженный кусок земли, в котором по искусственному покрытию гуляет «последний ребенок в лесу»

В крупных городах на человека оказывает воздействие комплекс факторов, негативно влияющих на психоэмоциональное состояние. В научной и научно-популярной литературе получил представление и подробный анализ (Лоув Р., 2005) «синдром дефицита общения с природой», изложенный в широко известной книге «Последний ребенок в лесу» [1].

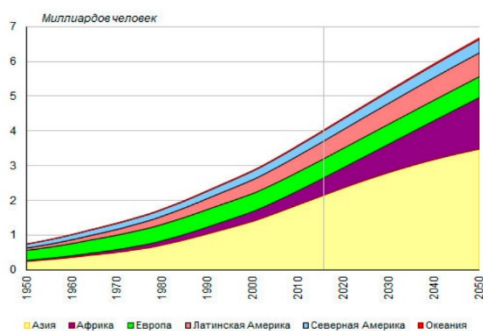
Данный синдром «Дефицит общения с природой» является причиной многих серьезных проблем у жителей больших городов, в том числе детей и подростков. Современная жизнь в городе стимулирует симпатическую часть нервной системы, усиливающую сердечную деятельность и обменные процессы и контролирующую запуск реакции «бей или беги». А также расстройства внимания, депрессии, избыточный вес вследствие низкой физической активности и др.

Технологическая нагрузка на организм человека в крупных городах ведет к возникновению и ряда других синдромов, среди которых «синдром больного здания», «синдром хронической усталости» и др. Всемирная организация здравоохранения классифицировала симптомы, возникающие в больших городах, по широким категориям, включая раздражение слизистых оболочек (раздражение глаз, носа и горла), нейротоксические эффекты, головные боли, головокружение, тошноту, постоянную усталость (синдром хронической усталости),

раздражительность, астму и астмоподобные симптомы (стеснение в груди и хрипы), сухость и раздражение кожи, желудочно-кишечные проблемы [3].

Локальный лесной туризм помогает решить проблемы больших городов и оздоровить психоэмоциональное состояние человека. В научной литературе (Мошняга Е. В., 2013; и др.) выделяется множество форм и классификаций туризма, анализ которых требует отдельной работы. Необходимо отметить, что различные форматы туризма не противоречат, а взаимно обогащают друг друга. В настоящей работе речь идет о локальных туристических маршрутах в городских лесах [2].

**Задачи исследования.** Провести анализ научных исследований; разработать оздоровительный локальный лесной маршрут; разработать методику оздоровительного лесного туризма (иностранные названия – лесотерапия, зеленая терапия); оценить психологическое состояние человека до и после прохождения оздоровительных туристических маршрутов.

**Методы исследования:** анализ литературных источников; картирование местности; методы психодиагностики, опросник Спилбергера – Ханина, цветовой тест Люшера (источник: psytests.org.ru).

**Организация исследования.** В весенне-летний период 2024 года в состав 15 исследуемых вошли добровольцы, жители Москвы в возрасте от 14 до 70 лет, в том числе родители с детьми. Испытуемые выполняли регулярное прохождение маршрута в течение двух месяцев (не менее двух раз в неделю).

#### **Результаты анализа литературных источников**

S. Kuhn и др. (2021) провели МРТ-сканирование мозга 280 здоровых горожан Германии среднего возраста, гулявших в лесу. Было выявлено увеличение серого вещества в лобной доле префронтальной коры головного мозга, участвующей в планировании и регулировании действий, когнитивном контроле. У испытуемых улучшались настроение и память. Большинство психических расстройств связаны с нарушениями в префронтальной коре, поэтому результаты показали важность лесного туризма для психиатрического благополучия населения [9].

Ch. Song и др. (2019) исследовали две группы молодых женщин по 30 человек. Первая гуляла в городской среде, а вторая – в лесу. Женщины, гулявшие в лесу, испытывали значительно меньше негативных эмоций: напряжение, отчаяние, гнев, враждебность, усталость и замешательство, чувствовали себя более расслабленными психически и физически.

Исследователи выявили, что достаточно гулять в лесу 15 минут в день, чтобы улучшить настроение, снять стресс и тревогу. До 2021 года в психиатрии считалось, что окружающая среда влияет на нас только в течение длительного времени. Лесотерапия применялась также к лечению зависимых от азартных игр.



У испытуемых наступило общее расслабление, уменьшение негативных эмоций [4].

К.-S. Bang и др. (2018) гуляли с детьми Южно-Корейской начальной школы. У детей достоверно показано улучшение самооценки, стабилизация настроения. D.-G. Lee и др. (2022) обследовали 1196 отдыхающих в лесах под Сеулом и показали, что пребывание в лесу влияет на психическое благополучие мужчин выше, чем на женщин [7].

Sh. Zhang и др. (2022) сообщили, что лесотерапия применяется в Японии по медицинским показаниям с середины 1990-х годов, способствует похудению, снижению сахара в крови. Более того, было выявлено улучшение экономических показателей регионов, в которых расположены лесные массивы.

Журнал Ceoworld (2024) приводит сведения фонда ООН по народонаселению, Всемирного банка, журнала Lancet, Всемирной организации здравоохранения, согласно которым самые лесные страны имеют самое здоровое население (<https://ceoworld.biz/>).

Интересным фактом является и то, что страны с самой высокой средней заработной платой также имеют самые «зеленые» города. Самая большая среднемесячная зарплата в Швейцарии (см. фото).



Улица в Швейцарии – обязательное наличие лесной полосы и велосипедной дорожки



Новая Зеландия – зеленые насаждения повсеместно

E. Bielinis и др. (2019) успешно применяли лесотерапию в Польше для лечения аффективных расстройств, подтвердив немецкие исследования [5].

G. Riva и др. (2022) выявили у пожилых итальянцев после лесных прогулок снижение артериального давления и частоты сердечных сокращений, улучшение сердечно-легочных и нейрохимических параметров, восприятия качества жизни [6].

Kyeezu Kim и др. (2023) из Школы медицины Файнберга Северо-Западного университета в течение 20 лет, с 1986 по 2006 год, изучали метилирование ДНК

более 900 белых и черных жителей американских городов – Бирмингема, Чикаго, Миннеаполиса, Окленда.

Эпигенетические часы, основанные на метилировании ДНК, являются хорошим предиктором таких состояний здоровья, как сердечно-сосудистые заболевания, рак, когнитивные функции и более точным способом измерения биологического возраста, чем календарные годы и другие методы.

Используя спутниковые снимки, ученые оценили близость адреса проживания участников к лесной растительности и сопоставили эти данные с образцами крови, взятыми в 15-й и 20-й годы исследования, для определения биологического возраста.

Были построены статистические модели для оценки результатов и контроля других переменных (уровень образования, дохода, поведенческие факторы, курение), которые могли повлиять на результаты.

Ученые обнаружили, что люди, чьи дома были окружены 30-процентным зеленым покровом в радиусе пяти километров, были в среднем на 2,5 года моложе биологически по сравнению с теми, чьи дома окружены малым зеленым покровом [11].

### Результаты разработки локального лесного маршрута

Было проведено картирование местности по открытым источникам.



Схема прудов  
Измайловского городского леса

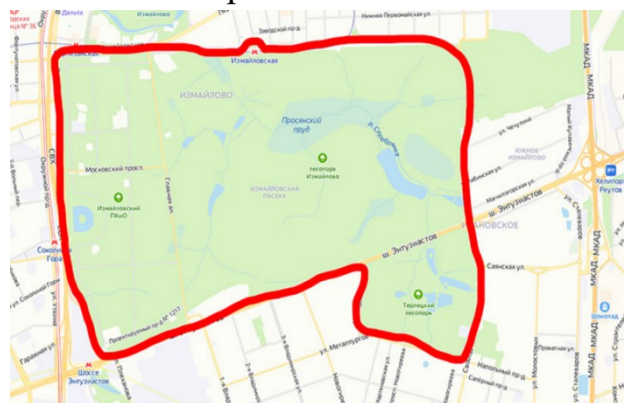

Общая схема  
территории

При разработке локального оздоровительного лесного туристического маршрута реализовались стандартные этапы, включающие установление и исследование туристских ресурсов по трассе маршрута; определение типа маршрута, его доступности с точки зрения транспорта и сезонности; выбор контрольных точек маршрута; привязка маршрута к контрольным точкам; построение эскизной модели маршрута; разработка паспорта маршрута; согласование с контролирующими службами не проводилось в связи с отсутствием данных требований и потребности; обкатка маршрута; утверждение паспорта маршрута.

В Измайловском городском лесу был сформирован маршрут «Оздоровление психики», примеры некоторых точек маршрута представлены на фото.



Точка маршрута  
«Рыжик»



Точка маршрута  
«Тихая заводь»

### **Результаты разработки методики оздоровительного лесного туризма.**

При разработке методики изучались наиболее известные в мире японская методика Синрин-ёку (купание в лесу, она же forest bathing, и зеленая терапия) и норвежская практика Friluftsliv (жизнь на природе).

Кроме того, интересна английская методика так называемого «пешего школьного автобуса», когда детей собирают в группы и они набирают определенный объем физической нагрузки, двигаясь пешком до и после школьных занятий.

Практика Синрин-ёку создана в Японии в 1980-х годах по инициативе правительства, заметившего неблагоприятные последствия технологизации жизнедеятельности для жителей больших городов. Исследования, оплаченные правительством, показали, что регулярные прогулки в лесу положительно влияют на психическое здоровье человека, уменьшают тревогу, депрессии, фобии, нормализуют частоту сердцебиения, способствуют восстановлению организма во время сна, снижают давление.

Практика Friluftsliv получила распространение в Норвегии. После освоения практика позволяет радоваться миру, несмотря на суровый климат северных широт, короткий световой день, гололед и низкие зимние температуры. Норвежская практика направлена на переосмысление обычной прогулки в парке, осознание ценности отдыха от городской суеты, цифровую детоксикацию. Жителей поощряют проводить на открытом воздухе максимально возможное количество мероприятий, включая конференции и концерты. За сокращение использования машин и ходьбу пешком даже предоставляются налоговые льготы.

В научной литературе представлено много методов психорегуляции, которые могут быть использованы для контроля и управления эмоциями, мыслями, поведением, к основным группам которых относятся:

– Нервно-мышечная релаксация, основанная на попеременном напряжении и расслаблении различных мышечных групп.

– Аутогенная тренировка, направленная на восстановление динамического равновесия гомеостатических механизмов организма, нарушенных в результате соревновательного стресса.

– Идеомоторная тренировка с визуализацией предстоящих действий.

– Сенсорная репродукция образов с помощью мысленного представления образов, ситуаций, ассоциирующихся с отдыхом, покоем, активизацией.

В результате анализа представленных в литературе практик была разработана и применялась следующая методика психооздоровительного туризма:

– выделение времени для занятия (полтора часа, т. е. два школьных урока, одна академическая пара);

– отключение всех цифровых устройств;

– концентрация внимания на природе;

– прохождение точек маршрута в городском лесу согласно карте маршрута.

В точках маршрута после обучения выполнялись психорегуляционные действия, направленные на общее успокоение, забывание о суете, которые включали:

– остановку внутреннего диалога и концентрацию на своих ощущениях в режиме реального времени, происходящем здесь и сейчас;

– осматривание и наслаждение природой;

– смотрение на небо;

– вслушивание в окружающие звуки – птиц, листьев деревьев, журчание воды;

– стимулирование тактильных ощущений прикосновениями к траве, деревьям, лепесткам цветов.

Взаимодействие с природой проводилось при помощи активизации пяти чувств:

– зрение (рассматривание растений, восприятие оттенков зеленого цвета);

– слух (шорох листвы, щебет птиц, жужжание насекомых);

– обоняние (вдыхание запахов леса);

– вкус (особый «вкус» лесного воздуха);

– осязание (прикосновения к деревьям, траве, листьям).

**Результаты оценки воздействия оздоровительного лесного туризма на психологическое состояние**

По методике Спилбергера – Ханина было выявлено снижение тревожности, увеличение чувства здоровья, удовлетворенности жизнью, внимательности (рис. 2, 3).

Самочувствие хорошее	3	2	1	0	1	2	3	Самочувствие плохое
Чувствую себя сильным	3	2	1	0	1	2	3	Чувствую себя слабым
Пассивный	3	2	1	0	1	2	3	Активный
Малоподвижный	3	2	1	0	1	2	3	Подвижный
Веселый	3	2	1	0	1	2	3	Грустный
Хорошее настроение	3	2	1	0	1	2	3	Плохое настроение
Работоспособный	3	2	1	0	1	2	3	Разбитый
Полный сил	3	2	1	0	1	2	3	Обессиленный
Медлительный	3	2	1	0	1	2	3	Быстрый
Бездеятельный	3	2	1	0	1	2	3	Деятельный
Счастливый	3	2	1	0	1	2	3	Несчастный
Жизнерадостный	3	2	1	0	1	2	3	Мрачный
Напряженный	3	2	1	0	1	2	3	Расслабленный
Здоровый	3	2	1	0	1	2	3	Больной
Безучастный	3	2	1	0	1	2	3	Увлеченный
Равнодушный	3	2	1	0	1	2	3	Взволнованный
Восторженный	3	2	1	0	1	2	3	Унылый
Радостный	3	2	1	0	1	2	3	Печальный
Отдохнувший	3	2	1	0	1	2	3	Усталый
Свежий	3	2	1	0	1	2	3	Изнуренный
Сонливый	3	2	1	0	1	2	3	Возбужденный
Желание отдохнуть	3	2	1	0	1	2	3	Желание работать
Спокойный	3	2	1	0	1	2	3	Озабоченный
Оптимистичный	3	2	1	0	1	2	3	Пессимистичный
Выносливый	3	2	1	0	1	2	3	Утомляемый
Бодрый	3	2	1	0	1	2	3	Вялый
Соображать трудно	3	2	1	0	1	2	3	Соображать легко
Рассеянный	3	2	1	0	1	2	3	Внимательный
Полный надежд	3	2	1	0	1	2	3	Разочарованный
Довольный	3	2	1	0	1	2	3	Недовольный

*Рис. 2.* Результаты оценки психоэмоционального состояния по тесту Спилбергера – Ханина до регулярного прохождения маршрута

Самочувствие хорошее	3	2	1	0	1	2	3	Самочувствие плохое
Чувствую себя сильным	3	2	1	0	1	2	3	Чувствую себя слабым
Пассивный	3	2	1	0	1	2	3	Активный
Малоподвижный	3	2	1	0	1	2	3	Подвижный
Веселый	3	2	1	0	1	2	3	Грустный
Хорошее настроение	3	2	1	0	1	2	3	Плохое настроение
Работоспособный	3	2	1	0	1	2	3	Разбитый
Полный сил	3	2	1	0	1	2	3	Обессиленный
Медлительный	3	2	1	0	1	2	3	Быстрый
Бездеятельный	3	2	1	0	1	2	3	Деятельный
Счастливый	3	2	1	0	1	2	3	Несчастный
Жизнерадостный	3	2	1	0	1	2	3	Мрачный
Напряженный	3	2	1	0	1	2	3	Расслабленный
Здоровый	3	2	1	0	1	2	3	Больной
Безучастный	3	2	1	0	1	2	3	Увлеченный
Равнодушный	3	2	1	0	1	2	3	Взволнованный
Восторженный	3	2	1	0	1	2	3	Унылый
Радостный	3	2	1	0	1	2	3	Печальный
Отдохнувший	3	2	1	0	1	2	3	Усталый
Свежий	3	2	1	0	1	2	3	Изнуренный
Сонливый	3	2	1	0	1	2	3	Возбужденный
Желание отдохнуть	3	2	1	0	1	2	3	Желание работать
Спокойный	3	2	1	0	1	2	3	Озабоченный
Оптимистичный	3	2	1	0	1	2	3	Пессимистичный
Выносливый	3	2	1	0	1	2	3	Утомляемый
Бодрый	3	2	1	0	1	2	3	Вялый
Соображать трудно	3	2	1	0	1	2	3	Соображать легко
Рассеянный	3	2	1	0	1	2	3	Внимательный
Полный надежд	3	2	1	0	1	2	3	Разочарованный
Довольный	3	2	1	0	1	2	3	Недовольный

*Рис. 3.* Результаты оценки психоэмоционального состояния по тесту Спилбергера – Ханина после регулярного прохождения маршрута

В цветовом тесте Люшера увеличился выбор синих, голубых, зеленых цветов и уменьшился выбор красных, черных. Это позволило сделать вывод об увеличении полезных социальных психологических показателей: внутреннего спокойствия, осознанности, способности слышать других, снижении агрессивности, конфликтности (рис. 4, 5).



*Рис. 4.* Результаты оценки психоэмоционального состояния по тесту Спилбергера – Ханина до регулярного прохождения маршрута

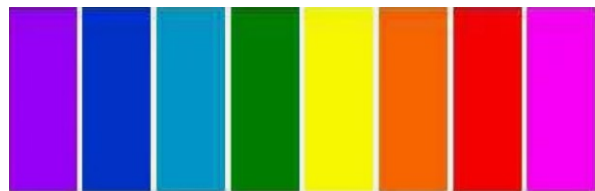

*Рис. 5.* Результаты оценки психоэмоционального состояния по тесту Спилбергера – Ханина после регулярного прохождения маршрута

Полученные результаты согласуются с научными исследованиями и государственной политикой великих стран мира, реализующих практику оздоровления человека лесом.



Практика борьбы за лес в великих странах. Суд города Шэньян (КНР) приговорил замглавы департамента лесного хозяйства уезда Ляобин 65-летнего Чжао Бо, к смертной казни за выданное разрешение на сруб 10 деревьев.  
<https://panorama.pub/49177-kitajskij-chinovni.html>



Спасение леса – дело каждого. Ширится движение за сохранение городских лесов, все больше людей принимают участие в экологических акциях по защите леса и запрета любого строительства на особо охраняемых природных территориях

**Выводы и заключения.** Методике оздоровительного лесного туризма может быть обучен любой желающий. Туризм укрепляет психическое и физическое здоровье человека, способствует выработке организмом гормонов радости, дофамина, серотонина, эндорфинов.

Развивается способность осознавать и различать собственные эмоции. Медитация в тишине леса помогает тренировать эмоциональный интеллект, справляться с воздействием городских стрессов.

Локальный лесной туризм усиливает психологическую устойчивость, жизненную стойкость, увеличивает терпеливость, активизирует сенсорные ощущения, оптимизирует психоэмоциональное состояние.

Лесной туризм помогает актуализировать историческую память и культуру родного края. Например, в Республике Марий Эл до сих пор сохранились священные рощи. Представления о том, что с деревьями в лесу можно общаться, широко распространены также в иностранной литературе, детских сказках, романах Д. Р. Р. Толкина.

Расширение городских лесов прямо способствует укреплению здоровья, увеличению продолжительности жизни населения, уменьшения неравенства в отношении доступа к оздоровительным услугам (цены фитнес-центров), снижению социальной напряженности и агрессии.

#### **Практические предложения:**

Ввести государственные меры пропаганды и льготы за городской локальный оздоровительный лесной туризм, заменив им существующую практику «пьяных» шашлыков в лесах и парках.

Провести Всероссийский конкурс творческих работ «Оздоровительный туризм в городских лесах».

Проводить максимально возможное количество учебных занятий по физкультуре, биологии, ботанике, зоологии, экологии в городских лесах и парках.

### Список литературы

1. Лоув Ричард. Последний ребенок в лесу. Как спасти наших детей от синдрома дефицита общения с природой. М. : Изд-во «Добрая книга», 2007. 432 с.
2. Мошняга Е. В. Основные тенденции развития туризма в современном мире // Вестник РМАТ. 2013. № 3(9). С. 20–33.
3. Andrea Apter, and others. Epidemiology of the sick building syndrome (англ.) // Journal of Allergy and Clinical Immunology. 1994-08. Vol. 94, iss. 2. P. 277–288.
4. Chorong Song, and others. Effects of Walking in a Forest on Young Women // Int J Environ Res Public Health. 2019 Jan; 16(2): 229. Published online 2019 Jan 15.
5. Ernest Bielinis, and others. The Effects of a Forest Therapy Programme on Mental Hospital Patients with Affective and Psychotic Disorders // Int J Environ Res Public Health. 2019 Dec 23; 17(1): 118.
6. Giovanni Piva, and others. Effects of forest walking on physical and mental health in elderly populations: a systematic review // Rev Environ Health. 2022 Oct 17; 39(1): 121–136.
7. Kyung-Sook Bang, and others. The Effects of a Health Promotion Program Using Urban Forests and Nursing Student Mentors on the Perceived and Psychological Health of Elementary School Children in Vulnerable Populations // Int J Environ Res Public Health. 2018 Sep; 15(9): 1977. Published online 2018 Sep 11.
8. Shujian Zhang, and others. The effects of forest therapy on public mental health and circular economy: A policy support model in Japan // Front Public Health. 2022 Oct 28;10:1042589.
9. Simone Kühn, and others. Spend time outdoors for your brain – an in-depth longitudinal MRI study // The World Journal of Biological Psychiatry, 2022, 23:3, 201–207.
10. URL: <https://ceoworld.biz/2024/03/31/ranked-countries-with-the-highest-and-lowest-average-salaries-2024/>
11. URL: [https://medicalinsider.ru/zdorovyjj-obraz-zhizni/science-advances-zhizn-ryadom-s-zelenymi-nasazhdeniyami-delaet-vas-molozhe-na-2-5-goda/?utm\\_source=yxnews&utm\\_medium=desktop](https://medicalinsider.ru/zdorovyjj-obraz-zhizni/science-advances-zhizn-ryadom-s-zelenymi-nasazhdeniyami-delaet-vas-molozhe-na-2-5-goda/?utm_source=yxnews&utm_medium=desktop)
12. URL: <https://visasam.ru>

## ПЕРСОНАЛИИ В ДЕТСКО-ЮНОШЕСКОМ ТУРИЗМЕ И КРАЕВЕДЕНИИ

---

*Т. В. Белинская*

### **Людмила Антоновна Грудинова – главный турист Красноярского края, лауреат Международного конкурса на приз «Золотой компас»**

В статье представлена биография Людмилы Антоновны Грудиновой, самого опытного методиста детско-юношеского туризма в Красноярском крае. Описаны ее педагогическая и методическая деятельность, вклад в развитие маршрутно-квалификационной деятельности образовательных организаций города Красноярска и Красноярского края, в развитие системы подготовки инструкторов детско-юношеского туризма.

**Ключевые слова:** Л. А. Грудинова, Красноярский край, спортивный туризм, детско-юношеский туризм, учебно-тренировочный поход, методическая работа, туристско-спортивная маршрутно-квалификационная комиссия, конкурс «Золотой компас».

Бессменный председатель краевой туристско-спортивной маршрутно-квалификационной комиссии образовательных организаций Красноярского края (с 1984 г.), Отличник народного просвещения, Почетный работник общего образования Российской Федерации, мастер спорта по спортивному туризму, награждена Почетным знаком Федерации спортивного туризма России «За заслуги в развитии спортивного туризма в России» – это все о Людмиле Антоновне Грудиновой!

Все окрестности города Красноярска, о которых Людмила Антоновна написала немало книг и путеводителей, Кузнецкий Алатау, Тянь-Шань, Кавказ, Камчатка, Ергаки – почти во всех уголках России бывала Людмила Антоновна со взрослыми и детьми.

Людмила Антоновна родилась 28 января 1942 г. в г. Красноярске. Нелегкое, как у большинства «детей войны», детство прошло в комнате дома на ул. Ленина, где до Октябрьской революции была гостиница известного в крае купца. С раннего детства Людмила была активной, любознательной, целеустремлённой и самостоятельной. Уже в 5 лет училась плавать в речке, ходила одна в ближайший лес поесть ягод, когда гостила в деревне у бабушки. А в городе с подружками пытались плавать в Енисее рядом с понтонным мостом на надутых наволочках от подушек, утащенных из комода.





Людмила с мамой, примерно 1947 г.

Людмила хорошо училась в школе, была редактором классной стенгазеты «Коллочка», пела в хоре во Дворце пионеров и грезила геологией.

По окончании финансового техникума в 1959 г. Людмила – ревизор (инспектор по бюджету) – отработала по распределению три года в райфинотделе в г. Тобольске Тюменской области. Там родился сын Сергей. А через год поступила в Московский финансовый институт на заочное отделение.

Вернувшись с семьей в Красноярск в 1962 г., Людмила перевелась в филиал Иркутского института народного хозяйства на вечернее отделение. После его окончания Людмила Антоновна резко сменила профессиональную деятельность, как сама говорит: «Я сильно захотела “в люди”, на большой завод, а не ковыряться в документах бюджетных учреждений, выискивая недостатки и нарушения законов».

В 1966 г. она пришла в отдел кадров военного завода п/я 124 (позднее – Красноярский завод телевизоров), где отработала экономистом 15 лет. Именно на заводе началась туристская деятельность, перевернувшая идеалы, ценности, ставшая основным смыслом жизни.

Даже с будущим мужем, Александром Аполлоновичем Грудинным, Людмила Антоновна познакомилась во время посещения тогда еще спортивной пещеры Караульная-2 в августе 1968 г. Далее последовали присоединение к альпинистам завода, посещение городского туристского клуба, клуба спелеологов, альпинистских лагерей, школа инструкторов горного туризма. До сегодняшнего дня Людмила Антоновна дружит со столбистом Владимиром Аркадьевичем Деньгиным.

Летом 1969 г. состоялся первый учебно-тренировочный поход на Северный Тянь-Шань. А затем Людмила Антоновна с товарищами занялись организацией клуба туристов «Рассвет» при завкоме профсоюзов. Клубу предоставили помещение в подвале (оборудованном бомбоубежище) в жилом поселке завода на ул. Баумана, выделили денежные средства на приобретение байдарок, парадной одежды для команд, лыж для занятий и соревнований.

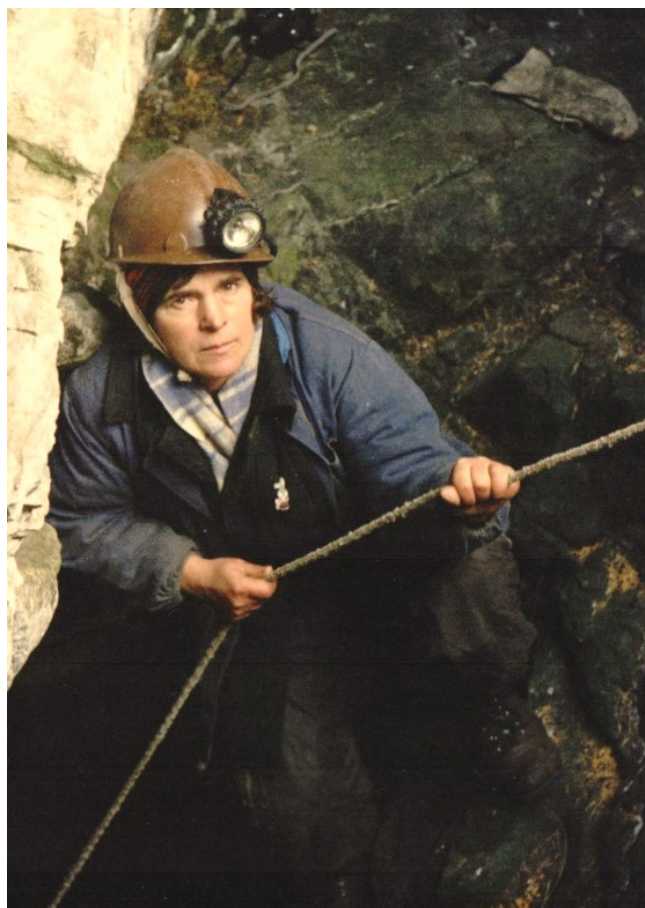

Людмила Антоновна в спелеопоходе

В начале 1970-х Людмила Антоновна с мужем отправились на пешеходный маршрут протяженностью 240 км по Камчатке.

В 1981 г. Людмила Антоновна начала трудиться инструктором в отделе самодеятельного туризма Краевого совета по туризму и экскурсиям в качестве ответственного секретаря маршрутно-квалификационной комиссии Зоны Сибири и Дальнего Востока. За 4 года работы обучилась на Всесоюзных семинарах по средней и высшей инструкторской подготовке по пешеходному туризму, средней инструкторской подготовке по лыжному туризму, высшей туристской подготовке по водному туризму. Параллельно писала в местные газеты статьи, которые не нуждались в редакторской правке.

Одновременно Людмила Антоновна начала работать инструктором на Всесоюзных и краевых семинарах по спортивным туристским походам по пешеходному туризму.

В сентябре 1981 г. – знаковое событие: вместе с делегацией Красноярского края Людмила Антоновна приняла участие в I Всесоюзном слете туристов в Северной Осетии. На турбазе «Дзинага» она отвечала за конкурсы биваков, пропаганды туризма, фото и кинофильмов о туризме; работала судьёй на дистанциях у спелеологов и пешеходников.



На I Всесоюзном слете туристов в Северной Осетии с Виталием Абалаковым, 1981 г.

В 1982 г. директор Станции детско-юношеского туризма и экскурсий Г. И. Рудик пригласила Людмилу Антоновну работать в детском туризме. Так началась новая полоса ее жизни: на базе детского клуба по месту жительства, который позднее стал структурным подразделением Дома детского творчества Октябрьского района, был организован туристский кружок. На протяжении 19 лет Людмила Антоновна работала методистом и начальником отдела по туризму Дома детского творчества Октябрьского района, педагогом дополнительного образования и педагогом-организатором детского клуба по месту жительства «Стрела», который стал к 1995 г. районным туристско-краеведческим центром, краевой стажерской площадкой. И успевала совмещать этот огромный пласт работы с педагогической, а позднее – с методической деятельностью в Красноярском краевом центре туризма и краеведения и выполнять работу председателя краевой туристско-спортивной маршрутно-квалификационной комиссии образовательных организаций Красноярского края (КМКК ОО).

В 1993 г. команда ДЮТК «Стрела» защищала честь города Красноярска и края в туристско-краеведческой смене в ВДЦ «Океан», где почти все участники заняли призовые места. Позднее эта заслуга Людмилы Антоновны была отмечена нагрудным знаком «Отличник народного просвещения». Клуб один из немногих в городе остался действующим в 1990-е годы и действует в настоящее время, соблюдая туристские традиции, улучшая достижения старших поколений воспитанников клуба.



Встреча выпускников второй группы клуба «Стрела» (1971–1974 г. рожд.), 1997 г.

С 2001 г. Людмила Антоновна полностью посвятила себя работе в Красноярском краевом центре туризма и краеведения, выполняя общественную работу председателя краевой МКК ОО Красноярского края. Организовывала проведение заочных краевых соревнований, конкурсов походов обучающихся, команд педагогов и семейных команд. Стала инициатором подготовки инструкторов детского туризма, в первых учебно-тренировочных походах в 2001–2002 гг. была руководителем пешеходных маршрутов 1-й категории сложности.

В 2002 г. Людмиле Антоновне присвоено звание «Мастер спорта России по спортивному туризму», старшего инструктора по пешеходному туризму.

Людмила Антоновна – пропагандист активного туризма в Красноярском крае в СМИ, краевые газеты с удовольствием печатали ее статьи «Загадки Солгонского кряжа», «Видение Западного Саяна» и др. Редакция газеты «Наш Красноярский край» наградила Людмилу Антоновну почетной грамотой за победу в конкурсе «Красноярский маршрут».



Первый семинар ККЦТиК по подготовке инструкторов детско-юношеского туризма.  
Июль 2001 г. Л. А. Грудинова – вторая слева

За последние 20 лет Людмила Антоновна составила более десяти методических рекомендаций и пособий в помощь работе педагогов-туристов. Наиболее значимые из них, пользующиеся популярностью у педагогов-туристов Красноярского края:

«Мысли из рюкзака. Сборник дидактических материалов» (2010 г.);

«Поманила меня Мана... Туристские маршруты» (2011 г.);

«Если с классом вышел в путь... Методическое пособие» (2011 г.);

«Экскурсионные маршруты по достопримечательным местам Прикрасноярья. Методическое пособие» (2018 г.);

«Ожерелье города на Енисее. Туристские маршруты по окрестностям Красноярска. Методическое пособие» (2018 г.);

«Перечень классифицированных перевалов и обзорных вершин северо-восточной части Западного Саяна» (2015 г., 2020 г.);

«Клуб туристской песни. Антология красноярской туристской песни» (2020 г.).

Все эти методические разработки являются лауреатами и дипломантами Всероссийских конкурсов методических материалов в помощь организаторам туристско-краеведческой и экскурсионной работы с обучающимися, воспитанниками.

Людмила Антоновна является ведущим координатором, консультантом маршрутно-квалификационной деятельности образовательных организаций города Красноярска и Красноярского края, направленной на развитие массового

детско-юношеского туристского движения. По ее инициативе в крае создано 19 муниципальных МКК образовательных организаций.

Людмила Антоновна является одним из соавторов-составителей Туристского паспорта города Красноярска (2011 г.), автором Перечня классифицированных перевалов Западного Саяна (2014 г.).

В 2024 г. Людмила Антоновна стала лауреатом Международного конкурса на приз «Золотой компас» в номинации «Учебно-методические работы» за опубликованное пособие: Грудинова Л. А. Мысли из рюкзака : сборник / сост. Л. А. Грудинова. Красноярск : РОО «Красноярская краевая федерация спортивного туризма», 2024. 80 с.



Людмила Антоновна Грудинова с дипломом лауреата Международного конкурса на приз «Золотой компас» 2024 г. и статуэткой-призом «Золотой компас»

Вклад Людмилы Антоновны Грудиновой в развитие спортивного туризма, детско-юношеского туризма, его популяризации в городе Красноярске, Красноярском крае не оценим. Она пользуется заслуженным уважением и авторитетом среди профессионального туристского сообщества и общественности края и России.

**Памяти Александра Павловича Анчикова – Учителя,  
наставника, академика Международной академии  
детско-юношеского туризма и краеведения  
им. А. А. Остапца-Свешникова,  
организатора детского краеведения  
и походного туризма в Нижегородской области**



В статье рассказывается о жизненном пути Александра Павловича Анчикова, его вкладе в развитие детского краеведения и походного туризма. Описаны основные результаты педагогической, методической, туристско-краеведческой и общественной деятельности одного из организаторов детского краеведческого исследовательского движения школьников в Нижегородской области. Охарактеризованы педагогические и организаторские достоинства А. П. Анчикова в развитии музейной педагогики в образовательных организациях Нижегородской области. Показан вклад академика Международной общественной организации «Международная академия детско-юношеского туризма и краеведения им. А. А. Остапца-Свешникова» А. П. Анчикова в реализацию социально значимых проектов средствами школьных музеев и программ опытно-экспериментальной деятельности в образовательном кластере дополнительного туристско-краеведческого образования.

**Ключевые слова:** краеведение, школа юного краеведа, детско-юношеский туризм, дополнительное образование детей, образовательный кластер, школьный музей, наставник, учебно-исследовательская деятельность, исследовательский проект, социально значимый проект, конкурс школьных музеев.

25 августа 2024 года не стало Александра Павловича Анчикова, академика Международной академии детского и юношеского туризма и краеведения

им. А. А. Остапца-Свешникова и действительного члена Нижегородского регионального отделения Русского географического общества, методиста Центра детского и юношеского туризма и экскурсий Нижегородской области, человека, увлеченного краеведением и организацией детских туристских походов по родному краю. Более 30 лет жизни Александр Павлович посвятил развитию детского и юношеского туризма и краеведения в Нижегородской области.

Александр Павлович родился в Горьком 2 июня 1960 г. Первое знакомство с туристскими походами, слетами и с туристско-краеведческими мероприятиями и спортивным ориентированием у Александра Павловича произошло еще в школьные годы.

По окончании средней школы в 1977–1979 гг. трудился слесарем на Горьковском машиностроительном заводе. В 1979–1981 гг. проходил срочную военную службу в рядах Советской армии.

Вернувшись из армии, снова продолжил трудиться, но уже на Горьковском авиационном заводе им. С. Орджоникидзе.

В 1984 г. приходит трудиться в среднюю школу № 69 г. Горький (Нижний Новгород), параллельно учится на историко-филологическом факультете Горьковского государственного университета им. Н. И. Лобачевского. В 1986 г. окончил университет, получив специальность «историк, преподаватель истории».

В 1987 г. Александра Павловича Анчикова переводят трудиться методистом на Горьковскую областную детскую экскурсионную туристскую станцию<sup>1</sup>. Именно в этот период (конец 1980-х – начало 1990-х) Александр Павлович глубоко погружается в методику детско-юношеского туризма и краеведения как методист и краевед-исследователь.

К сожалению, негативные социально-экономические изменения, произошедшие в нашей стране в начале 1990-х, сложнейшая финансовая ситуация вынуждали искать дополнительные источники дохода. С этим связан вынужденный перерыв в работе на областной туристско-краеведческой станции. В 1995–2005 гг. А. П. Анчиков переходит в школу № 98 г. Нижнего Новгорода преподавателем и организатором ОБЖ и педагогом дополнительного образования в гимназии № 67. В сложные 1990-е Александр Павлович оставался в системе образования, совмещая работу в общеобразовательной и коррекционной

---

<sup>1</sup> Краевая станция юных туристов в г. Горьком была создана 26 июля 1930 г. приказом краевого отдела народного образования. 12 марта 1980 г. станция реорганизована в образовательное учреждение «Горьковская областная станция юных туристов». 29 мая 1992 г. реорганизована в образовательное учреждение «Горьковская областная станция юных туристов», переименовано в ГОУ ДО «Центр детского и юношеского туризма и экскурсий Нижегородской области».



школах в Московском и Канавинском районах города Нижнего Новгорода. Именно к этому периоду середины 90-х – 2000-х гг. относится его становление как практика организации деятельности школьных музеев и. методолога педагогики детского краеведения.



На областном туристском мероприятии,  
конец 1980-х гг.



А. П. Анчиков на работе в школе № 98,  
конец 1990-х гг.

В 2004–2005 учебном году благодаря директору Центра детского и юношеского туризма и экскурсий Нижегородской области Геннадию Александровичу Горбунову и заместителю директора по УМР Татьяне Юрьевне Слесаревой происходит возвращение Александра Павловича в родное здание на Алексеевской главным специалистом. В Центре детского и юношеского туризма и экскурсий Нижегородской области<sup>1</sup> на протяжении практически последних 20 лет происходит расцвет его творческой педагогической, организационно-методической деятельности и плодотворной публицистической, научно-исследовательской работы по краеведению и в сфере музейной педагогики в образовательных организациях.

---

<sup>1</sup> В 2019 г. в рамках Федерального проекта «Успех каждого ребенка» национального проекта «Образование» Центр детского и юношеского туризма и экскурсий Нижегородской области был реорганизован в ГБУ ДО «Региональный центр выявления, поддержки и развития способностей и талантов у детей и молодежи «Вега».



Мастер-класс по работе школьного музея на областном слете, 2008 г.

В июле 2005 г. Александр Павлович возглавил туристско-краеведческую экспедицию учащихся школы № 98 и гимназии № 67 г. Нижнего Новгорода по р. Чусовой (Средний Урал). В ходе туристско-краеведческой экспедиции его воспитанники собирали материал по прохождению отряда Ермака в данном регионе. Группа школьников – юных краеведов нашла доказательства пребывания отряда Ермака на р. Межевая (приток р. Чусовая). Юные туристы встретились с потомками казаков, живущих в поселке Межевая Утка, прошли более 230 км по рекам Чусовая и Серебрянка, по которым Ермак проходил в Сибири. По возвращении Александр Павлович организовал камеральную обработку материалов, собранных детьми в экспедиции, и оформление исследовательских работ.

В апреле 2006 г. исследовательская работа Светланы Тиминой, участницы экспедиции (научный руководитель А. П. Анчиков) была представлена на Всероссийский конкурс исследовательских краеведческих работ участников туристско-краеведческого движения «Отечество» в г. Москве и заняла II место.

На протяжении 1998–2005 гг. объединение дополнительного образования детей – краеведческий кружок под руководством А. П. Анчикова неоднократно становился победителем в областных краеведческих викторинах и конкурсах, посвящённых М. Горькому, А. С. Пушкину, вкладу горьковчан в годы Великой Отечественной войны, астрономии. На базе МОУ СОШ № 98 Канавинского района под руководством Александра Павловича был создан школьный музей «История школы», прошедший паспортизацию в 2001 г. в Федеральном центре детско-юношеского туризма и краеведения. Материалы для музея в течение двух лет собирали не только воспитанники его детского краеведческого объединения, но и другие учащиеся школы и их родители, учителя-предметники.

Школьный музей неоднократно участвовал в районных, городских и областных смотрах школьных музеев, занимал призовые места. Как руководитель краеведческого объединения дополнительного образования детей,

А. П. Анчиков готовил команду юных краеведов школы для участия в городском краеведческом конкурсе «Ты – нижегородец». В 2004 и 2005 гг. команда под его руководством заняла II и I места, соответственно, в городском краеведческом конкурсе «Ты – нижегородец».

Александр Павлович подготовил команду юных туристов-ориентировщиков Канавинского района, которая заняла III и II места в областном первенстве по спортивному ориентированию учащихся Нижегородской области. За высокие показатели в работе с учащимися А. П. Анчиков неоднократно награждался почётными грамотами главы администрации Канавинского района, районного управления образования, городского департамента образования г. Нижнего Новгорода.



Академики МАДЮТК А. П. Анчиков и Г. А. Горбунов – члены жюри на областном мероприятии в музее Н. А. Добролюбова, 2008 г., г. Нижний Новгород

Ежегодно им организуются туристско-краеведческие походы и экспедиции школьников, материалы которых оформляются в исследовательские и проектные работы, представляемые на Всероссийский конкурс исследовательских краеведческих работ участников туристско-краеведческого движения «Отечество».

Так, в 2006 г. им было организовано 2 экспедиции, материалы которых легли в основу исследования, посвящённого писательской деятельности П. И. Мельникова-Печерского<sup>1</sup>, позднее, в апреле 2007 г. по представленным и защищённым материалам туристско-краеведческое детское объединение,

---

<sup>1</sup> Павел Иванович Мельников (псевдоним: Андрей Печерский, также известен как Мельников-Печерский) (1818–1883) – русский писатель, историк, этнограф. В истории русской литературы известен как автор дилогии из жизни заволжского старообрядческого купечества «В лесах» (1871–1874) и «На горах» (1875–1881).

руководимое А. П. Анчиковым, было награждено грамотой Союза краеведов России за активное участие в туристско-краеведческом движении учащихся «Отечество».

В марте 2007 г. научная работа Гюзель Жаббаровой (научный руководитель А. П. Анчиков) заняла I место на Международных «Харитоновских чтениях» в г. Сарове (секция – краеведение).

В 2007 г. Александр Павлович организовал и провел 20-дневную краеведческую экспедицию школьников по следам писателя В. Г. Короленко (очерк «В пустынных местах»). Собранные материалы были обработаны, и учащийся гимназии № 67 г. Нижнего Новгорода Даниил Мелехов выступил с исследовательской работой «По следам Короленко» на Всероссийских краеведческих чтениях учащихся в ноябре 2007 г. и занял I место. В октябре 2007 г. учащийся гимназии № 67 Михаил Бак (научный руководитель А. П. Анчиков) представил работу на Международную детско-юношескую научную конференцию «Санкт-Петербург. Царское Село. Пушкин и культура» (г. Санкт-Петербург), посвященную деятельности князя П. П. Вяземского на посту попечителя Казанского учебного округа, и удачно защитил её, заняв II место.



А. П. Анчиков с воспитанницами у памятника Ю. Б. Харитону в г. Сарове Нижегородской области



Выступает А. П. Анчиков. V Всероссийские краеведческие чтения, Москва, 2011 г.

В марте 2008 г. учащийся гимназии Д. Мелехов выступил с докладом на Международной научной конференции «VIII школьные Харитоновские чтения» и занял I место (секция – история).

После нескольких лет работы в ГБУ ДО «Региональный центр выявления, поддержки и развития способностей и талантов у детей и молодежи «Вега» Александр Павлович был назначен секретарем Нижегородской областной комиссии по паспортизации музеев образовательных организаций. Любой из методистов-организаторов туристско-краеведческой работы районов области, руководителей школьных музеев, учителей-предметников всегда мог рассчитывать на методическую поддержку и помощь А. П. Анчикова, в т. ч. с поиском экспонатов для школьного музея. Буквально за 5–7 лет в Нижегородской области произошёл практически двукратный рост количества музеев образовательных организаций! Начиная с 2009 г. Александр Павлович принимал участие во Всероссийских краеведческих чтениях Союза краеведов России с целью обмена опытом деятельности школьных музеев, организации учебно-исследовательской деятельности школьников и презентации деятельности школьных музеев Нижегородской области.

Обладая аналитическим умом, А. П. Анчиков изучал и обобщал опыт работы учителей – руководителей детских краеведческих объединений, руководителей школьных музеев Нижегородской области, на базе отбора передовых и продуктивных педагогических методик организации исследовательской, поисковой и собирательской работы со школьниками. А. П. Анчиков был наставником для педагогов-руководителей школьных музеев и организатором туристско-краеведческого движения школьников в Нижегородской области.

В 2007 г. А. П. Анчиков стал инициатором придания городскому краеведческому конкурсу «Юный экскурсовод» областного статуса и в 2008 г. конкурс проводился во второй раз, в нём приняли участие 37 районов Нижегородской области.

По инициативе Александра Павловича в Нижегородской области была организована очно-заочная «Школа юного краеведа» при Центре детского и юношеского туризма и экскурсий Нижегородской области. Процесс дополнительного туристско-краеведческого образования детей в школе состоял из нескольких этапов. Первые этапы были организованы в начале учебного года в дистанционном формате, когда ребята онлайн работали с консультантами из областного центра по краеведческой теме учебно-исследовательской работы (проекта) с источниками. Обязательно для юных краеведов и их научных руководителей (учителей, педагогов дополнительного образования или родителей) А. П. Анчиков организовывал очные консультации в областном центре – Нижнем Новгороде. Консультации он проводил сам или привлекал экспертов-специалистов: ведущих ученых, краеведов, музейных работников, преподавателей вузов по теме детской исследовательской (проектной) работы. Ближе к окончанию учебного года планировался выезд либо выход в поход и по итогу обязательно очное недельное

мероприятие в Нижнем Новгороде, когда все ребята проживали на базе юного туриста в Центре детского туризма и экскурсий Нижегородской области и защищали свои проекты. Важно, что по итогам школы «Юный краевед» именно лучшие проекты уже направлялись в Москву на Всероссийские краеведческие чтения «Отечество».



А. П. Анчиков на рабочем месте в отделе краеведения в ЦДЮТЭ, 2008 г.

В результате практически любые детские работы воспитанников Александра Павловича превращались в серьезные мини-исследовательские проекты, которые качественно отличались на Всероссийских чтениях «Отечество» в Москве и Харитоновских чтениях в Сарове. За 2010–2020 гг. более 150 обучающихся стали победителями и призёрами конференций Всероссийского и Международного уровней.

Тем не менее основные направления работы, на которые уходила большая часть энергии, были связаны с организацией учебных туристских походов и краеведческих исследований обучающихся нижегородских школ и воспитанников Центра детского и юношеского туризма и экскурсий. Именно в этом направлении раскрывалось то лучшее, что создавалось годами в отечественной педагогике и что стало отличительной чертой любой детской исследовательской работы, выполненной под руководством Александра Павловича.



В водном походе по р. Керженец, 2012 г.

Практически каждый сезон с апреля по ноябрь Александр Павлович со своими воспитанниками совершал несколько целевых туристско-краеведческих водных и пеших походов по р. Керженец с целью воссоздания истории Керженского единоверческого монастыря. Уникальный Керженец и уникальный лоцман «Палыч», который мог без лоции пройти практически любой его участок, а вечером у костра на стоянке на протяжении нескольких часов рассказывать его историю... Воспитанники были в восторге от своего руководителя А. П. Анчикова и с энтузиазмом участвовали в учебно-исследовательской деятельности в полевых условиях.

На протяжении практически всего времени работы в Центре детского и юношеского туризма вёл очень серьёзную работу в архивах Нижегородской области (ЦАНО<sup>1</sup> и ГОПАНО<sup>2</sup>) по истории региональной системы дополнительного образования. Результатом стали научные статьи и монографии по истории детского туризма и краеведения, а также дополнительного технического образования в Нижегородской области [1, 2, 3, 4, 5, 6]. Александр Павлович – автор множества публикаций по истории Нижегородской области, краеведению, музейной педагогике, составитель сборников работ школьников-победителей областных краеведческих конкурсов.

Он из числа своих воспитанников объединения дополнительного образования воспитал многих победителей и призёров областных, Всероссийских и Международных конференций, олимпиад школьников. По его инициативе и сегодня проводятся областные краеведческие конкурсы: «Край Нижегородский», «Юный экскурсовод» и др.

---

<sup>1</sup> Государственное казенное учреждение Центральный архив Нижегородской области.

<sup>2</sup> Государственный общественно-политический архив Нижегородской области (ГКУ ГОПАНО).



Академики МАДЮТК А. П. Анчиков (в центре) с А. Г. Озеровым (крайний справа) в Нижегородском кремле

В 2012–2016 гг. Александр Павлович создавал инновационный социально значимый проект «Интерактивная карта школьных музеев Нижегородской области». Созданная интерактивная карта школьных музеев в режиме реального времени позволяла увидеть все школьные музеи Нижегородской области с их тематическими коллекциями и экспозициями. При обращении на ресурс конкретного школьного музея открывалась вся информация о нём. Идея, заложенная А. П. Анчиковым в создание интерактивной карты, преследовала цель, что обучающийся, используя электронный ресурс, будет:

- ориентироваться в музейной терминологии;
- определять особенности становления школьных музеев в Нижегородской области и их тематику;
- использовать первичные навыки применения полученных знаний, умений как основы исторического мышления;
- получать первичные представления об историческом положении малой родины, основополагающие знания об истории родного края;
- владеть этнографическим компонентом своего региона;
- уметь работать с топонимическим материалом своего родного края.

Одним из социально значимых эффектов реализации проекта «Интерактивная карта школьных музеев Нижегородской области» стало создание по инициативе А. П. Анчикова реального обменного фонда на базе ЦДЮТЭ Нижегородской области для всех региональных школьных музеев. Школьный музей



соответствующей тематики мог получить экспонаты либо на временное хранение, либо для организации у себя постоянной экспозиции.



А. П. Анчиков в экспедициях

Благодаря инициативе Александра Павловича Анчикова, поддержанной Геннадием Александровичем Горбуновым (директор Центра детского и юношеского туризма Нижегородской области), совместными усилиями с ведущими общественными институтами России и Нижегородской области: МОО «МАДЮТК», Союз краеведов России, ФГБНУ «Институт стратегии развития образования Российской академии образования», ФГБОУ ВО «Нижегородский государственный педагогический университет имени Козьмы Минина», ГБОУ ВО Московской области «Академия социального управления», ФГБОУ ВО «Российский государственный университет туризма и сервиса», НП «Центр развития образования, науки и культуры «ОБНИНСКИЙ ПОЛИС», ГБОУ «Центр детского и юношеского туризма и 330 экскурсий» Нижегородской области, печатное СМИ – журнал «Дополнительное образование и воспитание», портал «Внешкольник.РФ», печатное СМИ – журнал «Вестник Академии детско-юношеского туризма и краеведения», печатное СМИ – журнал «Педагогические искусство» и др. – был подготовлен и реализован при непосредственном участии А. П. Анчикова социально значимый проект Международный конкурс музеев образовательных организаций «Образовательная среда музейной педагогики: инновации, содержание, формы и методы работы». Конкурс, по задумке А. П. Анчикова и других организаторов, проводился на Нижегородской земле в 2015–2019 гг. как «совместная рефлексия педагогического опыта, поиск и выявление наиболее эффективных механизмов запуска процессов интеграции общего и

дополнительного образования средствами и методами музейной педагогики, организации учебно-исследовательской деятельности в школьном музее, внедрение инновационных форм деятельности (самодеятельности) школьных музеев и их актива (как педагогического, так и детского)» [14, с. 329–330]. Международный конкурс музеев образовательных организаций позволил не только обратить внимание, но и существенно укрепить позиции детского краеведческого движения под руководством А. П. Анчикова в Нижегородской области как важного элемента гражданско-патриотического воспитания средствами музейной педагогики, организации поисковой работы с подрастающим поколением [15, 16].

С 2013 г. А. П. Анчиковым, Г. А. Горбуновым и А. В. Наумовым совместно с МОО «МАДЮТК» велась кропотливая работа по организации сетевой экспериментальной площадки ФГБНУ «Институт стратегии развития образования РАО» в образовательных организациях Нижегородской области. Научным руководителем был назначен д. п. н. Д. В. Смирнов (ИСРО РАО), руководителем сетевой экспериментальной площадки – Г. А. Горбунов (ЦДЮТЭ Нижегородской области), координатором направления музейная педагогика – А. П. Анчиков (ЦДЮТЭ Нижегородской области), координатором направления функциональной грамотности и качества образования – А. В. Наумов (ЦДЮТЭ Нижегородской области).

В результате в марте 2015 г. в Нижнем Новгороде прошла Всероссийская конференция «Школьный музей в образовательной среде: инновации, формы и методы работы» [19]. В апреле 2016 г. ЦДЮТЭ Нижегородской области решился и провел на высочайшем научно-практическом уровне Международный конкурс музеев образовательных организаций «Образовательная среда музейной педагогики: инновации, содержание, формы и методы работы» [11, 12], который стал традиционным. Непосредственным координатором всей творческой исследовательской и ОЭР по краеведению, организации выставок и экспозиций школьных музеев на конференциях, подготовки выступлений творческих коллективов выступал Александр Павлович Анчиков.

По итогам этих мероприятий в 2015 и 2016 гг. было принято управленческое решение о создании в Нижегородской области образовательного кластера дополнительного туристско-краеведческого образования. В образовательный кластер [17, 18] вошли учреждения Нижегородской области:

– кратерообразующее учреждение: ГБУ ДО «Центр детского и юношеского туризма и экскурсий Нижегородской области» (директор Геннадий Александрович Горбунов, координатор Александр Павлович Анчиков);

– Управления образования Богородского (начальник управления Галина Ивановна Красненкова), Володарского (начальник управления Тамара Михайловна Мاستрюкова), Воскресенского (начальник управления Владимир

Александрович Сычев) и Уренского (начальник управления Ирина Ивановна Спирина) муниципальных районов прорабатывали тематику опытно-экспериментальной работы «Формирование образовательного пространства средствами туристско-краеведческой деятельности. Музейная педагогика»;

– МБОУ «Гимназия № 53 с углубленным изучением французского языка» города Нижнего Новгорода (директор Светлана Николаевна Голубева) и МБОУ «Школа № 52» города Нижнего Новгорода (директор Елена Семеновна Поташник) прорабатывали тематику опытно-экспериментальной работы «Дидактические основы оценки качества и контроля учебных достижений обучающихся в сфере неформального образования»;

– ГБОУ ДОД «Центр юношеского научно-технического творчества «Поволжский центр аэрокосмического образования» (директор Андрей Владимирович Наумов) прорабатывал тематику опытно-экспериментальной работы «Дидактические основы оценки качества и контроля учебных достижений обучающихся в сфере неформального образования» и «Формирование функциональной грамотности младших школьников на занятиях робототехникой» [9, 10].

Результаты реализации программ образовательного кластера дополнительного туристско-краеведческого образования в Нижегородской области регулярно проходили апробацию в ФГБНУ «Институт стратегии развития образования Российской академии образования», ученых советах Международной общественной организации «Международная академия детско-юношеского туризма и краеведения им. А. А. Остапца-Свешникова» [7, 8, 9, 10, 11, 12].

Александр Павлович организовал деятельность учителей-предметников школ, руководителей школьных музеев, педагогов дополнительного образования и руководителей образовательных организаций области по следующим направлениям исследовательской деятельности:

- разработка в области преемственности общего и дополнительного образования средствами музейной педагогики,
- организация и проведение совместных научно-практических мероприятий (семинаров, конкурсов, конференций),
- реализация программ дополнительного профессионального туристско-краеведческого образования,
- апробация и экспериментальная проверка практической применимости и эффективности результатов научных фундаментальных и прикладных исследований в сфере учебно-исследовательской деятельности школьников,
- апробация модели управления муниципальной/региональной сетью музеев образовательных организаций,
- диссеминация полученных результатов опытно-экспериментальной деятельности.



Губернатор Нижегородской области В. П. Шанцев награждает медалью «Патриот России», 2016 г.

На экспериментальных площадках в ходе ОЭР при непосредственной координации А. П. Анчикова проводились исследования содержания и форм деятельности школьных музеев:

– по формированию социокультурной среды интеграции основного (урочная и внеурочная деятельность в рамках реализации Федерального государственного стандарта основного образования второго поколения) и дополнительного образования детей;

– формированию общественного мнения о значимости и важности образовательно-просветительской деятельности музея образовательной организации в социуме села, поселка, города (района), региона;

– формированию гражданской идентичности, духовно-нравственному и патриотическому воспитанию средствами учебно-исследовательской и проектной деятельности, в т. ч. в экспедициях и туристских походах.

Результаты ОЭР и их обсуждение на различных мероприятиях позволили отработать критериально-оценочный аппарат продуктивности деятельности школьных музеев, обсудить принципиальные позиции и подходы к оценке конкурсных работ на Международных конкурсах, подготовить экспертов для их

активного включения непосредственно в процесс экспертизы работ, поступивших на заочный этап конкурса, а впоследствии и работы в жюри финала [14, 15, 16].

В последние годы, несмотря на сложности со здоровьем, Александр Павлович активно систематизировал свои наработки по краеведению и музейной педагогике.

А. П. Анчиков пользовался большим авторитетом среди коллег и общественности как человек, преданный своему делу, отдающий все свои силы воспитанию настоящих патриотов. За свою педагогическую, научно-исследовательскую и методическую деятельность в Нижегородской области, за его стремление, чтобы «каждый нижегородский школьник сходил в поход или съездил на экскурсию, в той или иной мере познакомился с родным краем» [4, с. 119] был награжден:

- нагрудным знаком «Почетный работник общего образования РФ» (2008 г.),
- медалью «Патриот России» (2016 г.),
- медалью «За активную военно-патриотическую работу»,
- грамотой Департамента образования Нижегородской области за эффективную организацию летнего отдыха учащихся,
- почётной грамотой как научный руководитель лауреата от оргкомитета Международной научной конференции «VII школьные Харитоновские чтения»,
- благодарственным письмом оргкомитета Международной научной конференции «VII школьные Харитоновские чтения» за активное включение учащихся в научно-исследовательскую деятельность (2007 г.),
- благодарностью Законодательного собрания Нижегородской области,
- почетными грамотами Федерального центра детско-юношеского туризма и краеведения Министерства образования и науки России,
- благодарностью Комитета по образованию Государственной думы РФ,
- грамотой Министерства просвещения Российской Федерации,
- грамотой Нижегородского отделения Русского географического общества,
- дипломом XIII Всероссийского конкурса методических материалов в помощь организаторам туристско-краеведческой работы,
- почетной грамотой Международной академии детско-юношеского туризма им. А. А. Остапца-Свешникова,
- дипломом 3-й степени Международного конкурса на приз «Золотой компас» в номинации «Справочники-путеводители» за публикацию «Экскурсионные объекты Нижнего Новгорода по теме “Отечественная война 1812 года”» [6] (2013 г.),

– дипломом 1-й степени XVII Международного конкурса научных, методических, творческих работ «Социализация, воспитание, образование» (2023 г.),  
– почетным званием Нижегородской области «Лауреат премии Минина и Пожарского»,

– дипломом 3-й степени на Международном конкурсе научных, методических, творческих работ «Знание. Инновации. Приоритеты» (2024 г.).

В 2024 г. А. П. Анчиков принял участие в Международном конкурсе «Золотой компас» в номинации «Учебно-методические работы» с изданным методическим пособием «Актуальные вопросы деятельности музеев образовательной организации» [3], в сентябре жюри конкурса приняло решение о присуждении авторам А. П. Анчикову и А. В. Наумову звания лауреатов 2024 г. с вручением статуэтки «Золотой компас».



Диплом и статуэтка лауреатов Международного конкурса 2024 г. «Золотой компас»  
А. П. Анчикова и А. В. Наумова

Александр Павлович был избран действительным членом Русского географического общества, академиком Международной общественной организации «Международная академия детско-юношеского туризма и краеведения им. А. А. Остапца-Свешникова».

Будучи на заслуженной пенсии, он продолжал исследовательскую деятельность. Обилие планов, идей, глубокая увлечённость своей профессией позволяли

Александру Павловичу находиться в тонусе и поддерживать контакты с учениками, друзьями, коллегами!

И хотелось бы завершить наше повествование об Учителе, наставнике, краеведе, академике «Международной академии детско-юношеского туризма и краеведения им. А. А. Остапца-Свешникова», организаторе детского краеведения и походного туризма в Нижегородской области, одной из любимейших цитат Александра Павловича Константина Дмитриевича Ушинского [13]: «Зовите меня варваром в педагогике, но я вынес из впечатлений моей жизни глубокое убеждение, что день, проведенный ребенком среди рощ и полей, стоит многих недель, проведенных на учебной скамье», которая иллюстрирует его жизненное кредо.

### Список литературы

1. Анчиков А. П., Зайцев В. Ю. К вопросу о практике создания музеев образовательных учреждений Нижегородской области // Образовательная среда музейной педагогики: инновации, содержание, формы и методы работы : сб. ст. по материалам II Междунар. науч.-практ. форума по музейной педагогике. 2-е изд., доп. Н. Новгород : Изд-во НГПУ, 2016. С. 17–20.

2. Анчиков А. П., Наумов А. В. К истокам детского технического творчества в Нижегородской области / Министерство образования Нижегородской области ; ГБУ ДО «Центр технического творчества и ранней профориентации – Поволжский центр аэрокосмического образования». Н. Новгород : «Изд. салон» ИП Гладкова О. В., 2016.

3. Анчиков А. П., Наумов А. В. Актуальные вопросы деятельности музеев образовательной организации : метод. пособие. Н. Новгород : «Изд. салон» ИП Гладкова О.В., 2022. 189 с

4. Анчиков А. П., Наумов А. В. Из истории детско-юношеского краеведения и туризма на Нижегородской земле // Нижегородское образование. 2011. № 1. С. 119–124.

5. Анчиков А. П. Страницы истории детского и юношеского туризма и краеведения на Нижегородской земле. Н. Новгород, 2015.

6. Анчиков А. П. Экскурсионные объекты Нижнего Новгорода по теме «Отечественная война 1812 года» / сост. А.П. Анчиков. Н. Новгород : Нижегород. гос. обл. дет. б-ка, 2012.

7. Дидактическое сопровождение формирования функциональной грамотности школьников в современных условиях / рук. проекта Н. Ф. Виноградова ; исполн. И. Н. Добротина, Т. С. Насарова, Д. В. Смирнов и др. // Сборник научных отчетов по государственному заданию 2017 года. М. : ФГБНУ «Институт стратегии развития образования Российской академии образования», 2018. С. 379–446. (Б-ка журн. «Отечественная и зарубежная педагогика»).

8. Инякин Ю. С., Смирнов Д. В. Методологические аспекты информатизации социокультурной среды школьного краеведческого музея // Вестник Академии детско-юношеского туризма и краеведения. 2016. № 2(119). С. 98–106.

9. Наумов А. В., Масланов Е. В., Смирнов Д. В. Экспериментальная деятельность по формированию функциональной грамотности младших школьников на

занятиях образовательной робототехникой // Начальное образование. 2017. Т. 5, № 4. С. 38–47.

10. Наумов А. В., Смирнов Д. В. Роль научно-технического музея в организации дополнительного образования // Педагогическое искусство. 2019. № 1. С. 128–133.

11. Образовательная среда музейной педагогики: инновации, содержание, формы и методы работы : сб. ст. по материалам II Междунар. науч.-практ. форума по музейной педагогике. 2-е изд., доп. Н. Новгород : Изд-во НГПУ, 2016. 274 с.

12. Образовательная среда музейной педагогики: инновации, содержание, формы и методы работы : сб. докл. и ст. по материалам IV Междунар. науч.-практ. форума по музейной педагогике (18–20 апреля 2018 г., г. Нижний Новгород) / [под науч. ред. Д. В. Смирнова, Г. А. Горбунова]. М. ; Н. Новгород ; Киров : ООО «Издательство «Радуга-Пресс», 2018. 483 с.

13. Ушинский К. Д. Собрание сочинений : в 11 т. / ред. кол.: А. М. Еголин (гл. ред.), Е. Н. Медынский и В. Я. Струминский ; Акад. пед. наук РСФСР. Ин-т теории и истории педагогики. М. ; Л. : Акад. пед. наук РСФСР, 1948–1952.

14. Смирнов Д. В., Горбунов Г. А. Опыт реализации социально значимого проекта «Международный конкурс музеев образовательных организаций как формы дополнительного профессионального туристско-краеведческого образования» // Образовательная среда музейной педагогики: инновации, содержание, формы и методы работы : сб. докл. и ст. по материалам IV Междунар. науч.-практ. форума по музейной педагогике (18–20 апреля 2018 г., г. Нижний Новгород) / [под науч. ред. Д. В. Смирнова, Г. А. Горбунова]. М. ; Н. Новгород ; Киров : ООО «Издательство «Радуга-Пресс», 2018. С. 324–343.

15. Смирнов Д. В., Горбунов Г. А. Международный конкурс музеев образовательных организаций – 2017 как социально значимый проект и форма дополнительного профессионального туристско-краеведческого образования // Вестник Академии детско-юношеского туризма и краеведения. 2017. № 1(122). С. 155–176.

16. Смирнов Д. В. Проектирование социокультурной образовательной среды школьного музея в рамках реализации ФГОС общего полного образования (второго поколения) // Школьный музей в образовательной среде: инновации, формы и методы работы : материалы межрегион. науч.-практ. конф. / под науч. ред. Д. В. Смирнова ; отв. ред. А. В. Наумов. Н. Новгород, 2015. С. 182–191.

17. Смирнов Д. В. Система дополнительного профессионального туристско-краеведческого образования педагогов на основе кластерного подхода : автореф. дис. ... д-ра пед. наук: 13. 00. 08. Шуя, 2012. 49 с.

18. Смирнов Д. В. Становление системы дополнительного профессионального туристско-краеведческого образования педагогов : монография / Учреждение РАО «Ин-т содерж. и методов обучения» ; Ин-т развития образования Кировской области. М. ; Киров, 2011. 160 с.

19. Школьный музей в образовательной среде: инновации, формы и методы работы : межрегион. науч.-практ. конф. по музейной педагогике (2015 г., г. Нижний Новгород) // Материалы межрегиональной научно-практической конференции по музейной педагогике «Школьный музей в образовательной среде: инновации, формы и методы работы», 10–12 марта 2015 г. / ФГНУ «Ин-т содерж. и методов обучения» Российской акад. образования [и др.]. Н. Новгород : «Изд. салон» ИП Гладкова О. В., 2015. 238 с.



**К 65-летию со дня рождения Анатолия Моисеевича Макарского –  
учителя географии, туристского организатора,  
географа-краеведа, наставника, декана факультета, ученого,  
руководителя Ресурсного центра, общественного деятеля**

Представлена краткая историко-биографическая характеристика ветерана детско-юношеского туризма и краеведения, учителя географии, туристского организатора, географа-краеведа, наставника, директора средней школы, декана факультета, руководителя Ресурсного центра, общественного деятеля, академика Международной общественной организации «Международная академия детско-юношеского туризма и краеведения им. А. А. Остапца-Свешникова» (МОО «МАДЮТК»). Показаны причины обращения студента, учителя географии, пионерского вожатого летнего лагеря, директора школы к педагогике детского туризма и краеведения. Описаны основные этапы профессиональной деятельности, результаты педагогической и общественной деятельности учителя географии, туристского организатора школы, руководителя средней школы, декана факультета. Охарактеризована деятельность А. М. Макарского как наставника, инструктора детско-юношеского туризма, руководителя Ресурсного центра.

**Ключевые слова:** А. М. Макарский, география, учитель географии, краеведение, руководитель походной группы, туристский поход, инструктор детского туризма, пионерский вожатый, дополнительное образование детей, детский туризм, полевой лагерь, экологическое воспитание, экологическая культура, семейные традиции, наставник.



Анатолий Моисеевич Макарский является известным практиком и ученым-специалистом в РФ в области географии, экологии, педагогики детско-юношеского туризма и краеведения, руководителем ведущего Ресурсного центра г. Санкт-Петербурга в сфере детско-юношеского туризма и краеведения,

экспертом в сфере дополнительного профессионального туристско-краеведческого образования. Анатолий Моисеевич – разработчик-автор учебно-методических программ и спецкурсов для учителей, педагогов дополнительного образования, вожатых оздоровительных лагерей и студентов педагогических вузов по организации воспитания детей и молодежи, туристско-краеведческой деятельности со школьниками, в т. ч. проведению категорийных походов и экологических экспедиций [13, 19, 21, 45, 49].

Анатолий Моисеевич Макарский родился в семье Майи Васильевны, агронома колхоза «Родина», и Моисея Петровича, учителя Выгонощанской средней школы 1 августа 1959 г. в д. Выгонощи Ивацевичского района Брестской области Белорусской ССР. Мама родила двоих первенцев – братьев-близнецов, первым Валерия и через 10 минут Анатолия.

Мама Анатолия Макарского, Майя Васильевна, родилась на Витебщине в Белоруссии в 1936 г. Пережила тяжелые годы фашистской оккупации, послевоенный голод и разруху. Закончила Ошмянский сельскохозяйственный техникум и всю жизнь проработала сначала агрономом, а затем главным экономистом в колхозе «Родина» Брестской области. Мама была награждена медалью «Мать-героиня» – родила и воспитала пятерых детей.

Папа Анатолия Макарского, Моисей Петрович, родился в 1935 г. на белорусском Полесье в Брестчине в д. Выгонощи, которая расположилась на Огинском канале. Работал председателем сельского Совета, учителем в Выгонощанской школе.

Место рождения отца историческое и связано с Огинским каналом. История Огинского канала насчитывает более двух сотен лет. Огинский канал – старейший в Беларуси судоходный канал, который никогда не утрачивал своего изначального назначения. Канал был построен в XVIII в. с благородной созидательной целью: соединить реки Балтийского и Черноморских бассейнов. Строили его панские рабы, крестьяне, которых в те времена по-польски называли «хлопы». В начале XX в. Огинский канал стал важной линией фронтового размежевания на Восточном театре военных действий Первой мировой войны. На нем 3 года шли боевые действия, результатом которых стало крушение 4 мировых империй: Австро-Венгерской, Германской, Российской и Османской. Об участии в Великой войне на Огинском канале писал Николай Гумилев в своих мемуарах.

Бабушки и дедушки Анатолия Макарского, как раньше писали во всяческих анкетах, «из крестьян» и этим гордились. Дедушка был батраком у богатых польских панов (до 1939 г. Западная Беларусь входила в состав Польши). В 1943 г. ушел на фронт. После войны трудился в колхозе, поднимал и учил свою большую семью. Дедушка, ветеран Великой Отечественной, никогда о войне не

рассказывал и не любил рассказывать внукам о временах фашистской оккупации, о том, как жили и прятались большой семьей в полесских болотах от фашистов. Бабушка по маминой линии на Витебщине одна поднимала троих детей, так как ее муж, дедушка братьев-близнецов, погиб на Советско-финской войне в 1939 г.

В 1942 г. д. Выгонощи вновь была сожжена фашистами наряду с деревнями Красница, Вядо, Тупичицы и Бобровичи. Папа и его сестры и братья вместе с дедушкой и бабушкой до конца войны жили в землянках, прячась в полесских болотах от фашистов. В 1943 г. дедушка ушел на фронт и вернулся в деревню только после окончания войны.

Родители Анатолия Моисеевича – дети войны. Мама часто и сейчас говорит: «У меня не было детства». С момента создания семьи мама и папа много работали. Семья была большая – 5 детей (2 мальчика 1959 г. р. и 3 дочки – 1965, 1970 и 1976 г. р.). Всех детей нужно было одеть, обуть и накормить, а главное дать образование. Четверо детей получили высшее педагогическое образование; одна сестра стала частным предпринимателем; оба брата защитили диссертации кандидатов наук (Анатолий Моисеевич по педагогике, Валерий Моисеевич по экономике, сегодня трудится директором гимназии № 2 в г. Тосно в Ленинградской области). Все свободное время, если таковое было, родители уделяли детям. Родители с детства прививали детям трудолюбие. Братья-близнецы с 14 лет трудились в местном колхозе. Родители, бабушки и дедушки привили Анатолию, его брату и сестрам деревенские традиции: любовь к труду, ответственное отношение к учебе, уважение к старшим.

Детство братьев Анатолия и Валерия Макарских прошло на Белорусском Полесье в д. Выгонощи. Самые яркие воспоминания из детства Анатолия Макарского – «это игры в партизан. Всегда строили землянки и шалаши. А самая любимая игра – лапта. Как только снег сойдет – пропадали на улице. Очень гордились, когда стояли в почетном карауле у обелиска погибшим односельчанам на 9 Мая. Помню 25-летие Победы над фашистской Германией, когда собирали землю в специальные капсулы в сожженных фашистами вместе с жителями деревнях для захоронения на мемориальном “кладбище белорусских деревень” в Хатыни»<sup>1</sup>.

---

<sup>1</sup> Из интервью А. М. Макарского главному редактору Д. В. Смирнову, август 2024 г.



Сестры и братья Макаарские слева направо:  
Галина, Анатолий, Татьяна, Валерий, Ирина.  
Республика Беларусь, г. Минск, 2020 г.

Как и все сельские дети Белорусской ССР, начиная с 5-го класса братья Макаарские с классом весь сентябрь были на уборке картошки. Кружков в школьные годы не было, но были хорошие, преданные своему делу учителя. В школе кипела «активная пионерская и комсомольская жизнь без фальши и “по правде”»: собирали макулатуру и металлолом; помогали родному колхозу»<sup>1</sup>. Класс, в котором учились братья-близнецы, был дружным! Наиболее ярким воспоминанием из школьной жизни у Анатолия Моисеевича осталась «заготовка дров для школы в холодную зиму».

Деревня Выгонощи, где жили Макаарские, находится в уникальном регионе, в котором соединены природные красоты и исторические достопримечательности. В окрестностях деревни братья проводили много времени, исследуя более 35 фронтовых фортификационных объектов (доты и траншеи) времен Первой мировой войны, которые по количеству, разнообразию и сохранности уникальны не только для Беларуси, но и для Европы. Некогда здесь проходила линия фронта: на одном берегу Огинского канала, построенного в 1767–1783 гг., находились российские войска, на другом – австро-венгерские. Вокруг деревни Выгонощи расположен ландшафтный заказник республиканского значения «Выгонощанское», в его состав входит также часть Огинского канала, там же среди

---

<sup>1</sup> Из интервью А. М. Макаарского главному редактору Д. В. Смирнову, август 2024 г.

глухой заболоченной равнины находится озеро Выгонощанское. Через лесные массивы сегодня проложены экологические тропы, и туристы имеют возможность знакомиться с достопримечательностью ландшафтов. Люди на Полесье издревле жили в лесах, отвоевав у леса небольшую полосу земли для посевов. Жили разрозненно, на небольших участках. Хозяйство было натуральное, сами и пряли, и ткали, и шили-вязали. Занимались ткачеством. Развито было бортничество<sup>1</sup>. Хотя официально давным-давно населением этих мест было принято православие или католичество, языческие поверья, обряды и традиции до сих пор сильны на Полесье.



Анатолий с братом Валерием

Анатолий в пионерской организации был звеньевым, комсомольская организация школы доверила ему быть председателем комитета комсомола Выгонощанской школы.

Любимыми школьными предметами у Анатолия были белорусская литература и биология, соответственно любимый учитель – Николай Степанович Саутин, учитель белорусской литературы. Анатолий его характеризует как «Учитель с большой буквы – интеллигентный, высокообразованный и действительно Народный»<sup>2</sup>.

В июне 1976 г. Анатолий и Валерий окончили Выгонощанскую среднюю школу Ивацевичского района Брестской области Белорусской ССР. Анатолий решил поступать в Калининградское военно-строительное училище, но судьба сложилась так, что не прошел по конкурсу, и впоследствии педагогическая наука

---

<sup>1</sup> Бортничество – это исторический вид пчеловодства, широко было распространено до XVII в., заключалось в добыче мёда и воска у пчёл, живущих в дуплах деревьев (в отличие от содержания пчёл в колодах или ульях).

<sup>2</sup> Из интервью А. М. Макарского главному редактору Д. В. Смирнову, август 2024 г.

приобрела неординарного Учителя, педагога-наставника, ученого! Не поступив в военное училище, они с братом и лучшими друзьями-одноклассниками поехали поступать на корабелов в ПТУ-30 в г. Ленинград. С сентября 1976 г. по июль 1977 г. Анатолий и Валерий обучались на токарей. Учеба в ПТУ братьям запомнилась бытовыми трудностями, тем, что «не всегда ели досыта».

По окончании «с отличием» ПТУ в июле – августе 1977 г. братья трудились токарями на Балтийском заводе им. С. Орджоникидзе и параллельно сдавали вступительные экзамены в институт. В августе 1977 г. Анатолий с братом-близнецом после успешной сдачи вступительных экзаменов были зачислены в Ленинградский государственный педагогический институт имени А. Н. Герцена. Анатолий поступил на геофак на специальность «учитель географии и биологии», а Валерий – на биофак. Мотивом выбора поступления на учебу именно на факультет географии у Анатолия Макарского было то, что со школы он больше любил биологию. Затем увлекся географией, геологией, минералогией, кристаллографией и другими географическими науками.

В 1978 г. у студента Анатолия Макарского произошло важное в жизни событие: он пришел педагогический отряд «Искатель» при ЛГПИ им. А. И. Герцена, созданный *Сергеем Васильевичем Нагавкиным*<sup>1</sup> (1944–2024) – блестящим

---

<sup>1</sup> Сергей Васильевич Нагавкин всю свою жизнь посвятил педагогике. С 1967 г. член Коммуны имени Макаренко. С 1972 г. по 1982 г. он работал начальником пионерского лагеря ленинградских учреждений Академии наук СССР. Под его руководством разработана система организации воспитательного процесса коллективной творческой жизни в лагере. С 1982 г. работал в Ленинградском Дворце пионеров (Городском дворце творчества юных) заведующим отделом, а позднее – заместителем генерального директора. В период с 2008 по 2014 г. занимал должность заместителя директора по организационно-массовой и методической работе ГБНОУ «Санкт-Петербургский городской центр детского технического творчества».

По инициативе и при активном участии Сергея Васильевича с 1987 г. отдел проводит городские летние и зимние туристские соревнования команд внешкольных учреждений Санкт-Петербурга. Особенно больших успехов Сергей Васильевич добился в работе с педагогами. Для повышения профессионального мастерства и с целью сплочения педагогического коллектива ежегодно проводились многодневные походы; были созданы условия для участия отдельных педагогов в сложных категорийных походах, для занятий в городской школе инструкторов туризма.

Сергей Васильевич в педагогическую деятельность, в дело воспитания юных петербуржцев вкладывал всю энергию и душу. Он создавал уникальные события, организовывал мероприятия, которые вдохновляли педагогическое сообщество делать образовательное пространство Санкт-Петербурга ярче и интереснее.

Благодаря его инициативе появился фестиваль технического творчества «Техностарт», который является ярким событием не только для ребят, увлечённых техническим творчеством, но и площадкой для обмена опытом педагогов. Он был инициатором и организатором городского Фестиваля-конкурса воздушных змеев «Над Петербургом чистое небо!».

Сергей Васильевич был настоящим энтузиастом – он поощрял сохранение традиций, передачу знаний, своим примером вдохновлял молодое поколение педагогов на творческий

педагогом и Учителем. С. В. Нагавкин стал наставником для А. М. Макарского в освоении теории коллективного творчества и премудростей методики коллективного творческого воспитания, педагогики туризма. Позже Сергей Васильевич Нагавкин трудился начальником пионерского лагеря «Северная зорька», а затем руководителем отдела туризма и краеведения в Ленинградском Дворце пионеров (Городском дворце творчества юных – Аничкова Дворца в г. Ленинграде). Сергей Васильевич Нагавкин «был действительно выдающимся педагогом, Учителем, и я счастлив, что судьба меня свела с ним. До конца своих дней Сергей Васильевич поддерживал, подсказывал и помогал мне в начинаниях по совершенствованию туристско-краеведческого образования педагогов в части методики организации детских туристско-краеведческих объединений»<sup>1</sup>.



С. В. Нагавкин рассказывает студентам о своем детище – педагогическом отряде «Искатель». Ленинград, 1980 г.

Все свободное время студент А. М. Макарский посвящал коммунарским сборам, осваивая методику коллективной творческой деятельности с детьми и подростками. Включившись в практическую деятельность педагогического

---

подход к работе. Активно участвовал в научно-педагогических чтениях и конференциях, был многолетним и компетентным экспертом Всероссийской с международным участием научно-практической конференции «Колпинские чтения по краеведению и туризму», посвященной перспективам развития детско-юношеского туризма и краеведения.

Сергей Васильевич Нагавкин – Почетный академик МОО «МАДЮТК», Отличник народного просвещения РСФСР, в 1996 г. награжден знаком мэра города «За гуманизацию школы Санкт-Петербурга».

<sup>1</sup> Из интервью А. М. Макарского гл. редактору журнала Д. В. Смирнову, 2024 г.

отряда «Искатель», студент Анатолий Макарский понял, что методика коллективной творческой деятельности «срабатывает независимо от возраста». Он приобрел опыт работы с детьми и подростками по организации «трудовых десантов», спортивных соревнований, «вечеров сказок», пешеходных экскурсий «Знай свой край», организации семейных выездов на природу и многое другое. Но самые сильные впечатления на А. Макарского произвели взаимоотношения доверия, уважения и требовательности друг к другу, ставшие традицией в педагогическом отряде «Искатель».

Летом 1979 г. Анатолий Моисеевич поехал на практику в пионерский лагерь «Северная зорька», где был пионервожатым у подростков среднего возраста. Лагерь стал настоящей педагогической школой для Анатолия Моисеевича, как и других студентов – пионерских вожатых.



А. М. Макарский с учителем С. В. Нагавкиным

В те годы С. В. Нагавкин, директор пионерского лагеря «Северная Зорька», позже так характеризовал практику пионервожатых: «Все эти годы с большой радостью и интересом с нашими друзьями-педагогами мы строили интереснейшую лагерную педагогику. Разработали систему организации воспитательного процесса коллективной творческой жизни в лагере. Эти годы были годами радости, постоянного творчества. Конечно, случались неудачи, огорчения, но коммунарский коллектив помогал переживать их мужественно, искоренять наши ошибки и двигаться вперед. Какие страницы самые яркие?»

Все эти годы и были самые яркие! Мне как руководителю радостно было строить коллектив педагогов лагеря, коллектив всего персонала лагеря, а с их помощью и весь лагерный коллектив.

И ребятам в лагере было интересно, радостно! Они чувствовали себя по-настоящему хозяевами жизни: вместе планировали, строили ее



(организовывали), вместе проводили, вместе анализировали дела, которыми жили. Самое главное – это была не игра. Это была жизнь! Это были те важные дела, которые необходимы были и самим ребятам, и нам – взрослым. Решая эти необходимые и важные дела, задумывая планы, организуя их, мы постоянно творили, постоянно строили себя, и радостно было видеть, как на наших глазах вырастали из ребят настоящие борцы, творцы, организаторы» [53].

Преподавателями в институте у А. М. Макарского были замечательные педагоги, доктора и кандидаты наук, в т. ч.:

**Владимир Сергеевич Жекулин** (1929–1989), выдающийся физико-географ, доктор географических наук, профессор, вице-президент Географического общества СССР, вел курс физической географии СССР. Он был научным руководителем у Анатолия Моисеевича все студенческие годы. У Владимира Сергеевича студент Анатолий Макарский писал все курсовые работы и защищал диплом по архивным материалам Русского географического общества.

**Татьяна Сергеевна Комиссарова**, доктор педагогических наук, кандидат географических наук, профессор, в студенческие годы читала Анатолию Макарскому курс топографии с основами картографии. Сегодня она директор НИИ географии, экологии и природопользования ЛГУ им. Пушкина, академик МОО «МАДЮТК», Почётный работник высшего профессионального образования. Анатолий Моисеевич является соавтором многих совместных с ней публикаций и научных трудов, а это более 100 статей и 10 учебных пособий [18–27]. С Татьяной Сергеевной, как утверждает сам А. М. Макарский, он и «по сей день “по жизни идёт!”»<sup>1</sup>.

На II курсе у студента географического факультета Ленинградского государственного института имени А. Н. Герцена Анатолия Моисеевича «случился первый туристский поход в холодном ноябре по Карельскому перешейку в Ленинградской области. Помню холодные ночи в шатре. Делал в походе все, что не умели горожане: заготавливал и рубил дрова. Приходилось практически каждую ночь дежурить, так как из группы никто не умел топить печку»<sup>2</sup>. После все студенческие годы Анатолий Макарский ходил в самостоятельные походы по Ленинградской области в составе студенческих самостоятельных групп и экспедиций.

---

<sup>1</sup> Из интервью А. М. Макарского гл. редактору журнала Д. В. Смирнову, 2024 г.

<sup>2</sup> Там же.



А. М. Макаровский с профессором Т. С. Комиссаровой.  
Таврический дворец. Экологический форум, г. Санкт-Петербург



В первом походе со школьниками  
по Карельскому перешейку

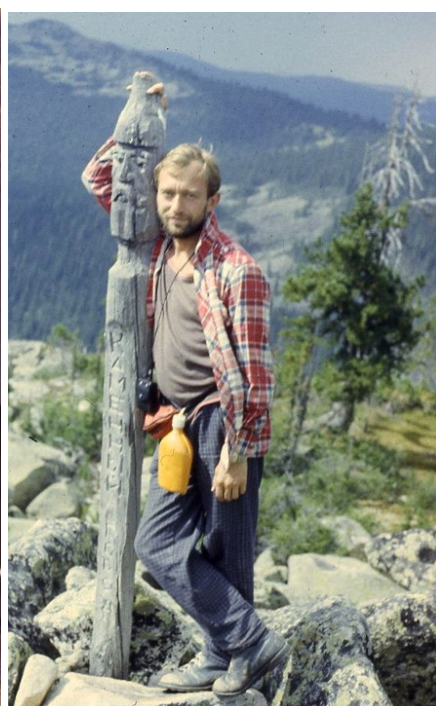

Саяны. 1989 г.

В институте на факультете общественных профессий (ФОП) Анатолий помимо учебы освоил специальность «инструктор детско-юношеского туризма». Занятия со слушателями вели педагоги-практики городского туристского клуба г. Ленинграда. Из занятий на ФОП Анатолию Моисеевичу в дальнейшей жизни

пригодились «навыки: разработки туристских маршрутов; техники и тактики пешеходного туризма и спортивного ориентирования»<sup>1</sup>.



А. М. Макарский.  
Выпускной альбом ЛГПИ.  
1982 г.



А. М. Макарский  
в турклубе «Дороги».  
1984 г.

Наиболее яркие студенческие воспоминания у А. М. Макарского – «это, конечно, полевые практики на геостанции «Железо»; поездки “на картошку” в совхозы Ленинградской области; дальняя практика в Венгрии»<sup>2</sup>.

После окончания института по распределению в 1982 г. А. М. Макарский был назначен учителем географии Тельмановской средней школы Тосненского района Ленинградской области. Кроме уроков географии Анатолий Моисеевич вел во внеурочное время МХК по программе Б. Неменского. В период работы в Тельмановской средней школе он со своими учениками увлекся походной туристско-краеведческой деятельностью.

Первый поход учитель географии А. М. Макарский с ребятами как руководитель совершил в Саблинские пещеры Ленинградской области.

Работая в Тельмановской школе, Анатолий Моисеевич обратил внимание на учительницу начальных классов Наталью Анатольевну Шенину, и они

---

<sup>1</sup> Из интервью А. М. Макарского гл. редактору журнала Д. В. Смирнову, август 2024 г.

<sup>2</sup>. Там же.

познакомились. Однако свадьба их состоялась позже, когда А. М. Макаровский, отслужив в армии, вновь вернулся в школу.

В 1984 г. А. М. Макаровский был призван военкоматом на срочную службу в ряды Советской армии. Хотя он трудился в сельской школе и имел отсрочку от службы как сельский учитель, но, получив повестку, пошел исполнять почетную обязанность – служить Родине. Первые полгода он служил в учебке в г. Ленинграде. По окончании учебы был переведен в боевую часть в воинском звании мл. сержанта в г. Советск Калининградской области. В танковой дивизии он прослужил год – командиром отделения, сержантом. Из тягот армейской жизни Анатолию Макаровскому запомнились «караульная служба, тяжелая и изнурительная... и, конечно, борьба как сержанта с проявлениями “дедовщины” в подразделении»<sup>1</sup>.



А. М. Макаровский, мл. сержант Советской армии.  
1985 г., г. Советск

В качестве турорганизатора школы он организовывал для классов первый выход со школьниками в однодневный поход, а затем все летние каникулы «вся школа ходила в походы» с конца мая до начала июля. В июле – августе он с турклубом «Дороги» ходил в категорийные водные походы по р. Вуоксе. Позже он со школьниками путешествовал и в другие регионы СССР – на Урал, в Прибайкалье и Забайкалье; на Саяны и Кавказ.

---

<sup>1</sup> Из интервью А. М. Макаровского гл. редактору журнала Д. В. Смирнову, август 2024 г.



Водный поход со школьниками по р. Вуоксе, начало 90-х гг.

В сентябре 1991 г. Анатолий Моисеевич переходит переводом на работу учителем географии в Войсковорскую среднюю школу Госненского района Ленинградской области.

Самым ярким и незабываемым делом своей «педагогической юности» А. М. Макарский считает полевой экологический лагерь в поселке Шапки Госненского района, инициатором организации которого он выступил вместе с ребятами турклуба «Дороги» и студентами факультета географии РГПУ имени А. И. Герцена. Опыт работы лагеря был позже положен в основу его диссертационного исследования на тему «Формирование экологической культуры школьников в полевом геоэкологическом лагере», а также обобщен и опубликован в трёх изданиях [25, 36, 57]. Во второй половине 90-х в экологический лагерь приезжали школьники не только из Ленинградской области, но и из Финляндии и Норвегии в рамках совместных проектов по экологическому образованию. Одновременно в лагере находились 150 детей, а за месяц через образовательные программы – от 700 до 800 школьников. Полевой экологический лагерь в рамках российско-финляндских экологических проектов посещали для обмена опытом педагоги не только Ленинградской области, но и Финляндии. Такой же лагерь в конце 90-х А. М. Макарсим и Харри Корхоненом (учителем географии лицея г. Хювinkя) был проведен вскоре на территории Финляндии.

Большое подспорье Анатолию Моисеевичу в работе с детьми оказали издававшиеся в СССР методические пособия и книги авторов: Игоря Петровича

Иванова (1923–1992)<sup>1</sup> [5, 6], Анатолия Никифоровича Захлебного (1939 г. р.) [7–10], Александра Александровича Остапца-Свешникова (1928–2002) [46–48], Григория Самойловича Усыскина (1930–2012)<sup>2</sup> [52, 56] и др.

А. М. Макаровский познакомился с **Виктором Фёдоровичем Шаталовым** (1927–2020)<sup>3</sup> и его системой обучения. Он побывал в Донецке на уроках Виктора Фёдоровича, а по возвращении в г. Санкт-Петербург, осмыслив, адаптировал опыт педагогики сотрудничества В. Ф. Шаталова применительно к урокам географии в школе, написал и издал в 1992 г. первое свое учебно-методическое пособие «Опыт использования идей В. Ф. Шаталова на уроках географии» [44].

В 1995 г. **Симон Львович Соловейчик** (1930–1996)<sup>4</sup> при газете «Первое сентября» открыл Институт учительского мнения. Он объявил конкурсный отбор корреспондентов в газету, по итогам конкурса Анатолий Моисеевич стал штатным/внештатным сотрудником в газете «Первое сентября», даже получал

---

<sup>1</sup> Игорь Петрович Иванов – советский педагог, доктор педагогических наук, академик АПН СССР, профессор ЛГПИ им. А. И. Герцена, лауреат премии имени Антона Макаренко. В 1956 г. в Ленинграде он создал творческую группу педагогов – Союз энтузиастов (СЭН), в 1959 г. – Коммуну юных фрунзенцев (КЮФ), школу районного актива старшеклассников, в 1963 г. – Коммуну им. А. С. Макаренко (КИМ), содружество студентов, увлечённых идеями великого воспитателя и педагога.

<sup>2</sup> Григорий Самойлович Усыскин родился в г. Ленинграде, в 1941 г. был эвакуирован в г. Оренбург. В 1944 г. зачислен сыном 13-го мотострелкового полка. Доктор исторических наук, профессор. В 1995–2002 гг. Г. С. Усыскин – профессор кафедры социально-культурного сервиса и туризма Гуманитарного университета профсоюзов. Организатор детского туристско-краеведческого движения г. Санкт-Петербурга, академик МОО «МАДЮТК», вице-президент Санкт-Петербургского туристско-спортивного союза, академик Национальной академии туризма, заслуженный путешественник России. Автор путеводителей по ленинским местам и окрестностям Ленинграда, книг о Зеленогорске и Карельском перешейке. В 2002–2012 гг. занимался научной и преподавательской деятельностью, профессор кафедры социально-культурного сервиса и туризма Санкт-Петербургского университета технологий управления и экономики.

<sup>3</sup> Шаталов Виктор Фёдорович – советский и украинский педагог-новатор. Народный учитель СССР (1990). Почётный доктор Академии педагогических наук Украины. Автор системы эффективного обучения, построенной на базе педагогики сотрудничества. В. Ф. Шаталов разработал оригинальную систему интенсивного обучения с использованием опорных сигналов – взаимосвязанных ключевых слов, условных знаков, рисунков и формул с кратким выводом для средней и старшей ступеней общеобразовательной школы.

<sup>4</sup> Симон Львович Соловейчик – советский и российский публицист, преподаватель, теоретик педагогики, журналист, теле- и радиоведущий. В 1953 г. окончил МГУ. Работал пионервожатым, учителем в школах Москвы, корреспондентом журнала «Пионер». В 1960-х гг. в газете «Комсомольская правда» основал рубрику «Алый парус», где публиковал статьи по вопросам гуманизма и нравственности. В середине 1980-х гг., работая в «Учительской газете», Соловейчик инициировал новое научно-практическое педагогическое движение – педагогику сотрудничества, в рамках которой воспитание рассматривалось не как воздействие на ребёнка, а как диалог педагога и ученика. В 1992 г. Соловейчик основал и возглавил газету «Первое сентября», на её страницах пропагандировал гуманистические педагогические идеи. Главный труд жизни С. Л. Соловейчика – книга «Педагогика для всех» (1977–1986), в ней он изложил философские взгляды на цели, средства и условия воспитания детей.

зарплату. За несколько лет работы с 1995 г. в газете было опубликовано более 15 публицистических статей А. М. Макарского: «Мои знания, интуиция и здравый смысл помогают лучше любого управленца» (1995 г.); «Прикоснитесь – об учительской чуткости» (1995 г.); «Никогда не отказывайтесь понимать» – о работе с трудными детьми (1995 г.); «Терпеть. Прощать. И не терять надежды» – о проблеме школьной наркомании (1996 г.); «Прощайте трудных ребят – другого спасения для них нет» – о работе с трудными подростками (1996 г.); «Хорошая дубинка для ретивых администраторов» – о школьных стандартах (1997 г.) и др. Газета «Первое сентября» дала потрясающий опыт общения с педагогами-новаторами, увлеченными учителями и воспитателями.

В феврале 1997 г. А. М. Макарский был назначен директором Войсковорской средней школы Тосненского района Ленинградской области. В 1999 г. Войсковорская средняя школа стала «Лучшей школой Ленинградской области».

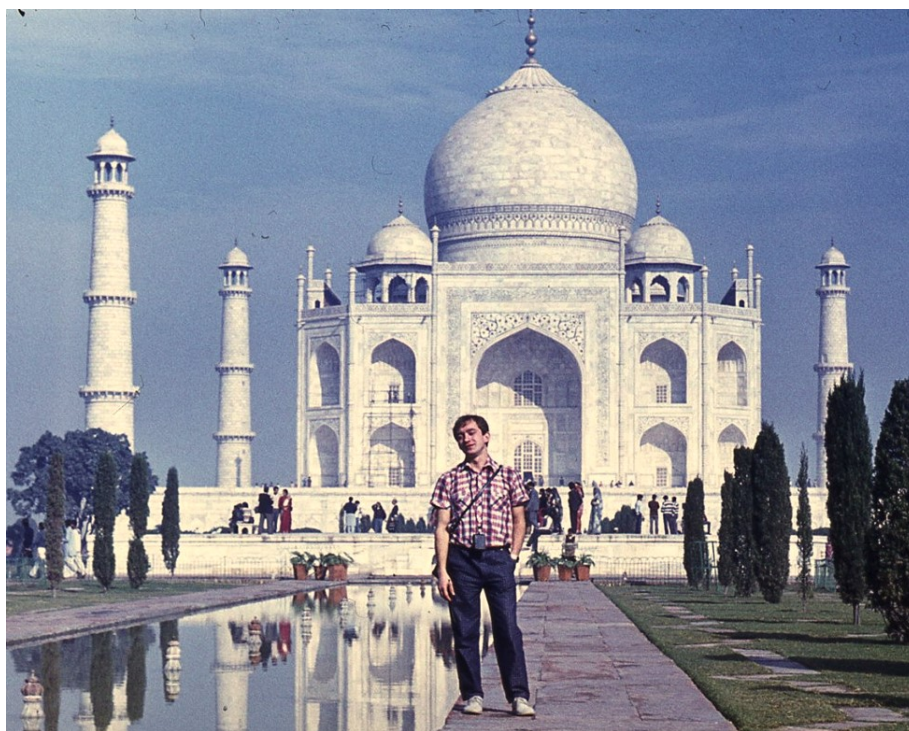

А. М. Макарский в Индии. 1989 г.

С 1997 г., будучи директором школы, один день в неделю читал курс «социальной педагогики» в Ленинградском государственном областном университете имени А. С. Пушкина от кафедры социальной педагогики, которой руководила **Надежда Павловна Царева**<sup>1</sup> – сподвижник и ученица Игоря Петровича Иванова. «Совместная работа с Надеждой Павловной – это самый значимый научно-педагогический опыт в моей жизни».

---

<sup>1</sup> Надежда Павловна Царева – сегодня кандидат педагогических наук, ведущий научный сотрудник НИЦ ГАОУ ДПО «Ленинградский областной институт развития образования».

По настоянию Учителей – доктора педагогических наук, профессора Татьяны Сергеевны Комиссаровой<sup>1</sup> и кандидата педагогических наук, доцента Надежды Павловны Царевой, работая директором школы, Анатолий Моисеевич «стал писать диссертацию, в основу которой был положен 10-летний опыт организации и проведения полевого экологического лагеря школьников. Татьяна Сергеевна научила писать, структурировать и выстраивать логику научного текста»<sup>2</sup>.

В 2000 г. в Ленинградском государственном областном университете имени А. С. Пушкина под руководством д-ра пед. наук, профессора Т. С. Комиссаровой блестяще защитил диссертацию кандидата педагогических наук по теме «Формирование экологической культуры школьников в условиях полевого геоэкологического лагеря» [43].

В диссертации Анатолий Моисеевич доказал, что процесс формирования экологической культуры школьников будет педагогически эффективным и успешным при создании системы непрерывного геоэкологического образования, важнейшим компонентом которой является школьный полевой геоэкологический лагерь, основным элементом которого будет социальный опыт осуществления учащимися различных видов деятельности в творческом поиске новых решений проблем, в развитии практических умений и навыков в преобразовании действительности.

---

<sup>1</sup> Татьяна Сергеевна Комиссарова родилась в семье кадрового военного штаба Волховского фронта на территории Любытинского района Ленинградской (ныне – Новгородской) области. Детство и школьные годы Татьяны Сергеевны прошли в г. Пушкине. По окончании школы она поступила в Ленинградский топографический техникум, закончив который проработала несколько лет в геодезических экспедициях. В 1965 г. поступила на географический факультет Ленинградского государственного университета им. А. А. Жданова. Далее аспирантура и более чем двадцатилетняя работа в ЛГПИ им. А. И. Герцена, где Татьяна Сергеевна прошла все ступени карьерного роста от ассистента преподавателя до декана факультета.

Красной строкой в профессиональной биографии Т. С. Комиссаровой являются командировки и работа в Хошиминском педагогическом институте (Вьетнам) и Кабульском университете (Афганистан).

С 1993 г. жизненный путь Т. С. Комиссаровой неразрывно связан с Ленинградским государственным университетом им. А. С. Пушкина. Находясь у истоков создания университета, она внесла большой вклад в становление и развитие ЛГУ – одного из ведущих учебных заведений Северо-Запада России. Долгое время Татьяна Сергеевна была проректором университета, заведующей кафедрой географии и туризма.

При активном участии Т. С. Комиссаровой подготовлены многочисленные учебники и учебные пособия, научные монографии.

Она является инициатором и организатором научной конференции «Экологическое равновесие», которая собирает в стенах университета авторитетных российских и зарубежных ученых.

<sup>2</sup> Из интервью А. М. Макарского гл. редактору журнала Д. В. Смирнову, август 2024 г.



Ему удалось доказать, что социально-педагогическая деятельность всего педагогического сообщества в школьном полевом геоэкологическом лагере или экспедиции должна быть направлена на оказание конкретной помощи и педагогической поддержки ребенка. Он рассматривал процесс социальной адаптации как результат постоянного взаимодействия детей с многообразием социокультурной среды в школьном полевом геоэкологическом лагере. Важнейшим признаком социальной адаптации является способность ребенка к согласованному взаимодействию с микросредой (социальной группой). Поэтому в основе работы школьного полевого геоэкологического лагеря должны лежать идеи коллективной организаторской деятельности, когда педагоги и воспитанники-подростки овладеют навыками организации собственной жизни и опытом моральной заботы друг о друге.

Он обосновал, что формирование экологической культуры как следствия экологического образования наиболее эффективно происходит в процессе включения личности в совместную деятельность, где каждый школьник осознает свою значимость, выполняя новые для него социальные роли. При этом важнейшим условием формирования экологической культуры личности является ее способность к согласованному взаимодействию с другими участниками коллективного процесса. Он доказал, что школа, имеющая в своем педагогическом арсенале «экологический полигон», на котором за годы учебы каждый учащийся получает эмоциональный, эстетический, нравственно-экологический «заряд» и систематизированные экологические знания, а в процессе полевой практики усваивает экологические нормы, правила и принципы, безусловно, обеспечивает формирование экологически жизненных установок их собственной деятельности [43].

В августе 2002 г. А. М. Макарский был принят на должность декана факультета естествознания, географии и туризма Ленинградского областного педагогического института имени А. С. Пушкина. Для него это были трудные и непростые годы становления в университете новой специальности «социально-культурный сервис и туризм», открытия бакалавриата по специальностям «туризм» и «гостиничное дело». Впервые в Ленинградской области Анатолию Моисеевичу удалось открыть новое направление подготовки «рекреация и спортивно-оздоровительный туризм». Для учителей географии открыли новый профиль – «детско-юношеский туризм». Много времени уходило на разработку программ и поиск квалифицированных преподавателей – специалистов по спортивному туризму.

В этот же период А. М. Макарский в должности доцента кафедры методики обучения географии и краеведению Российского государственного педагогического университета имени А. И. Герцена вел педагогическую практику студентов. В 2005 г. Анатолию Моисеевичу ВАК России было присвоено ученое звание доцента по кафедре методики обучения географии и краеведению.



Экологический форум, г. Санкт-Петербург, 2012 г.

А. М. Макаровский рассказывает В. И. Матвиенко о полевом экологическом лагере

В должности декана факультета Анатолий Моисеевич проработал до октября 2015 г., совмещая при этом в разные годы должности доцента, заведующего кафедрами естествознания и географии и социально-культурного сервиса и туризма. За этот период Анатолием Моисеевичем были разработаны, в том числе в соавторстве, учебные программы: Актуальные вопросы методики обучения географии [38]; Начальная туристская подготовка [30, 31]; Организация школьного экологического туризма [23]; Педагогические технологии в географическом образовании [42]; Теория и методика обучения географии [37]; Технология активных видов туризма [32]; Туризм и безопасность жизнедеятельности [16]; Экологический туризм [40] и др.

На факультете по инициативе Анатолия Моисеевича был создан лучший в Санкт-Петербурге студенческий турклуб вместе с *Дмитрием Владимировичем Петровым*<sup>1</sup>. Очень многие студенты – члены клуба по окончании университета стали педагогами-организаторами детско-юношеского туризма и краеведения в школах Ленинградской области и г. Санкт-Петербурга.

В ноябре 2015 г. Анатолий Моисеевич принял непростое для себя решение перейти работать управляющим гостиничного комплекса «Постоялый двор «ЯМ»» в Тосненском районе Ленинградской области. «Причина – понимание

---

<sup>1</sup> Д. В. Петров – кандидат в мастера спорта (туризм спортивный), руководитель турклуба, друг и товарищ А. М. Макаровского по совместным проектам в детско-юношеском туризме и краеведении.

того, что “выработался” в теории туризма и гостиничного дела. Решил приобрести практический опыт сфере туризма и гостеприимства»<sup>1</sup>.

В январе 2017 г. А. М. Макаровский решил вернуться в педагогику – туристско-краеведческое образование сначала в качестве методиста Дворца творчества детей и молодежи Колпинского района г. Санкт-Петербурга, а в феврале 2018 г. его переводят на должность заместителя директора по научно-методической работе и руководителя Ресурсного центра дополнительного образования туристско-краеведческой направленности Санкт-Петербурга. Он ответственный секретарь маршрутно-квалификационной комиссии при ГБУДО ДТДиМ Колпинского района Санкт-Петербурга.

А. М. Макаровский выступает инициатором и организатор проведения туристско-краеведческой Всероссийской с международным участием конференции «Колпинские чтения по краеведению и туризму» и «Колпинские чтения: детско-юношеский туристско-краеведческий форум» в рамках Петербургского международного образовательного форума [29]. Основная цель конференций, по замыслу Анатолия Моисеевича, повышение значимости краеведческих исследований и туристско-краеведческой деятельности как средства личностного развития подрастающего поколения и формирования российской идентичности. В конференциях, проходивших в 2 дня, день для юных исследователей, день для ученых и педагогов, за 7 лет приняли участие более 2 500 человек (2 члена-корреспондента РАН, около 90 докторов, около 330 кандидатов наук, более 800 педагогов, 600 школьников, студентов, магистрантов, аспирантов), опубликовано 1 727 статей. География участников Колпинских чтений обширна: представлено 65 регионов России: от Мурманской области до Краснодарского края; от Калининградской области до Приморского края – и 10 зарубежных стран: Азербайджан, Армения, Беларусь, Казахстан, Киргизия, Молдавия, Сербия, Украина, Узбекистан, Франция. С 2022 г. «молодежная» конференция была включена в Перечень олимпиад и других интеллектуальных и творческих конкурсов Минпросвещения России.

Анатолий Моисеевич является руководителем курсов повышения квалификации учителей и педагогов дополнительного образования по программе «Инструктор детско-юношеского туризма» при ГБУДО ДТДиМ Колпинского района Санкт-Петербурга.

---

<sup>1</sup> Из интервью А. М. Макаровского гл. редактору журнала Д. В. Смирнову, август 2024 г.



Эксперты-модераторы Колпинских чтений:

слева направо: Дмитрий Александрович Субетто – д-р геогр. наук, профессор, декан географического факультета РГПУ имени А. И. Герцена; Елена Владимировна Цымбал – рук. отдела детско-юношеского туризма ФЦДЮТиК; Надежда Камельевна МаксUTOва – канд. географ. наук, председатель Вологодского отделения РГО, профессор кафедры географии Вологодского государственного университета; А. М. Макарский; Д. В. Смирнов; Андрей Юрьевич Иванов – учитель географии гимназии № 85 Санкт-Петербурга, путешественник и исследователь, руководитель экспедиций

В Ресурсном центре А. М. Макарьскому удалось собрать высококвалифицированный и компетентный научно-методический коллектив профессионалов, обладающих мощным импульсом творческих исследователей и аналитиков педагогики и краеведения детского туризма, воспитания подрастающего поколения на традициях Санкт-Петербурга, организации учебно-исследовательской и проектной деятельности детей и подростков, студенческой молодежи. Под руководством Анатолия Моисеевича Ресурсный центр получил статус инновационной площадки Комитета образования г. Санкт-Петербурга. За 5 лет творческим коллективом Ресурсного центра, значительная часть которого академики регионального филиала МАДЮТК в г. Санкт-Петербурге, под руководством А. М. Макарьского написано, подготовлено к печати и издано 14 учебных пособий по детско-юношескому туризму и краеведению, школьному познавательному туризму, методике работы с детскими объединениями и проектированию программ воспитания [1, 3, 17, 39, 45, 49, 50] и 22 тома «Колпинских чтений по краеведению и туризму» (размещены на сайте Ресурсного центра: [http://rc-dtdm.spb.ru/?page\\_id=3037](http://rc-dtdm.spb.ru/?page_id=3037)).

Материалы, изданные авторским коллективом, сегодня широко используются в реализации учебных туристских программ, организации учебно-исследовательской и проектной деятельности школьников и студентов. Учебные пособия используются на факультетах подготовки туристских кадров в вузах России.



А. М. Макаровский с профессором И. И. Бариновой на Лофотенских островах на дальней практике со студентами ОГУ имени А. С. Пушкина. 2012 г.

Наиболее значимыми стали изданные в разные годы в соавторстве с учеными ЛГУ имени А. С. Пушкина (проф. Т. С. Комиссарова и др.) учебные пособия, монографии, методические рекомендации, научные статьи в соавторстве с методистами Ресурсного центра дополнительного образования г. Санкт-Петербурга [1, 4, 12, 25, 28, 33–36, 39, 45, 49–51, 53, 54, 57–59]. Все учебные пособия неоднократно становились победителями разных Всероссийских и Международных конкурсов учебно-методических материалов.

Ресурсный центр дополнительного образования Санкт-Петербурга, по оценке руководства Федерального Центра детско-юношеского туризма и краеведения (г. Москва), за 5 лет стал одним из ведущих научно-методических центров России в сфере детско-юношеского туризма и краеведения.

С 2019 г. Анатолий Моисеевич утвержден Президиумом МОО «МАДЮТК» членом экспертного совета МОО «МАДЮТК», а в феврале 2020 г. Президиум МОО «МАДЮТК» избирает его академиком по специальности «детско-юношеский туризм и краеведение». Анатолий Моисеевич активно включается в деятельность и общественную жизнь Региональных филиалов Академии в г. Санкт-Петербурге и Ленинградской области. Он привлекает в действительные члены Академии достойных педагогов-организаторов туристско-краеведческой деятельности с детьми и подростками, ведущих ученых Санкт-Петербурга, специалистов музейной педагогики, туристскую и краеведческую общественность.

В сложный период 2020 г., связанный с ограничениями в связи с COVID-19, Анатолий Моисеевич и Д. В. Смирнов, президент МОО «МАДЮТК», берут под свою ответственность проведение 26 марта расширенного заседания Президиума МОО «МАДЮТК» на базе ГБУДО ДТДиМ Колпинского района Санкт-Петербурга для обсуждений актуальных проблем организации реализации программ дополнительного профессионального туристско-краеведческого образования в условиях пандемийных ограничений. В знаковом

события приняли участие И. Е. Ильяшенко<sup>1</sup>; В. И. Аксельрод<sup>2</sup>, Ю. Р. Дьякова<sup>3</sup>, Т. Г. Смирнова<sup>4</sup> и др.



Президент МОО «МАДЮТК» Д. В. Смирнов вручает авторскому коллективу: Надежда Евгеньевна Самсонова, Анатолий Моисеевич Макарский, Сергей Васильевич Бочкарев и Александра Александровна Соколова – дипломы лауреатов Международного конкурса «Золотой Компас – 2019» в номинации «Пропаганда лучшего научно-педагогического и методического опыта развития детско-юношеского туризма и краеведения» и статуэтку «Золотой компас». 26.03.2020 г., г Санкт-Петербург

Команда ГБУДО ДТДиМ Колпинского района Санкт-Петербурга под руководством А. М. Макарского в ноябре 2023 г. стала победителем важнейшего конкурса Санкт-Петербурга в сфере инновационной деятельности «Сильные решения» с учебным пособием «Школьный познавательный туризм: традиции и инновации» [58].

---

<sup>1</sup> Ирина Евгеньевна Ильяшенко – вице-президент МОО «МАДЮТК», координатор Академии по г. Москве.

<sup>2</sup> Владимир Ильич Аксельрод – канд. пед. наук, заслуженный работник культуры, педагог дополнительного образования, декан Юношеского университета Петербурга, методист ГБНОУ «Санкт-Петербургский городской Дворец творчества юных», председатель Культурно-патриотического молодежного общественного движения «Юные за возрождение Петербурга».

<sup>3</sup> Юлия Рудольфовна Дьякова – старший научный сотрудник Государственного музея истории Санкт-Петербурга.

<sup>4</sup> Татьяна Геннадьевна Смирнова – заведующая сектором исторического краеведения и школьного музееведения ГБНОУ «Санкт-Петербургский городской Дворец творчества юных», руководитель Городского учебно-методического объединения педагогов дополнительного образования.

С августа 2023 г. А. М. Макаровский переходит работать методистом в Информационно-методический центр Колпинского района г. Санкт-Петербурга. В 2024 г. под руководством А. М. Макаровского Информационно-методический центр Колпинского района реализует проект «Маршрутами инновационного поиска» [2], в рамках которого осуществлена совместная со Светланой Ивановной Андреевской (руководитель отдела образования Колпинского района г. Санкт-Петербурга) идея и создано печатное СМИ – научно-методический журнал «Колпинский педагогический вестник» (ISBN 978-5-6050305-6-0), первый номер которого уже опубликован [11].



Обложка первого номера научно-методического журнала «Колпинский педагогический вестник»

А. М. Макаровский, как один из ведущих специалистов в Российской Федерации в сфере воспитания подрастающего поколения средствами коллективной творческой деятельности и активными формами туризма и краеведения, является экспертом рабочей группы по дополнительному образованию детей Экспертного совета Министерства просвещения РФ и экспертом научного бюро ФГБОУ ДО ФЦДО (туристско-краеведческая направленность)<sup>1</sup>.

---

<sup>1</sup> Приказ № 276-15-од от 28 июля 2022 г. «Об утверждении состава экспертов отделения Научного бюро по развитию туристско-краеведческой деятельности и организации отдыха и оздоровления детей». Утвержден заместителем председателя Научного бюро – руководителем отделения по развитию туристско-краеведческой деятельности и организации отдыха и оздоровления детей ФГБОУ ДО ФЦДО.

Важнейшим качеством в деятельности эксперта рабочей группы Анатолий Моисеевич считает «внимательное отношение к методическим разработкам и проектам педагогов дополнительного образования и их сопровождение к созданию хорошего методического (инновационного) продукта»<sup>1</sup>.

Много внимания А. М. Макарский в своей профессиональной и общественной деятельности уделял формированию общественного мнения о важности и значимости детско-юношеского туризма, эколого-краеведческого движения школьников в решении задач обучения, воспитания, развития, профессионального самоопределения и социализации подрастающего поколения; сохранения народных традиций и культуры, рациональному природопользованию и использованию ресурсов. Все годы своей педагогической деятельности он всегда использовал прессу в своей практике как аналитические доказательства эффективности решения педагогических, социальных и других задач общества формами и методами активного туризма, краеведческими исследованиями. Анатолий Моисеевич всегда стремился поддерживать инициативу и творческие начала своих коллег и юных исследователей в СМИ.



Санкт-Петербург. Таврический дворец. А. М. Макарский рассказывает губернатору В. И. Матвиенко об «экологическом проекте»

А. М. Макарский – автор более 120 публикаций, учебных пособий и УМК в области эколого-краеведческого образования, спортивно-оздоровительного и детско-юношеского туризма. Он активный участник научно-практических конференций [13, 15, 29, 35, 52] и организатор дискуссионных площадок по проблеме подготовки кадров педагогов к деятельности с детьми и подростками в сфере спортивного туризма, летнего оздоровительного отдыха. Он тесно

---

<sup>1</sup> Из интервью А. М. Макарского гл. редактору журнала Д. В. Смирнову, август 2024 г.



сотрудничает с рядом печатных СМИ, где он не только автор статей [4, 12, 14, 20, 28, 29, 33, 41, 51], но и член редколлегии, эксперт-рецензент, например: «Вестник Академии детско-юношеского туризма и краеведения», «География и экология в школе XXI века», «ДУМский вестник: теория и практика дополнительного образования»; «Педагогическое искусство», «Социальная педагогика» и др.

За свой скромный, но благородный труд на ниве обучения детей географии в школе, руководства туристско-краеведческой деятельностью школы, руководства педагогическим коллективом в школе, организации полевых летних экологических лагерей, подготовки педагогических кадров в институте, руководства факультетом, организации практик для студентов, организации временных научно-методических творческих коллективов, подготовки учебных программ и методических пособий, организации и проведения Всероссийских научно-практических форумов Анатолий Моисеевич был отмечен и награжден:

- действительный член Русского географического общества (1980 г.);
- действительный член (академик) Национальной академии туризма (2009 г.);
- нагрудный знак «Почетный работник общего образования» (2000 г.);
- неоднократно ведомственными грамотами и дипломами в годы работы в Ленинградской области и г. Санкт-Петербурге;
- почетная грамота Международной академии детско-юношеского туризма и краеведения им. А. А. Остапца-Свешникова (2019 г.);
- лауреат Международного конкурса на приз «Золотой компас» 2019 г. в номинации «Пропаганда лучшего научно-педагогического и методического опыта развития детско-юношеского туризма и краеведения»;
- юбилейная медаль «25 лет Международной академии детско-юношеского туризма и краеведения им. А. А. Остапца-Свешникова» (2022 г.);
- почетным знаком Федерации спортивного туризма России «За заслуги в развитии спортивного туризма в России» III степени (2022 г.);
- лауреат Международного конкурса на приз «Золотой компас» 2024 г. в номинации «Социально значимые проекты» – Проект «Колпинские чтения: детско-юношеский туристско-краеведческий форум» (в составе коллектива авторов);
- лауреат Международного конкурса на приз «Золотой компас» 2023 г. в номинации «Учебно-методические пособия» – «Школьный эколого-познавательный туризм» (в составе коллектива авторов);



Д. В. Смирнов вручает А. М. Макарскому диплом и статуэтку «Золотой компас» 2023 г., г. Санкт-Петербург, Колпинские чтения, март 2024 г.

У Анатолия Моисеевича дружная семья. Жена – Наталья Анатольевна Макарская, родилась в д. Залужанье Молоковского района Калининской области. Сегодня она продолжает трудиться учителем начальной школы Тельмановской средней школы, Тосненского района Ленинградской области и занимается домашними делами. Так повелось в семье Макарских – Наталья Анатольевна с детской коляской, а Анатолий Моисеевич в походе с ребятами или путешествиях, на практиках со студентами.



Анатолий Моисеевич с женой Натальей Анатольевной и дочерьми Ириной и Екатериной. 2016 г.

Анатолий Моисеевич и Наталья Анатольевна воспитали дочерей Ирину Анатольевну (в замужестве Гулину) 1989 г. р. и Екатерину Анатольевну (в замужестве Пилипенко) 1990 г. р. Сегодня Анатолий Моисеевич с женой помогает

семьям дочерей воспитывать внучку Александру и внука Льва. Внук и внучка – «это самые обожаемые люди на этой Земле»<sup>1</sup>.

В людях Анатолий Моисеевич ценит «доброту, отсутствие чванства; ум и образованность». В профессиональной деятельности учителя он самым важным качеством выделяет «умение принимать ребенка таким, какой он есть». В профессиональных компетенциях преподавателя-доцента, по его мнению, значимым является «стремление к научному поиску». Важнейшим качеством декана факультета, по его мнению, должно быть «понимание, что студенчество – это лучшее что у нас есть, было и будет». Существенными профессиональными качествами заведующего кафедрой, по мнению Анатолия Моисеевича, является «сформировать работоспособный и компетентный профессорско-преподавательский состав кафедры».

Большая часть жизни Анатолия Моисеевича – это походы и путешествия со школьниками по разным регионам страны (4 путешествия в районе оз. Байкал). Позже он с энтузиазмом организовывал дальние практики со студентами – в Норвегии: на автобусе через всю Финляндию и Швецию до Лофотенских островов. В юности ему довелось побывать в Индии – награда как лучшему учителю Ленинградской области. Были деловые деканские поездки в Италию, Финляндию и Монголию. Но наиболее любимыми местами на Земле для него остаются леса и озера, болотистые равнины Ленинградской области и малой родины – д. Выгонощи Ивацевичского района Брестской области Республики Беларусь.

Коллеги Анатолия Моисеевича, ученики и их родители, ветераны педагогического труда, друзья, коллеги – ученые, руководители школ, школьных музеев, методисты образовательных организаций отмечают при неформальном общении, что он всегда доброжелателен, тактичен, внимателен к просьбам. Пользуется заслуженным авторитетом наставника у студентов, вожатых, учителей и руководителей образовательных организаций, родительского сообщества, туристской и краеведческой общественности, научно-педагогического сообщества не только г. Санкт-Петербурга, но и России и зарубежья.

Искренне от всех Почетных членов и действительных членов МОО «МАДЮТК» и от себя лично, поздравляя юбиляра с 65-летием со дня рождения, хочется пожелать Анатолию Моисеевичу Макаарскому от всего сердца душевного и физического здоровья, долгих и плодотворных лет научно-педагогического творчества, благополучия, энергичности и неутомимости, мирного неба и новых интересных туристских маршрутов, педагогической мудрости и наставнической терпеливости, верных друзей, успешных учеников, семейного счастья и пытливых к познанию окружающего мира внуков!

---

<sup>1</sup> Из интервью А. М. Макаарского гл. редактору журнала Д. В. Смирнову, август 2024 г.



Со студентами в Швеции. Дальняя практика. Северный полярный круг

Когда мне посчастливилось брать интервью для статьи в наш журнал «Вестник Академии детско-юношеского туризма и краеведения» к юбилею Анатолия Моисеевича, я спросил у него, как он сам бы ее завершил, подводя некую резюмирующую черту пройденного пути в разных ипостасях – «ролях»: сын, брат, ученик, географ-краевед, Учитель, пионерский вожатый, директор школы, наставник, доцент, декан, зав. кафедрой, корреспондент, руководитель Ресурсного центра, академик, Гражданин, общественный деятель, муж, отец, дедушка, преданный друг...? На что он, взяв паузу и поразмышляв, ответил:

«Если бы я мог прожить жизнь ещё раз  
В ней я бы постарался чаще ошибаться.

Я бы не стремился быть таким совершенным  
и смотрел бы на всё проще.

Я сумел бы оказаться глупее, чем получилось,  
И лишь очень немного принимал бы всерьёз.

Я бы не был таким чистюлей.

Я рисковал бы больше,  
Путешествовал бы чаще,  
Наблюдал бы больше закатов,

Взошел бы на больше гор,  
Переплыл бы больше рек.  
Я посетил бы места, где никогда не был,  
Ел бы больше мороженого и меньше бобов,  
У меня было бы больше проблем настоящих  
и меньше — придуманных.  
Если бы я мог прожить заново,  
Я разувался бы в начале весны  
И обувался бы в самом конце осени.  
Я бы почаще заглядывал в те уютные уголки,  
Наблюдал бы больше рассветов,  
Больше играл бы с детьми,  
Если бы у меня была ещё одна жизнь.

Так написал Хорхе Луис Борхес, когда ему исполнилось 85 лет. У нас еще есть время!!!»<sup>1</sup>

### Список литературы

1. Детско-юношеский туризм: виды, организация, образовательный потенциал: учеб. пособие / сост. А. М. Макарский, А. А. Соколова, Д. В. Петров, Н. В. Лебедева ; ГБУДО ДТДиМ Колпинского района Санкт-Петербурга. СПб. : ЛОИРО, 2018. 127 с.
2. Андреевская С. И., Макарский А. М. Проект по формированию инновационной культуры педагогов «Маршрутами инновационного поиска» как драйвер развития системы образования Колпинского района Санкт-Петербурга // Образование как фактор развития интеллектуально-нравственного потенциала личности и современного общества : материалы XIII Междунар. науч. конф., посв. 100-летию со дня рождения академика Игоря Петровича Иванова. СПб., 2023. С. 314–319.
3. Бочкарев С. В., Лесков А. С., Лескова Г. А., Макарский А. М., Погодина В. Л. Школьный познавательный туризм: традиции и инновации : учеб. пособие. СПб., 2023.
4. Бочкарев С. В., Самсонова Н. Е., Макарский А. М. Моделирование методического обеспечения дополнительного профессионального туристско-краеведческого образования: опыт Ресурсного центра дополнительного образования Санкт-Петербурга // Вестник Академии детско-юношеского туризма и краеведения. 2021. № 2. С. 12–19.
5. Иванов И. П. Методика коммунарского воспитания. М. : Просвещение, 1990. 143 с.
6. Иванов И. П. Энциклопедия коллективных творческих дел. М. : Педагогика, 1989. 206 с.

---

<sup>1</sup> Из интервью А. М. Макарского гл. редактору журнала Д. В. Смирнову, август 2024 г.

7. Захлебный А. Н., Зверев И. Д., Суравегина И. Т. Охрана природы в школьном курсе биологии : пособие для учителя. М. : Просвещение, 1977. 207 с.
8. Захлебный А. Н. На экологической тропе. М. : Знание, 1986. 77 с.
9. Захлебный А. Н. Школа и проблемы охраны природы. М. : Педагогика, 1981. 184 с.
10. Захлебный А. Н. Экологическое образование во внеклассной работе : пособие для учителя. М. : Просвещение, 1984. 159 с.
11. Колпинский педагогический вестник. 2024. № 1. 124 с. URL: <https://k-p-v.ru/issues/Kolpinskiy-pedagogicheskiy-vestnik-2024-No1.pdf> (дата обращения: 27.07.2024).
12. Левшин К. В., Макарский А. М. Воспитательный потенциал детско-юношеского туризма в контексте проекта «Школа Минпросвещения России // Педагогическое искусство. 2023. № 2. С. 182–192.
13. Левшин К. В., Макарский А. М. Комплексные исследовательские экспедиции как актуальные практики развития школьного познавательного и экспедиционного туризма // Опыт проведения полевых выездных практик : сб. материалов II Всерос. науч.-практ. конф. с междунар. участием. М. ; Киров, 2023. С. 66–75.
14. Левшин К. В., Макарский А. М. Новые возможности для развития краеведения и школьного познавательного туризма в контексте реализации проекта «Школа Минпросвещения России // География и экология в школе XXI века. 2024. № 3. С. 56–62.
15. Левшин К. В., Макарский А. М. Школа Минпросвещения России: новые возможности для развития школьного познавательного туризма и краеведения // Образование как фактор развития интеллектуально-нравственного потенциала личности и современного общества : материалы XIII Междунар. науч. конф., посв. 100-летию со дня рождения академика Игоря Петровича Иванова. СПб., 2023. С. 247–251.
16. Макарский А. М., Гаджиева Е. А. Туризм и безопасность жизнедеятельности : (сб. учеб. программ). СПб. : ЛГУ имени А. С. Пушкина, 2010.
17. Макарский А. М., Жиров А. В. Проблема совершенствования профессионального эколого-географического образования в условиях реформирования российской высшей школы : монография. СПб. : ЛГУ имени А. С. Пушкина, 2010.
18. Макарский А. М., Жиров А. В. Комиссарова Т. С. Современные эколого-образовательные стратегии // Методология отбора содержания профессионального эколого-географического образования в период перестройки российской высшей школы : кол. монография / под ред. Г. С. Камериловой, Н. Д. Андреевой. Н. Новгород : НГПУ им. К. Минина, 2013. 307 с.
19. Макарский А. М., Комиссарова Т. С., Казаков Н. П. Методические рекомендации по прохождению учебной практики по специальности 230500 (1000103.65) Социально-культурный сервис и туризм : (метод. разработка). СПб. : ЛГУ имени А. С. Пушкина, 2006.
20. Макарский А. М., Комиссарова Т. С. Кластерный подход в краеведческом образовании // География и экология в школе XXI века. 2018. № 7. С. 54–56.
21. Макарский А. М., Комиссарова Т. С. и др. Методика и практика проведения школьных экологических экспедиций в Ленинградской области : (учеб. пособие). СПб. : ЛГУ имени А. С. Пушкина, 2007.
22. Макарский А. М., Комиссарова Т. С. Опыт работы летнего эколого-туристического школьного лагеря : (учеб. пособие). СПб. : ЛОИУУ, 1995.

23. Макаровский А. М., Комиссарова Т. С. Организация школьного экологического туризма : программа дисциплины : (метод. разработка). СПб. : ЛГОУ имени А. С. Пушкина, 2003.
24. Макаровский А. М., Комиссарова Т. С. О формальном и неформальном геоэкологическом образовании: как дополнить знания воспитанием и развитием личности // Экология и жизнь. 2011. № 4. С. 46–47.
25. Макаровский А. М., Комиссарова Т. С. Полевые уроки по геоэкологии: опыт работы летнего эколого-туристического школьного лагеря : учеб. пособие. СПб. : ЛОИУУ, 1995.
26. Макаровский А. М., Комиссарова Т. С. Полевой урок по топографии : (метод. рекомендации) // География. Еженедельное приложение к газете «Первое сентября». 1995. № 4. С. 4–5.
27. Макаровский А. М., Комиссарова Т. С. Экологическое воспитание: прошлое и настоящее // Русская, советская, российская школа (аксиологические аспекты) : моногр. сб. STAVROS. Кохтла-Ярве, 2004.
28. Макаровский А. М., Морозова М. И., Петушкова И. Н. Социализация детей и подростков в условиях неформального образования // Вестник Академии детско-юношеского туризма и краеведения. 2020. № 2. С. 28–38.
29. Макаровский А. М. Научно-практическая конференция «Колпинские чтения по краеведению и туризму» в ДТДиМ Колпинского района Санкт-Петербурга // География и экология в школе XXI века. 2018. № 5. С. 78–79.
30. Макаровский А. М. Начальная туристская подготовка : программа учеб. курса : (метод. разработка). СПб. : ЛГОУ имени А. С. Пушкина, 2003.
31. Макаровский А. М., Петров Д. В. Начальная туристская подготовка : (учеб. программа). СПб. : ЛГУ имени А. С. Пушкина, 2008.
32. Макаровский А. М., Петров Д. В. Технология активных видов туризма : (учеб. программа). СПб. : ЛГУ имени А. С. Пушкина, 2008.
33. Макаровский А. М., Петушкова И. Н. Конструирование модели организации жизнедеятельности детского туристско-краеведческого объединения // География и экология в школе XXI века. 2019. № 10. С. 39–42.
34. Макаровский А. М., Петушкова И. Н. Педагогика общей заботы – основа детского социального творчества // Социальная педагогика. 2021. № 2. С. 37–40.
35. Макаровский А. М., Петушкова И. Н. Социальное творчество детей в контексте педагогики общей заботы // Психология и педагогика социального творчества : кол. монография по материалам Всерос. науч.-практ. конф., посв. творчеству академика И. П. Иванова проф. В. Л. Ситникова. СПб. : Изд-во РГПУ им. А. И. Герцена, 2019. 414 с.
36. Макаровский А. М. Полевая геоэкология для школьников : учеб. пособие. СПб. : ЛГУ имени А. С. Пушкина, 2010. 295 с.
37. Макаровский А. М. Теория и методика обучения географии : программа учеб. курса : (метод. разработка). СПб. : ЛГОУ имени А. С. Пушкина, 2003.
38. Макаровский А. М., Финаров Д. П., Соловьев А. Ю. Актуальные вопросы методики обучения географии : (учеб. программа). СПб. : ЛГУ имени А. С. Пушкина, 2009.
39. Макаровский А. М. Формирование экологической культуры учащихся в условиях неформального экологического образования : монография. СПб. : ЛГУ имени А. С. Пушкина, 2007.

40. Макаровский А. М. Экологический туризм : программа учеб. курса (метод. разработка). СПб. : ЛГОУ имени А. С. Пушкина, 2003.
41. Макаровский А. М., Самсонова Н. Е. Неформальное образование: современные подходы // ДУМский вестник: теория и практика дополнительного образования. 2018. № 1(11). С. 5–8.
42. Макаровский А. М., Финаров Д. П. Педагогические технологии в географическом образовании : (учеб. программа). СПб. : ЛГУ имени А. С. Пушкина, 2009.
43. Макаровский А. М. Формирование экологической культуры учащихся в условиях геоэкологического лагеря : автореф. дис. ... канд. пед. наук : 13.00.01 / Ленинградский гос. обл. ун-т им. А. С. Пушкина. СПб., 2000. 23 с.
44. Макаровский А. М. Опыт использования идей В. Ф. Шаталова на уроках географии : (метод. рекомендации). СПб. : ЛОИУУ, 1992.
45. Морозова М. И., Самсонова Н. Е., Макаровский А. М., Петушкова И. Н. Проектирование и реализация воспитательных программ в детских объединениях туристско-краеведческой направленности : в помощь педагогу-практику. СПб., 2021. 296 с. (Сер. Актуальные практики детско-юношеского туризма и краеведения).
46. Остапец А. А. Туристско-краеведческая деятельность детско-юношеского клуба «Родина» (15 лет работы клуба). 2-е изд., перераб. и доп. М. : Прометей, 1992. 107 с.
47. Остапец А. А. Цикл-программа // Проблемы детско-юношеского туризма. Научно-методический журнал МАДЮТК. М., 1998. № 2. С. 50–54.
48. Остапец А. А. Экспериментальная проверка программы туристско-краеведческой деятельности в непрерывном образовании // Тезисы и материалы Всероссийской научно-практической конференции «Принципы обновления программного обеспечения в учреждениях дополнительного образования». СПб., 1995. С. 98–101.
49. Познание Родины: актуальные практики детско-юношеского туризма и краеведения : учеб. пособие / сост. Т. С. Комиссарова, М. Ю. Лебедева, А. М. Макаровский, К. И. Левицкая ; науч. ред. А. А. Соколова. СПб. : ДТДиМ Колпинского района Санкт-Петербурга, 2018. 197 с.
50. Примерная программа воспитания для организаций общего и дополнительного образования детей, реализующих образовательные программы туристско-краеведческой направленности (конструктор) / сост. А. Г. Маслов, М. И. Морозова, Н. Е. Самсонова, А. М. Макаровский, И. Н. Петушкова. М. ; СПб., 2022. 70 с.
51. Самсонова Н. Е., Макаровский А. М., Бочкарев С. В., Маслова А. Г., Пушкина А. П. Сетевая экспериментальная площадка центра детско-юношеского туризма, краеведения и организации отдыха и оздоровления детей ФГБОУ ДО ФЦДО на базе ГБУДО ДТДиМ Колпинского района Санкт-Петербурга: итоги и перспективы деятельности // География и экология в школе XXI века. 2023. № 3. С. 70–78.
52. Самсонова Н. Е., Макаровский А. М., Петушкова И. Н. Конструирование модели организации жизнедеятельности детского туристско-краеведческого объединения // Образование как фактор развития интеллектуально-нравственного потенциала личности и современного общества : материалы IX Междунар. науч. конф. / отв. ред. М. И. Морозова. СПб., 2019. С. 196–200.
53. Социализация и неформальное образование учащихся в детских объединениях : учеб. пособие / сост. А. М. Макаровский, М. И. Морозова, И. Н. Петушкова ;



науч. ред. Л. С. Нагавкина ; ГБУДО ДТДиМ Колпинского района Санкт-Петербурга. СПб., 2018. 196 с.

54. Тосненский край : учеб. пособие для учащихся ст. кл. сред. шк. / А. М. Макаровский, Т. С. Комиссарова ; Муницип. образование «Тосн. р-н Ленингр. обл.» Упр. образования. – СПб. : Лики России, 2002. 127 с.

55. Усыскин Г. С. Туристы в поход! Маршруты по Ленинградской области. Л. : Лениздат, 1963. 277 с.

56. Усыскин Г. С. В классе, в парке, в лесу : рекомендации по организации игр и соревнований юных туристов. СПб., 1992. 28 с.

57. Школьное географическое краеведение: полевые исследования природных компонентов : учеб. пособие / сост. Т. С. Комиссарова, М. Ю. Лебедева, А. М. Макаровский, К. И. Левицкая ; науч. ред. А. А. Соколова. СПб. : ДТДиМ Колпинского района Санкт-Петербурга, 2018. 197 с.

58. Школьный познавательный туризм: традиции и инновации : учеб. пособие. / сост. Г. А. Лескова, А. М. Макаровский, В. Л. Погодина и др. СПб. : ГБУДО ДТДиМ Колпинского района Санкт-Петербурга, 2023. 432 с.

59. Школьный эколого-познавательный туризм : учеб. пособие / авт.-сост. К. В. Левшин, Т. С. Комиссарова, А. М. Макаровский, Д. В. Петров ; под науч. ред. Д. В. Смирнова ; под общ. ред. Т. С. Комиссаровой. СПб. : ГБОУ школа № 401 Колпинского района СПб, 2024. 280 с.

*Д. В. Смирнов*

**Памяти Юрия Борисовича Никанорова – наставника,  
академика Международной академии детско-юношеского  
туризма и краеведения им. А. А. Остапца-Свешникова,  
организатора детского спортивного ориентирования и туризма  
в России**

Представлена краткая историко-биографическая характеристика Юрия Борисовича Никанорова – пионервожатого, руководителя кружков спортивного ориентирования и туризма, методиста, старшего тренера-преподавателя, наставника, руководителя структурного подразделения – отдела туризма, общественного деятеля, действительного члена Международной общественной организации «Международная академия детско-юношеского туризма и краеведения им. А. А. Остапца-Свешникова», спортивного судьи Всесоюзной категории по туризму и ориентированию. Описаны основные результаты педагогической, тренерской, методической и общественной деятельности одного из первых организаторов детского ориентирования в России. Дана характеристика педагогических достоинств Ю. Б. Никанорова: понимание требований времени, умение использовать их – быть в нужное время и в нужном месте, использовать свой опыт и умение работать с людьми, убеждать коллег на благо развития детского ориентирования, уважение к юным ориентировщикам и стремление развивать их самостоятельность.

**Ключевые слова:** туристско-краеведческая деятельность, спортивное ориентирование, туристской поход, массовый детский туризм, детское ориентирование, туристский

слет, комплекс ГТО, соревнования по ориентированию, учебно-тренировочные сборы, спортивный судья, тренер, наставник.

В историю российского спортивного ориентирования Юрий Борисович Никаноров (21.11.1948 – 27.06.2024) вошёл прежде всего тем, что сумел в 1975-х годах XX в. открыть одно из первых в СССР отделений детско-юношеских спортивных школ, специализирующихся на виде спорта спортивное ориентирование, в Перовском районе города Москвы, сегодня знаменитую «Ориенту», воспитанники которой абсолютные лидеры по количеству медалей в Медальном листе Федерации спортивного ориентирования России [1, с. 173–174].

Идейный соратник, коллега и друг Юрия Борисовича Никанорова Юрий Авсеевич Каменецкий, в конце 60–70-х гг. XX в. районный туристский организатор в Доме пионеров Перовского района г. Москвы, и сегодня считает, что наиболее значимый вклад Ю. Б. Никаноров внес в развитие отечественного детско-юношеского туризма. Ю. Б. Никаноров и его коллеги, методисты – туристские организаторы из кабинета туризма и краеведения Дома пионеров Перовского района г. Москвы впервые в СССР организовали апробацию нормативов Всесоюзного комплекса ГТО по ступеням в Москве, так же как в Пермской и Нижегородской областях, учитывая специфику, заключающуюся в том, что сдача их происходит по коллективному, групповому принципу, когда каждый участник не просто прошел километры, а совершил зачетный туристский поход [10]. Однако Ю. Б. Никанорову и его коллегам удалось организовать массовую сдачу школьниками Перовского района г. Москвы нормативов ГТО [7]. В середине 1972–1973 гг. до 56 средних школ из Перова под руководством Юрия Борисовича вывозили школьников на 3 электричках в лыжные походы выходного дня. По согласованию с Московской ж. д. к электричкам специально прицепляли дополнительные вагоны, и по Рязанскому направлению в выходные (суббота – воскресенье) зимой выезжали все 8, 9 и 10-е классы района, в мае – все 5, 6 и 7-е классы. Школьники Перова сдавали нормативы ГТО по туризму и ориентированию. Позднее к акции, получившей положительный эффект, присоединился и туристский актив Люблинского района г. Москвы. В 1975 г. опыт был описан и опубликован в журнале «Физическая культура в школе» [7].

Юрий Борисович Никаноров родился в 1948 г. в г. Серпухове Московской области. В школьные годы Юра Никаноров выступал за сборную школы в лыжных гонках и легкоатлетическом кроссе, увлекался футболом и баскетболом, участвовал в городских туристских слётах зимой и летом. «Начал заниматься туризмом с 1961 года, спортивным ориентированием – с 1963 года»<sup>1</sup>.

---

<sup>1</sup> Из характеристики-представления Никанорова Юрия Борисовича, заведующего отделом туризма Московской городской станции юных туристов к награждению знаком Спорткомитета России «Отличник физической культуры и спорта», 1999 г.

В годы службы в Советской армии на Плесецком полигоне Юрий Борисович Никаноров играл за сборную воинской части в футбол, а однажды в мае (!) в День печати участвовал в лыжном кроссе [5].

После службы в армии, в августе 1969 г., Ю. Б. Никаноров поступал в Московский государственный заочный педагогический институт на только что открытый факультет психологии. Однако он не набрал необходимого количества баллов. Добрые люди подсказали Юре, что, если бы у него был стаж работы в школе, это бы ему сильно помогло. В родном Серпухове Ю. Б. Никаноров обратился в райком комсомола к секретарю по школам за помощью в трудоустройстве. Вакансий лаборантов не оказалось, но ему предложили попробовать поработать в должности старшего пионервожатого в средней школе № 16 г. Серпухова, и он согласился. В школе, где он стал трудиться, учились 1600 учащихся, и вожатых было двое: один руководил пионерами, а другой – комсомольцами. Его, как новичка вожатского дела, в сентябре 1969 г. направили в Москву на учебу в областную школу пионерских вожатых. Разместили его как иногороднего в здании Центральной детской экскурсионно-туристской станции РСФСР (г. Москва, Волочаевская, 38А). В областной школе пионерских вожатых Юрия Борисовича обучили различным навыкам и правилам организации работы с пионерами, в том числе основам таких видов физкультурно-спортивной деятельности, как туризм и ориентирование на местности. Одним из инструкторов областной школы пионерских вожатых был Юрий Сергеевич Константинов, работавший тогда зав. отделом туризма Московской областной станции юных туристов и проводивший курс туризма в областной школе.

Надо отметить, что вопросам организации туристско-краеведческой деятельности в те годы уделялось значительное внимание, помимо теоретических занятий слушатели областной школы пионерских вожатых принимали практическое участие в трехдневном походе и в Московском областном туристском слете пионерских вожатых. В трехдневном походе отделением, в котором было девятнадцать девушек 18–20 лет и только один парень Юра Никаноров, руководил Ю. С. Константинов [1]. «...Можно было бы позавидовать – мы попали в “малинник”, но ведь в туристском походе много мужской работы, а нас всего двое, да и все время чувствуешь, что за твоими действиями все время наблюдают. И мы “пахали” по-настоящему, так что за эти пять дней подружились и вот уже почти пятьдесят пять лет, с небольшими перерывами, продолжаем работать вместе» [5].



Юрий Борисович Никаноров на старте соревнований

В школе вожатых Ю. Б. Никаноров узнал, что в Московской области есть система соревнований школьников по ориентированию и туризму, и, вернувшись в г. Серпухов, «организовал кружок (секцию) туризма и ориентирования на базе своей школы от Серпуховского Дома пионеров и школьников, которым руководил до 1973 года»<sup>1</sup>. В г. Серпухове Юрий Борисович, познакомился и подружился с коллегой – педагогом, большим энтузиастом детского туризма и краеведения Евгением Ивановичем Украинцевым, учителем географии школы № 8 г. Серпухова, который возглавлял поисковую работу школьников по местам боёв 5-й Гвардейской стрелковой дивизии, а в 1968 г. организовал первую туристскую секцию в Серпуховском городском Доме пионеров и проводил городские туристские соревнования [6]. Ю. Б. Никаноров и Е. И. Украинцев впоследствии много лет они сотрудничали и развивали детско-юношеское туристско-краеведческое движение в Серпухове. Е. И. Украинцев стал первым регулярно включать во все Положения о проведении слётов в Серпуховском районе пункты обязательного отчёта туристских команд о проделанной заранее краеведческой и поисковой работе. В конце 1960-х гг. в Серпухове сложился дружный коллектив единомышленников. Это были Ю. Белоцветов, В. Бутрин, В. Артамонова, В. Акимов, Е. Украинцев, Ю. Никаноров, Б. Мамонтов, А. Мельников, Б. Доронин, Ю. Комаров, Б. Комаристый. Именно они в эти годы заложили основы массового туризма в Серпуховском регионе.

---

<sup>1</sup> Из характеристики-представления Никанорова Юрия Борисовича, заведующего отделом туризма Московской городской станции юных туристов к награждению знаком Спорткомитета России «Отличник физической культуры и спорта», 1999 г.

Команда юных ориентировщиков-кружковцев школы под руководством Ю. Б. Никанорова заняла первое место в городских соревнованиях. Несколько его воспитанников вошли в состав сборной города и стали победителями Московских областных соревнований школьников. Команда воспитанников г. Серпухова, одним из тренеров которой был Ю. Б. Никаноров, «в 1970 году заняла 1-е место в соревнованиях по туризму среди школьников Московской области, в 1971 году стала чемпионом Московской области по ориентированию среди школьников»<sup>1</sup>.

В период 1968–1975 гг. в Московской области стало бурно развиваться детское ориентирование, благодаря совместной работе нескольких детских тренеров-организаторов ориентирования: Ю. С. Константинов (г. Люберцы), А. М. Гурцев (г. Долгопрудный), А. Ф. Вартаванян (г. Раменское), В. А. Обухов (г. Химки), Ю. Б. Никаноров и Е. И. Украинцев (г. Серпухов) и др. – был создан микроклимат для успешного развития ориентирования среди учащихся. Их усилиями был сформирован стабильный календарь детских спортивных соревнований по ориентированию, система отбора в сборную команду Московской области, стали регулярно проводиться учебно-тренировочные сборы, в области появились спортивные судьи, начали рисоваться спортивные карты.

И все это совмещалось с непосредственной педагогической работой с детьми, так как каждый был еще и руководителем кружков в своих Домах пионеров. Особенностью деятельности педагогов тренеров Московской области стало еще и то, что вся команда работала, не замыкаясь в рамках деятельности своих кружков, и это дало свои результаты.

В сборную команду школьников Московской области, ставшей одной из сильнейших в Российской Федерации, входили представители каждого из районов, где работали профильные кружки юных ориентировщиков. Фамилии многих из них встречались в те годы в первых строках протоколов крупнейших соревнований по ориентированию не только школьников, но и взрослых (Сотников, Левичев, Бурлиновы, Плоскова, В. Мыльников и др.). Команда Московской области выиграла первый Кубок по туризму среди школьников в 1971 г. на озере Селигер, где участвовало около 80 команд – все регионы России и большинство сборных команд союзных республик. Но самое главное – все дети – воспитанники объединений юных ориентировщиков, руководимых Ю. Б. Никаноровым, стали успешными людьми, а дружеские отношения сохраняются у них и в зрелые годы. Во многом основа этого лежит в том, что Ю. Б. Никаноров сами прошел, протопал, с рюкзаком за плечами туристские маршруты и испытал тяготы туризма, он не был тренером (в современном понимании), так как не имел

специальной подготовки, да и спортивного опыта также не имел. Но он был педагогом по призванию, имея жизненный опыт и хороших учителей, а главное – дружный коллектив единомышленников, в котором они с коллегами учились друг у друга. По наитию, опираясь на свой собственный опыт, Юрий Борисович использовал педагогические принципы и приемы, выработанные в туризме, главный из них – воспитание в коллективе и через коллектив.

Юрий Борисович мастерски интегрировал педагогические принципы, заложенные в туризм и ориентирование, для становления и развития ребенка как человека. Он поддерживал идею, что «юные туристы должны принимать участие в соревнованиях по ориентированию, а юные ориентировщики ходить в походы и жить в полевых лагерях, в составе детского коллектива».

«Эти принципы, выработанные в молодые годы, Юрий Борисович, как член нашей команды, не только соблюдал, но и отстаивал и пропагандировал все годы своей работы с детьми и взрослыми. Результатом его педагогической деятельности стали десятки хороших, настоящих граждан, истинных россиян. Мы много лет вместе с Юрием Борисовичем водили объединенные кружки в походы, возили на соревнования, в полевые лагеря, и я мог наблюдать его стиль работы с детьми, который заключался в уважении к ним, в стремлении развивать их самостоятельность» [5].



Инспектор Ю. Б. Никаноров на соревнованиях по спортивному ориентированию

Ю. Б. Никаноров, как тренер и наставник юных ориентировщиков, тщательно анализировал и разбирал (рефлектировал) результаты выступления своих воспитанников, причем он это делал обязательно с каждым отдельно. Тщательно разбирал пути движения ориентировщика по дистанции, «залеты», возможные варианты исправления ошибок, и ребенок начинал чувствовать себя уверенным,

чувствовать свои силы, был готов завтра на старте новых соревнований бежать еще лучше, не повторяя своих ошибок. Это великое достоинство педагога – вселять в детей веру в свои силы, уважение к себе – всегда выделяло Юрия Борисовича Никанорова в педагогической среде.

Но не только педагогика является достоинством Юрия Борисовича – понимание требований времени, умение использовать их – быть в нужное время и в нужном месте, использовать свой опыт и умение работать с людьми, убеждать их на благо ориентирования – всегда отличали его.

Юрий Борисович Никаноров активно участвует в 1969–1971 гг. в организации и проведении спортивных массовых соревнований по туризму и ориентированию, туристских слетах г. Серпухова и Серпуховского района Московской области в должности заместителя главного судьи<sup>1</sup>.

В октябре 1971 г. Ю. Б. Никаноров переходит на работу методистом в Московскую областную детскую экскурсионно-туристскую станцию (МособлДЭТС), но кружки Серпуховского Дома пионеров на базе средней школы № 16 г. Серпухова Юрий Борисович продолжал вести, не бросив своих воспитанников. Более того, его назначили «тренером сборной команды школьников Московской области по ориентированию»<sup>2</sup>.

В период работы на МособлДЭТС он занимался организацией и проведением областных туристских слётов и соревнований школьников, проводил школы туристского актива. Юрий Борисович активно внедрял инновации в туристско-краеведческую практику. Так, он впервые реализовал идеи В. М. Куликова (28.01.1926 – 07.04.1994) [1, с. 147–148] о проведении контрольного туристского маршрута по системе «ралли» при проведении Московских областных соревнований школьников.

В 1971–1973 гг. Юрий Борисович активно участвует в организации и проведении туристских слетов и соревнованиях по спортивному ориентированию Московской области в должности заместителя главного судьи<sup>3</sup>.

В 1973 г. Ю. Б. Никаноров перешел трудиться заведующим кабинетом туризма и краеведения, руководителем кружков и туристским организатором в Дом пионеров и школьников Перовского района г. Москвы. Там, где подружился с коллегой Ю. А. Каменецким. Совместно с туристскими организаторами школ Перовского района, а их было 56, успешно организовывали в районе туристские

---

<sup>1</sup> Из характеристики-представления Никанорова Юрия Борисовича, заведующего отделом туризма Московской городской станции юных туристов к награждению знаком Спорткомитета России «Отличник физической культуры и спорта», 1999 г.

<sup>2</sup> Там же.

<sup>3</sup> Там же.

слеты по параллелям классов, проводили регулярные слеты пионерского и комсомольского активов, массовые многодневные учебные пешие, лыжные и водные сборы в Подмосковье и других туристских районах страны. Юрий Борисович организовывал и проводил инструкторские школы и семинары по подготовке общественных туристских кадров: учителей и работников предприятий – сотрудников загородных пионерских лагерей [2].

Введенный в 1972 г. Постановлением ЦК КПСС и Совета Министров СССР от 17 января 1972 г. за № 61 новый комплекс ГТО расширил возрастные рамки комплекса, в т. ч. добавились ступени для школьников 10–13 лет [11, 19]. По инициативе Ю. Б. Никанорова и Ю. А. Каменецкого в 1972–1973 учебном году были разработаны и заблаговременно (в течение 1,5 месяцев) подготовлены зачетные трассы маршрутов по всем ступеням комплекса ГТО для школьников. Разработаны документы по каждому маршруту с рекомендациями по проведению походов (летних – пеших и зимних – лыжных) для средних школ из Перова. Директора школ и туристские организаторы получили в первых числах сентября 1972 г. пакет методических материалов. «В течение всего учебного года методисты Дома пионеров оказывали помощь школам в организации походов. Однако при подведении итогов года были отмечены не только примеры удачной работы, вскрыты были и серьезные недостатки. К сожалению, походы, проведенные как зачетные по комплексу ГТО, нередко не соответствовали его требованиям или не имели правильно оформленной документации» [7, с. 33].

В 1973–1974 учебном году Ю. Б. Никаноров и Ю. А. Каменецкий, оставив в силе прошлогодние рекомендации, апробировали новую форму приема нормативов ГТО. «Испытание» для школ по приёму нормативов ГТО по туризму перенесли на зиму, чтобы школы смогли как следует подготовиться. Начальной и конечной точками ее были определены две ближайшие станции Куровской ветки Казанской железной дороги, протяженность зачетного туристского лыжного маршрута составила 20 км. Они инициировали подписание приказа-положения о проведении общерайонного лыжного похода ГТО (утвержденного заведующей РОНО А. В. Шацкой). В приказе указали сроки проведения похода, маршрут и график прибытия групп в начальные точки. Определены были и участники похода – школьники VIII и X классов. Директорам школ и председателям школьных комиссий по комплексу ГТО приказом предписывалось взять под личный контроль подготовку к походу и участие в нем туристских групп.

Ю. Б. Никаноров организовал большую подготовительную работу как на уровне Перовского района, так и непосредственно в школах, в классах. Не остались в стороне родительский актив и шефствующие организации. Они оказали большую помощь в плане укомплектования групп инструкторским составом,



организовали и провели несколько учебно-тренировочных походов. Подготовку школьников к походу осуществляли туристские организаторы.

Совместно с Ю. А. Каменецким Юрий Борисович при кабинете туризма и краеведения Дома пионеров с октября 1973 г. организовал работу «Школы проводников». Вместе с методистами кабинета разработали программу занятий по следующей тематике: «Советский массовый туризм», «Туристские возможности Подмосковья», «Общественно полезная работа в походе», «Виды туризма», «Топография и ориентирование», «Личное и групповое снаряжение», «Техника и тактика лыжного туризма», «Учебно-тренировочный поход» (практические занятия), «Доврачебная помощь», «Организация питания в походе», «Зачетный» двухдневный поход с ночлегом в полевых условиях». Один раз в неделю, с октября по ноябрь, школьники (по одному из каждого VIII и X классов всех 44 школ района) собирались в Доме пионеров на прослушивание лекций и участия в практических занятиях.

Ю. Б. Никаноров и Ю. А. Каменецкий совместно с туристским активом школ района и начальником дистанции ориентирования (его функции выполнял заместитель директора завода «Серп и Молот» И. И. Косогов) «на трассе маршрута убрали завалы, наметили места для биваков и приема нормативов по туристским навыкам (установка палатки, разжигание костра, умение оказывать первую медицинскую помощь и т. п.), местоположение контрольных пунктов. Предусмотрели на трассе и преодоление естественных препятствий, позаботились о том, чтобы рельеф ее на протяжении маршрута был различным. Расчистили площадки на местах старта и финиша. Во время тренировочных походов дважды провели по маршруту учащихся «Школы проводников» [7].

В общерайонном лыжном походе по сдаче нормативов ГТО Приняли участие одновременно 95 туристских групп (школьников) – около 1700 учащихся VIII и X классов из 41 школы (всего в районе 44 школы). Старт получил высокую оценку у всех его участников и в РОНО Перовского района. Впредь подобную форму массового приема нормативов комплекса ГТО по туризму решено было сделать традиционной.

Используя опыт, полученный в ходе подготовки и проведения зимнего похода ГТО, кабинет туризма и краеведения Дома пионеров Перовского района Москвы совместно с районным советом ДСО «Юность» решили провести массовый прием нормативов ГТО по туризму и летом среди младших школьников (учащихся пятых классов). Прием нормативов проводили 12 и 13 мая в Измайловском лесопарке, около 2000 человек (свыше ста групп) успешно сдали все нормативы [7, с. 37]. Стартовали и финишировали группы под руководством классных руководителей.

Пятиклассники в походных группах при прохождении маршрута зачетного похода, пользуясь картой и компасом, должны были пройти маршрут и на двух контрольных пунктах выполнить задания-нормативы. На КП № 1 (топография) – по прибытии на контрольный пункт каждая группа выделяла двух учащихся-топографов, которые должны были, получив планшет с нарисованными топографическими знаками, «расшифровать» их, а затем на втором планшете нарисовать 10 знаков, соответствующих названиям, указанным на планшете. На КП № 2 (укладка рюкзака) – представители каждой группы демонстрировали умение правильно уложить рюкзак. На финишной площадке участники похода устанавливали палатку (по трое от каждой группы) и соревновались в умении быстро разжечь костер (также по три участника). Разработанные и апробированные под руководством Ю. Б. Никанорова и Ю. А. Каменецкого в 1972–1974 гг. нормативы по приему комплекса ГТО в туристском походе, остаются актуальными и сегодня в XXI в. [4, 11, 12, 19].

Обязательным условием для каждой группы была транспортировка группового снаряжения: палатки, аптечки, двух рюкзаков с набором личного снаряжения для проведения похода с ночевкой, спичек в водонепроницаемой упаковке и компаса.

Опыт организации приема норм в Измайловском лесопарке позволил Ю. Б. Никанорову и Ю. А. Каменецкому сделать вывод и о том, что надо как можно шире использовать возможность проведения туристских праздников, сдачу нормативов ГТО в лесопарках и зеленых зонах Москвы и других городов.

Положительный опыт организации массового приема норм ГТО школьников в Перовском районе г. Москвы сыграл свою важную роль в утверждённой 12 апреля 1974 г. приказом по Министерству просвещения СССР «Инструкции по организации и проведению туристских походов, путешествий и экскурсий с учащимися общеобразовательных школ» [8], ставшей важной вехой в развитии и комплекса ГТО в части содержания испытаний по выбору – вид «туристский поход». Были утверждены «Примерные нормы нагрузки для туристских походов и путешествий» – приложение 2 к Инструкции, что существенно повлияло на развитие массовых форм туристских походов и путешествий и популяризацию активного туризма среди школьников и студенческой молодежи [8, 11].

Организация районных походов школьников со сдачей нормативов ГТО способствовала значительному оживлению всей туристской работы в школах Перовского района. В период летних каникул многие туристские группы, вооруженные опытом участия в походах ГТО, отправились в походы. Семь групп приняли участие в городском слете пионеров-туристов, пять – в слете старшеклассников. Более десяти групп района побывали в категорийных походах. Свыше 300 ребят выполнили нормативы на значки «Юный турист» и «Турист СССР» [7].

В середине 70-х гг. на протяжении трех лет подряд воспитанники кружков Дома пионеров Перовского района Москвы Ю. А. Каменецкого и Ю. Б. Никанорова неоднократно становились победителями Первенства Москвы среди учащихся по ориентированию. В Перовском доме пионеров и школьников также успешными были воспитанники кружков и других направлений. Так, шахматисты упорно «бодались» за лидерство с воспитанниками Дворца пионеров на Ленинских горах. Футболисты стали победителями «Кожаного мяча», а юные гандболисты спортклуба «Луч» – победители Всесоюзных первенств.

В частных беседах в 90-х гг. XX в. и начале 2000-х гг. Юрий Борисович не раз вспоминал о педагогических методиках и тактических приемах, используемых педагогами-руководителями кружков шахматистов Дома пионеров Перовского района. Он вспоминал, как помог руководству Дома пионеров Перовского района «расстаться» с одним из скандальных педагогов-«шахматистов», будораживших коллектив, «обыграв» его «многоходовку». Ю. Б. Никаноров перенял у коллег-шахматистов их педагогическое мастерство в обучении и терпеливом воспитании детей «игре в шахматы», прежде всего приемы прогнозирования многоходовых ситуаций соперника и его опережения, методику рефлексии – разбора вариантов игры с соперником, и переформатировал суть методики шахматистов в алгоритм анализа участия в прохождении ориентировщиком дистанции соревнований, действий – «игры» юных туристов на дистанции соревнований в соответствии с Правилами и условиями (постоянно изменяемыми и корректируемыми). Полагаю, что именно в данный период сформировались у Ю. Б. Никанорова цепкий аналитический дар, безупречное владение приемами логически выверенными и философски четко выстроенными векторами рассуждений при анализе разнообразных ситуаций соревновательной практики или походной деятельности. На семинарах, курсах повышения квалификации, при разборе протестов, поступавших в судейские коллегии, в работе над условиями преодоления (прохождения) этапов, планировании постановки дистанций и просто в дискуссиях с коллегами Юрий Борисович практически всегда он выходил правым!

Руководством Перовского района г. Москвы в лице заведующей Алевтины Васильевны Шацкой были отмечены достижения педагогов Дома пионеров и школьников, на основании которых принято волевое решение создать ДЮСШ № 2 Перовского района для поддержки развития своих лидирующих видов детского спорта. Следует отметить, что в Советском Союзе открытие внешкольного учреждения было делом очень сложным, а тем более с отделением в новом направлении спортивной деятельности. В СССР не было прецедентов, тем более что ориентирование и шахматы – виды спорта, не являющиеся олимпийскими [1, 2]. До 1975 г. все отделения спортивного ориентирования в других спортшколах РСФСР (г. Миасс, г. Пермь, Ленинградская область и др.) работали

«под видом» отделений лыжных гонок. Тем не менее добиться выделения Перовскому району г. Москвы финансирования на открытие ДЮСШ в бюрократических коридорах власти Москвы и министерств РСФСР помогли авторитет и связи Алевтины Васильевны Шацкой, участницы Великой Отечественной войны, упорная настойчивость и «ноги» Ю. А. Каменецкого.

Однако тренеры футболистов и гандболистов, узнав, что размер оплаты труда в системе образования ниже, чем в системе спорта, ретировались, отказавшись переходить из-под «опеки» профсоюзных клубов «Локомотив» и «Зенит». Тогда заведующая Перовского РОНО А. В. Шацкая утвердила номенклатуру отделений спортшколы – шахматы и ориентирование. Так, в сентябре 1975 г. Ю. Б. Никаноров «был старшим тренером отделения спортивного ориентирования Детско-юношеской спортивной школы № 2 Перовского района г. Москвы»<sup>1</sup>. Отделение спортивного ориентирования стало первым профильным отделением ориентирования в СССР. Друг Юрия Борисовича Ю. А. Каменецкий стал заведовать отделом туризма в Доме пионеров Перовского района Москвы. Юрий Борисович взвалил на свои плечи роль первопроходца в разработке организационно-методического и программного обеспечения вида детского спортивного ориентирования.

При организационно-методическом и программном обеспечении деятельности отделения шахмат в созданной ДЮСШ № 2 Перовского района всё прошло гладко, у них была утверждённая программа и несколько тренеров, а вот с отделением ориентирования Ю. Б. Никанорову пришлось усердно потрудиться. В СССР и РСФСР в 1975 г. не было утвержденных учебных программ для занятий по виду спорта «спортивное ориентирование», при их отсутствии тренеры не могли быть тарифицированы на ставки учебной нагрузки. Сложность заключалась и в том, что спортивное ориентирование как вид спорта курировал не Минспорт, а Центральный совет по туризму и экскурсиям, так как ориентирование де-факто выделилось как самостоятельный вид спорта из туризма. Выяснилось, что программа по спортивному ориентированию написана (авторы: Ю. С. Константинов, Б. И. Огородников и Ю. Л. Соловьёв), но находится на согласовании в различных министерствах СССР. Ю. Б. Никаноров и его друзья-коллеги по занятиям ориентированием обратились за помощью к председателю Центрального совета по туризму и экскурсиям Алексею Хуршудовичу Абукову (1919–2003), он подписал и согласовал Спорткомитете СССР письмо, что Центральный совет

---

<sup>1</sup> Из характеристики-представления Никанорова Юрия Борисовича, заведующего отделом туризма Московской городской станции юных туристов к награждению знаком Спорткомитета России «Отличник физической культуры и спорта», 1999 г.

является ответственным за вид спорта ориентирование и уполномочен утверждать регламентирующие документы для данного вида спорта, утверждена и Программа для отделений спортшкол по спортивному ориентированию. Так, в 1975 г. Ю. Б. Никаноров стал одним из непосредственных «виновников» начала истории становления и развития отделения спортивного ориентирования ДЮСШ № 2 в Перовском районе г. Москвы. Только благодаря личным качествам и настойчивости А. В. Шацкой, Ю. А. Каменецкого и Ю. Б. Никанорова была пройдена процедура открытия отделения в 1975 г. в Перовском районе г. Москвы первой в СССР (за приоритет открытия билось руководство Челябинской областной ДЮСШ по ориентированию) детско-юношеской школы № 2 в Перовском районе Москвы. Впоследствии ДЮСШ № 2 Перовского района (отделения шахматы и ориентирование) была реорганизована в ГБОУ Спортивную школу олимпийского резерва № 54 «Ориента» Москомспорта, реорганизованная позднее в ГБУ ДО МКСШОР «Восток».

В 1976 г. в ДЮСШ № 2 были открыты первые в стране спортклассы по спортивному ориентированию. Ю. Б. Никаноров передавал свой опыт и знания молодым тренерам, организовывал подготовку судей по спортивному ориентированию на городских семинарах-практикумах. За 1975–1978 гг. отделением ориентирования, которым руководил Ю. Б. Никаноров, было подготовлено более 10 кандидатов и мастеров спорта СССР. «Юрий Борисович воспитал мастеров спорта СССР: Сорокину Ольгу – чемпионку России среди школьников по ориентированию 1970 г., неоднократную призершу первенства Москвы по ориентированию; Сизенюка Александра – многократного призера и чемпиона Вооруженных сил СССР по ориентированию, призера первенства СССР; Толмачева Геннадия – многократного призера и чемпиона Вооруженных сил СССР по ориентированию»<sup>1</sup>. Многие воспитанники отделения ориентирования «Ориента» стали тренерами по ориентированию, среди них Алексей Денисович Иванов – заслуженный тренер России, который с середины 90-х и по сей день руководил сборной командой юниоров и юношей г. Москвы и России как в кроссовом, так и в лыжном ориентировании.

---

<sup>1</sup> Из характеристики-представления Никанорова Юрия Борисовича, заведующего отделом туризма Московской городской станции юных туристов к награждению знаком Спорткомитета России «Отличник физической культуры и спорта», 1999 г.



Воспитанник Ю. Б. Никанорова Алексей Денисович Иванов –  
заслуженный тренер России

Особую роль в развитии и становлении ДЮСШ № 2 Перовского района сыграли, как утверждал сам Юрий Борисович, «тёплые, товарищеские и даже дружеские отношения с коллегами из других территорий России и Советского Союза. Ещё со времён Перовского Дома пионеров мы традиционно выезжали на Первенство школьников Литвы, в спортивные лагеря Рижского Дворца пионеров, соревнования спортклуба “Калев” в Эстонии и обязательно в лагерь Ленинградской областной станции юных туристов. Особенно необходимо отметить Матч 10 сильнейших команд СССР, проводимый станцией юных туристов города Киева. Это были единственные соревнования, где команды тратились только на дорогу до Киева. Все остальные расходы несли хозяева. И дети, и руководители ждали эти соревнования. За 10 лет проведения киевляне сделали старты классными как по спортивной, так и по организационной части. А “вишенкой на торте” было подведение итогов, когда дети получали призы и награды на дискотеке, а руководители в это время вели творческие дискуссии за богато накрытым хлебосольными хозяевами столом» [6].

В период 1973–1983 гг. Юрий Борисович – один из организаторов проведения Первенства г. Москвы по туризму среди учащихся, заместитель главного судьи, и Первенства г. Москвы по ориентированию среди учащихся в должности заместителя главного судьи<sup>1</sup>.

---

<sup>1</sup> Из характеристики-представления Никанорова Юрия Борисовича, заведующего отделом туризма Московской городской станции юных туристов к награждению знаком Спорткомитета России «Отличник физической культуры и спорта», 1999 г.

С 1978 по 1982 г. Ю. Б. Никаноров работает в отделе туризма Московского городского Дворца пионеров, активно участвуя в качестве судьи в проведении городских слётов старших пионерских вожатых, организации городского смотра школьных музеев и туристских слётов учащихся [1].

Следует отметить роль Юрия Борисовича Никанорова в возрождении детского ориентирования в России в 1980-х гг. В 1979 г., когда ориентирование как вид спорта было передано из Центрального совета по туризму и экскурсиям в введение Спорткомитета СССР и была создана Всесоюзная федерация ориентирования, ЦДТЭС и Минпрос СССР приняли решение о прекращении руководства развитием детского ориентирования. Всесоюзные соревнования школьников были выброшены из Календаря (хотя были проведены Первые в 1974 г. в Вильнюсе и Вторые в 1977 г. в Ярославле Всесоюзные соревнования), что сразу сократило проведение соревнований на местах, показатели по ориентированию исключены из статотчетов, что резко уменьшило количество кружков и секций и число занимающихся в них. Наступила черная полоса, на все обращения общественности Минпрос СССР ссылался на Спорткомитет СССР, а у того и до взрослого ориентирования особо руки не доходили. Оставалась возможность проведения матчевых встреч силами энтузиастов, но говорить о массовости уже не приходилось.

В 1983 г. Юрий Борисович Никаноров по приглашению директора Ю. С. Константинова переходит работать заведующим отделом туризма Центральной детской экскурсионно-туристской станции РСФСР (ЦДЭТС)<sup>1</sup>.

Юрий Борисович продолжает трудиться и руководителем туристских кружков при Центральной детской экскурсионно-туристской станции РСФСР (ЦДЭТС), водить детей в туристские походы, готовить команды к участию в туристских слетах и соревнованиях.

Ю. Б. Никаноров и Ю. С. Константинов выступили с инициативой по возрождению ориентирования среди школьников в РСФСР, их, вопреки возражениям союзного руководства, поддержала заместитель министра просвещения Любовь Кузьминична Балясная (27.08.1927 – 05.04.2021), которой детское ориентирование в России обязано своим рождением в начале 1970-х гг. Вся непосредственная организационно-массовая работа и программно-методическое обеспечение легли на плечи Ю. Б. Никанорова [3]. «Он выступил организатором проведения Всероссийских семинаров-практикумов по туризму и ориентированию для судей»<sup>2</sup>.

---

<sup>1</sup> В 90-х гг. переименован в Центр детско-юношеского туризма и краеведения Министерства образования Российской Федерации.

<sup>2</sup> Из характеристики-представления Никанорова Юрия Борисовича, заведующего отделом туризма Московской городской станции юных туристов к награждению знаком Спорткомитета России «Отличник физической культуры и спорта», 1999 г.



Академики МАДЮТК Сергей Арнольдович Кошельков (г. Лыткарино Московской области), Юрий Борисович Никаноров (г. Москва) и Геннадий Александрович Лютиков (г. Волгоград)

Ю. Б. Никаноров начал с создания общественного судейского и тренерского актива в ЦДЭТС и в регионах РСФСР, с разработки программно-нормативных документов, организации и проведения Всероссийских зимних и летних матчевых встреч, включения соревнований по ориентированию в программы туристских слетов и соревнований. Эта огромная работа, во главе которой стоял Юрий Борисович, при поддержке руководства Центральной станции и лично зам. министра просвещения РСФСР Л. К. Балясной, привели к тому, что в Календаре Всероссийских соревнований школьников появились зимнее и летнее первенства, ряд матчевых встреч по ориентированию среди школьников, соревнования по ориентированию были включены в программы всех туристских слетов и соревнований школьников России и педагогов и продолжают проводиться и в наши дни. И в этом огромная личная заслуга Юрия Борисовича, который, используя свой талант педагога и организатора, опираясь на созданный им широкий актив, сумел создать условия для функционирования действующей системы детского ориентирования в России.

До 1993 г., работая зав. отделом туризма Центральной станции юных туристов России, Ю. Б. Никаноров, как методист и зав. отделом туризма, принимал активное участие в разработке основных нормативно-правовых и методических документов организации туристско-краеведческой деятельности со школьниками, положений о соревнованиях и условиях их проведения, методиках судейства. В середине 90-х гг. Юрий Борисович активно участвовал в создании системы организации и проведения соревнований по новому виду спорта «Туристское многоборье», методики судейства соревнований, совершенствовании структуры Всероссийских соревнований по ориентированию. Под его руководством и при непосредственном участии были разработаны Правила и Условия проведения первых в России соревнований по лыжному туризму среди учащихся.





Академики МАДЮТК Михаил Никанорович Комаров и Юрий Борисович Никаноров на смотре готовности команд юных туристов к участию в Первенстве г. Москва по туризму. 1999 г., г. Москва

В 1980–1998 гг. Ю. Б. Никаноров участвует в проведении Всероссийских соревнований школьников по туризму и спортивному ориентированию в должности: главный судья, заместитель главного судьи, инспектор, член жюри. В 1991–1998 гг. – организатор Первенства г. Москвы по туризму среди учащихся в должности: инспектор, член жюри<sup>1</sup>.

С 1993 г. Ю. Б. Никаноров работал на Московской городской станции юных туристов методистом Центра спортивного туризма и ориентирования, где продолжает тренерскую деятельность по туризму и ориентированию. Являясь руководителем тренерского совета МосгорСЮТур, он участвует в отборе эффективных технологий и приемов для подготовки высококвалифицированных спортсменов.

При его непосредственном участии в городе Москве была создана продуктивная система проведения соревнований и массовых мероприятий по спортивному ориентированию. Отличные результаты, показанные юными ориентировщиками города на Всероссийских соревнованиях и Спартакиадах учащихся 90-х гг., являются ярким тому подтверждением. Значительно расширилась программа соревнований, появились новые дисциплины, такие как ориентирование на велосипедах, ориентирование на роликовых коньках, дистанция «Лабиринт», увеличилось количество массовых, обучающих соревнований. Воспитанники Ю. Б. Никанорова, ставшие тренерами Алексей Денисович Иванов и Ольга Львовна Глаголева, пришли трудиться на МосгорСЮТур, где по инициативе

---

<sup>1</sup> Из характеристики-представления Никанорова Юрия Борисовича, заведующего отделом туризма Московской городской станции юных туристов к награждению знаком Спорткомитета России «Отличник физической культуры и спорта», 1999 г.



Ю. Б. Никанорова и при активном участии его воспитанников организовано отделение спортивного ориентирования. С 1996 г. они реализовали идею Юрия Борисовича проводить «Уроки ориентирования» в апреле, мае, июне, сентябре, октябре и ноябре каждый вторник и четверг. До 400 учащихся, их родители и все желающие получили возможность соревноваться по ориентированию в лесопарках г. Москвы на бесплатной основе [1, с. 173–174].

В 1997–2006 гг. Ю. Б. Никаноров трудился на общественных началах председателем детско-юношеской комиссии в президиуме Федерации спортивного ориентирования России. За эти годы юниорские и юношеские сборные команды России по ориентированию под его наставнической заботой завоевали на чемпионатах мира и Европы более 30 золотых медалей, а московская школьница Екатерина Чижикова стала семикратной чемпионкой мира среди юниорок.

Юрий Борисович не просто выезжал сопровождающим сборных команд России на старты по ориентированию в страны Европы, он активно участвовал в «тренерской кухне», давал высокопрофессиональные и компетентные советы в организации тренировочного процесса и прохождения дистанций ориентировщиками. В критические моменты непосредственно перед стартами заменял тренеров сборной и готовил лыжи: грунтовал, тестировал парафины.

Юрий Борисович так охарактеризовал свою работу в Федерации: «это единственная общественная должность в моей жизни. Если быть до конца честным, надо признаться, это было очень счастливым для меня время. Работа с членами президиума и тренерами сборных команд доставляла истинное удовольствие, так как все они были не только профессионалами, но и фанатами (в лучшем смысле этого слова). Работа тренеров сборных команд А. Д. Иванова и О. Л. Глаголевой была не только педагогически выверенной, но и очень результативной. Если посмотреть на статистику, то за те восемь лет моей деятельности в президиуме была завоёвана целая куча медалей юношами и юниорами. На отборочных соревнованиях были жаркие дебаты при определении составов, но это, я уверен, лишь доказывает, что в то время у нас было как минимум два человека на каждое место в составе» [6].

Наше личное знакомство с Юрием Борисовичем Никаноровым состоялось в декабре 1990 г. на Всероссийском семинаре директоров станций юных туристов РСФСР, он погружал директорский корпус в решение проблем организации и проведения массовых туристско-краеведческих мероприятий со школьниками и спортивных соревнований по спортивному ориентированию. Позже, как молодой директор Нововятской станции юных туристов г. Кирова, я обратился за консультациями к Юрию Борисовичу уже в его кабинете – отделе туризма. Он подробно и скрупулёзно ответил на все возникшие у меня вопросы: работа маршрутно-квалификационной комиссии, методика подготовки и проведения матчевой встречи по виду спорта спортивное ориентирование. Так родилась идея проведения на Вятской земле Матчевой встречи по спортивному ориентированию среди школьников «Новая Вятка – 91», которая прошла с 11 по 13 января 1991 г. в г. Нововятске [23].

В декабре 1991 г. на Всероссийском семинаре директоров станций юных туристов РСФСР мы с Ю. Б. Никаноровым скрупулёзно проанализировали результаты проведения Матчевой встречи по спортивному ориентированию среди школьников «Новая Вятка – 91» в г. Нововятске. Юрий Борисович разложил все по полочкам, выявил положительные тенденции и упущения Нововятской СЮТур – организатора Матчевой встречи. Во время очередной нашей дискуссии в отдел туризма зашел О. П. Горбатенко (07.02.1944 – 10.09.2024), в то время работавший в должности заместителя директора по коммерческой деятельности Чувашского Республиканского ЦДЮТиК, вникнув в содержание нашего общения с Юрием Борисовичем, он предложил встретиться через месяц в зимние каникулы 1992 г. на гостеприимной Чувашской земле в г. Чебоксары и вместе с воспитанниками наших детских объединений поучаствовать в апробации экспериментальной программы лагеря туристского актива школьников – Всероссийской матчевой встрече по технике лыжного туризма.

Так в январе 1992 г. я со своими воспитанниками-кружковцами Нововятской СЮТур, а Юрий Борисович со своими кружковцами Центральной детской экскурсионно-туристской станции РСФСР встретились в г. Чебоксары на Всероссийской матчевой встрече по технике лыжного туризма. Наши воспитанники принимали участие в спортивно-туристской, оздоровительной и досуговой программе матчевой встречи, и самое главное остались в восторге от дистанций учебного лыжного похода с ночевкой за р. Волгой и от встречи Рождества при купании в открытом бассейне [15, 16].



Юрий Борисович на тренерском совете в МосгорСЮТур

Несмотря на напряженность программы матчевой встречи и нашу тренерскую занятость с воспитанниками, мы с организаторами О. П. Горбатенко, С. А. Горбатенко (Ивановой) и руководителями команд г. Москвы Ю. Б. Никаноровым и А. Г. Масловым [1, с.160–162] проводили бурные дискуссии по широкой проблематике: содержание и методика организации туристско-краеведческой деятельности, рефлексия результативности педагогической деятельности, педагогической целесообразности применения тех или иных форм обучения и воспитания в туристской походной и соревновательной практике. Наш труд не прошел бесследно: на протяжении 90-х гг. и позже многие наши коллеги из различных регионов России использовали наработки в практике организации учебно-тренировочного процесса и проведения массовых соревнований школьников по видам туризма (туристскому многоборью) и ориентирования на местности.

С той поры наши профессиональные интересы и жизненные пути часто пересекались: на Всероссийских туристских слетах школьников и матчевых встречах, где мы трудились в составе Главных судейских коллегий и на этапах, во время проведения судейских семинаров и курсов повышения квалификации, на семинарах по повышению квалификации и просто дружеских встречах.

В 1993–1998 гг., трудясь на ниве тренерской деятельности в Старооскольском городском ЦДЮТур г. Старый Оскол Белгородской области, я часто встречался с Юрием Борисовичем и в Москве, и в регионах на соревнованиях и судейских семинарах. Мы снова и снова обсуждали широкий круг вопросов подготовки дистанций, методики судейства соревнований, различных видов подготовки юных туристов к стартам, дозирования нагрузок, техники безопасности в

туристских походах и пр. Меня и коллег – руководителей команд из регионов всегда поражали логически четко выстроенные векторы рассуждений и убедительность доводов в дискуссии, которыми владел наш наставник Юрий Борисович.

Летом 1998 г. Юрий Борисович вместе с Александром Ивановичем Козловым [1, с. 136–137] убедил меня перебраться в Москву, а директора Московской городской станции юных туристов Людмилу Петровну Слесареву принять меня на работу заведующим городской базой и педагогом дополнительного образования. Так волею судьбы мы стали с Юрием Борисовичем непосредственными коллегами по «горячему цеху» детского туризма в МосгорСЮТур. Он – зав. отделом и педагог дополнительного образования, я – педагог и тренер у него в отделе. Мы вместе с Юрием Борисовичем проводили учебные практические занятия на местности и массовые старты – мероприятия для воспитанников в Филевском парке. Там же в Филевском парке нами был оборудован на естественном рельефе учебный полигон для проведения тренировок по спортивному туризму – туристскому многоборью. Мы организовывали походы выходного дня с ночлегом на загородной базе «Дом юного туриста» в Дмитровском районе Московской области. В зимние каникулы 1999 г. мы вместе с Юрием Борисовичем и В. В. Захаровым провели зимний учебно-тренировочный лагерь юного туриста лыжника для воспитанников наших трех детских объединений в Серпуховском районе. Под г. Протвино мы прошли лыжным походом с организацией ночевки с печкой в палатке «Зима». Каждый вечер мы обсуждали и дискутировали, что удалось, а над чем следует поработать, как добиться более продуктивных результатов в освоении нашими воспитанниками тех или иных теоретических знаний, практических умений и навыков в туристско-спортивной походной деятельности и краеведческой работе.

Воспитанники наших с Юрием Борисовичем объединений так сдружились во время зимнего лагеря, что вместе принимали участие в составе комендантского взвода на Первенстве г. Москвы по туризму в июне 1999 г., а потом отправились в экспедиции: водную, июнь – июль по р. Чусовой на байдарках и пешую, июль – август оз. Байкал, хребет Хамар-Дабан. Хотя Юрий Борисович сам не сходил с нами в экспедиции, был занят тренировками и стартами с ориентировщиками, но он принимал активное участие в должностно-ролевой подготовке ребят по походным обязанностям и по возвращении в камеральной обработке результатов и подготовке отчетов по экспедициям.



Академики МАДЮТК Виталий Валентинович Макаров, Юрий Борисович Никаноров и Дмитрий Витальевич Смирнов на юбилее Юрия Сергеевича Константинова.  
2017 г., г. Москва

Это был плодотворный период нашей совместной с Ю. Б. Никаноровым на МосгорСЮТур опытно-экспериментальной деятельности и методической работы. Мы совместно с коллегами (Ю. Б. Никаноров, В. В. Захаров и Ю. Ю. Качалов) проработали содержание и написали ряд авторских программ дополнительного образования детей и молодежи, которые были опубликованы и использованы в учебном процессе в МосгорСЮТур: «Спортивный туризм – туристское многоборье (пешеходный, горный, лыжный и водный туризм)» [22], «Младшие инструктора спортивного туризма и спортивного ориентирования» [14], «Младшие инструктора спортивного туризма (туристские спортивные походы и туристское многоборье)» [13]. Было переработано содержание и структура программы «Спортивный туризм: туристское многоборье» [18, 20], оно прошло апробацию в объединениях МосгорСЮТур под наставничеством Ю. Б. Никанорова. Были написаны методические рекомендации для тренеров и педагогов МосгорСЮТур «Подготовка команд спортивного туризма (туристского многоборья) г. Москвы для участия во Всероссийских и Международных туристских соревнованиях обучающихся» [17].

Я искренне признателен Ю. Б. Никанорову и Ю. С. Инякину (29.04.1944 – 01.05.2021) за консультационно-экспертную помощь, которую они оказали в 1999 г. в моей работе над отбором материалов при оформлении диссертации на соискание ученой степени кандидата педагогических наук [24], их авторитетные советы и рекомендации были своевременны и бесценны. Так же бесценна была практическая помощь, оказанная мне Юрием Борисовичем Никаноровым в 2007–2011 гг. при совместной работе в МосгорСЮТур и подготовке диссертации на соискание учёной степени доктора педагогических наук в процессе разработки и апробации типовых профессионально-квалификационных характеристик, структуры профессиографических профилей для педагогов-руководителей объединений дополнительного образования детей туристско-краеведческой направленности следующих направлений: *оздоровительный туризм* (туризм для дошкольников и младших школьников и детей с ограниченными возможностями здоровья); *познавательный туризм* (для младших школьников и младших подростков); *туристские маршруты* (спортивные пешеходные, водные и лыжные походы); *туристские дистанции* (соревнования по пешеходному, горному и лыжному туризму); *экспедиционный туризм* (исследовательские туристско-краеведческие путешествия) и др., которые были внедрены в системе дополнительного профессионального туристско-краеведческого образования педагогов г. Москвы и ряда субъектов России [21].

В 2001 г. по представлению А. А. Остапца-Свешникова Юрий Борисович Никаноров был избран президиумом Региональной общественной организации «Академия детско-юношеского туризма и краеведения» действительным членом<sup>1</sup>, он принимал активное участие в дискуссиях по проблематике развития детско-юношеского туризма и краеведения, подготовке и повышению квалификации туристских общественных и педагогических кадров, всегда вносил конструктивные предложения, основанные на системном анализе ситуации.

Юрий Борисович всегда щедро и бескорыстно делился багажом своих педагогических находок в тренерской деятельности и методическим «багажом» знаний. Академик МАДЮТК, ветеран детско-юношеского туризма Москвы Юрий Семенович Самохин так отзывается о Ю. Б. Никанорове и команде его соратников по «цеху» воспитания подрастающего поколения: «...Запомнились также острые и методологически выверенные выступления Юрия Авсеевича

---

<sup>1</sup> С 2014 г. Региональная общественная организация «Академия детско-юношеского туризма и краеведения» изменила статус и наименование: Международная общественная организация «Международная академия детско-юношеского туризма и краеведения имени А. А. Остапца-Свешникова».

Каменецкого, Юрия Борисовича Никанорова, Юрия Анатольевича Линца, Игоря Борисовича Некрасова.

А кроме этого Ю. А. Каменецкий, Ю. Б. Никаноров, Ю. А. Линец и И. Б. Некрасов, так получилось в моей туристской судьбе, оставили в моей памяти, в личных беседах и контактах трудно формализуемый, но очень необходимый опыт организации детско-юношеского туризма, что не раз помогало мне буквально» [9].

За свой педагогический тренерский труд Ю. Б. Никаноров был награжден: в 1982 г. – медалью Центрального штаба «За активное участие во Всесоюзном походе комсомольцев и молодежи по местам революционной, боевой и трудовой славы Советского народа»;

в 1987 г. – знаком Российского Республиканского Совета по туризму и экскурсиям «За заслуги в развитии туризма и экскурсий в РСФСР»;

в 1988 г. – знаком ЦК ВЛКСМ «За большую работу по героико-патриотическому воспитанию молодёжи»;

в 1990 г. – знаком Российского республиканского совета по туризму и экскурсиям «За заслуги в развитии туризма и экскурсий в РСФСР»;

в 1993 г. – знаком Минпроса РСФСР «Отличник народного просвещения»;

в 1997 г. – памятной медалью Правительства Москвы «850-летию г. Москвы»;

в 1999 г. – знаком Спорткомитета России «Отличник физической культуры и спорта»;

в 2004 г. – знаком Центра детско-юношеского туризма Министерства общего и профессионального образования Российской Федерации «За заслуги в развитии детско-юношеского туризма»;

в 2007 г. – «Ветеран детско-юношеского туризма города Москвы».

Юрий Борисович Никаноров был верным другом, грамотным и компетентным методистом, ответственным руководителем структурного подразделения, принципиальным судьей Всесоюзной категории (туризм спортивный и спортивное ориентирование), отличным тренером и наставником, выдающимся педагогом.

Он считал, что для дальнейшего развития вида спорта спортивное ориентирование на местности необходимо сделать все, чтобы он носил массовый характер. «Для достижения массовости первична, на мой взгляд, доступность. В Москве, например, большое внимание уделяют паркам. Возможно, есть смысл подумать над организацией стационарных полигонов с постоянными КП в большом количестве, для самостоятельных тренировок и соревнований для начина-



ющих. Внедрять современные методы создания спортивных карт. Спортивные соревнования проводить красочно и разнообразно, чтобы не забывались» [5].



Ю. Б. Никаноров регистрируется для участия в общем собрании действительных членов МОО «МАДЮТК». 2009 г., г. Москва

Сегодня такой подход к организации спортивно-оздоровительных массовых форм ориентирования на местности уже не кажется открытием, но нельзя забывать, что Юрий Борисович Никаноров был одним из первопроходцев.

Да, нашего наставника, Учителя, Методиста Ю. Б. Никанорова с нами нет, но это не мешает и никогда не помешает нам продолжать реализовывать его идеи в нашей деятельности. Мы не говорим «вечная память», ведь пока мы живы и работаем, Учитель всегда с нами! Надеемся, что его напутствие «Спортивные соревнования проводить красочно и разнообразно, чтобы не забывались!» поможет нам дальнейшему развитию спортивного ориентирования и детско-юношеского туризма и краеведения.

### Список литературы

1. Детский туризм в Москве. История и современность / сост. Н. С. Неустроева. М. : МосгорСЮтур, 2013. 306 с.
2. Каменецкий Юрий Авсеевич // Детский туристско-спортивный сайт Лидер / URL: [https://nkosterev.narod.ru/met/veteran/k/kamen\\_uo.html](https://nkosterev.narod.ru/met/veteran/k/kamen_uo.html) (дата обращения: 20.07.2024).

3. Константинов Ю. С. Никаноров Юрий Борисович // История отечественного детского туризма (1918–2018 гг.) : монография. М. : ФЦДЮТиК, МОО «МАДЮТК», 2018. 672 с.
4. Константинов Ю. С. Методические рекомендации по выполнению нормативов испытания (теста) «Туристский поход» Всероссийского физкультурно-спортивного комплекса «Готов к труду и обороне» (ГТО) // Вестник Академии детско-юношеского туризма и краеведения. 2017. № 1. С. 35–45.
5. Константинов Ю. С. Юрий Борисович Никаноров – один из первых организаторов детского ориентирования в России // Азимут. 2023. № 5. С. 38.
6. Никаноров Ю. Б. Годы прошли не напрасно, есть что вспомнить // Азимут. 2023. № 5. С. 39–40.
7. Никаноров Ю. Б., Каменецкий Ю. А. Всем районом // Физическая культура в школе. 1975. № 1. С. 35–37.
8. Приказ Министерства просвещения СССР. М. : Минпрос СССР, 1974.
9. Самохина Ю. С. Мои друзья в детско-юношеском туризме г. Москвы: научно-методологический подход : эссе (декабрь 2006). URL: <https://nkosterev.narod.ru/met/veteran/s/samoxin/samoxin.html> (дата обращения: 20.07.2024).
10. Соколова Н. В. Туристские ступени ГТО // Физическая культура в школе. 1974. № 9. С. 31–34.
11. Смирнов А. А., Смирнов Д. В. Содержание и нормативные требования к туристскому походу во Всероссийском физкультурно-спортивном комплексе «Готов к труду и обороне» // Вестник Академии детско-юношеского туризма и краеведения. 2015. № 3. С. 25–63.
12. Смирнов Д. В., Галаев О. Ф., Ертышова С. В., Шишкарева Т. А. Опыт организации приема нормативов (тестов) по выбору испытаний «Туристский поход» в рамках Всероссийского ФСК ГТО на приютах Кузнецкого Алатау // Вестник Академии детско-юношеского туризма и краеведения. 2017. № 1. С. 45–64.
13. Смирнов Д. В., Качалов Ю. Ю. Младшие инструктора спортивного туризма (туристские спортивные походы и туристское многоборье) : авторская программа доп. образования детей и молодежи : 1–5 года обучения, для занимающихся 13–21 лет. возраста. М. : МосгорСЮТур, 1998. 48 с.
14. Смирнов Д. В., Никаноров Ю.Б., Захаров В.В. Младшие инструктора спортивного туризма и спортивного ориентирования : авторская программа доп. образования детей и молодежи : 1–5 года обучения, для занимающихся 15–21 лет. возраста. М. : МосгорСЮТур, 1998. 484 с.
15. Смирнов Д. В. Новая Вятка выходит на Всероссийскую лыжню // Вятский край / администрация Кировской области. 1992. Февраль.
16. Смирнов Д. В. Новая Вятка – на Всероссийской лыжне // Кировский домостроитель / Нововятский комбинат древесных плит. Киров, 1992. 26 февр.
17. Смирнов Д. В. Подготовка команд спортивного туризма (туристского многоборья) г. Москвы для участия во Всероссийских и Международных туристских соревнованиях обучающихся : метод. рекомендации для педагогов и тренеров. М. : МосгорСЮТур, 1999. 48 с.
18. Смирнов Д. В. Программы дополнительного образования детей. Вып. 5 : в 2 ч. Спортивный туризм: туристское многоборье. Ч. 1. Базовая, начальная и учебно-тренировочная туристско-спортивная подготовка. М. : Сов. спорт, 2003. 128 с.

19. Смирнов Д. В. Разработка содержания и нормативных требований Всероссийского физкультурно-спортивного комплекса «Готов к труду и обороне» – вид испытаний по выбору туристский поход // Научно-методическое обеспечение и сопровождение системы физического воспитания и спортивной подготовки в контексте внедрения комплекса ГТО : материалы Междунар. науч.-практ. конф. (26–27 ноября 2015 г.) / под общ. ред. В. В. Эрлиха, А. П. Исаева, А. И. Федорова. Челябинск : Изд. центр ЮУрГУ, 2015. С. 455–465.

20. Смирнов Д. В., Лагусев Ю. М., Зорин А. И. Программы дополнительного образования детей. Вып. 5: Спортивный туризм: туристское многоборье : в 2 ч. Ч. 2. Этапы туристско-спортивной подготовки: учебно-тренировочный, спортивное совершенствование и высшее спортивное мастерство / авт.-сост. Ю. М. Лагусев, А. И. Зорин, Д. В. Смирнов. М. : Сов. спорт, 2003. 128 с.

21. Смирнов Д. В. Система дополнительного профессионального туристско-краеведческого образования педагогов на основе кластерного подхода : автореф. дис. ... д-ра пед. наук по спец. 13.00.08 – Теория и методика профессионального образования / Шуйский государственный педагогический университет. Шуя, 2012. 49 с.

22. Смирнов Д. В. Спортивный туризм — туристское многоборье (пешеходный, горный, лыжный и водный туризм) : авторская программа доп. образования детей: 1–6 года обучения : для занятий с воспитанниками 12–18 лет. возраста. М. : МосгорСЮТур, 1998. 136 с.

23. Смирнов Д. В. Станут традиционными // Трудовое знамя / Нововятский лыжный комбинат. Киров, 1991. 25 янв.

24. Смирнов Д. В. Туристское мастерство как средство профессиональной ориентации учащихся в учреждениях дополнительного образования : автореф. дис. ... канд. пед. по спец. 13.00.08 – Теория и методика профессионального образования. / Российская международная академия туризма. М. : РМАТ, 1999. 27 с.

*И. В. Корнев*

### **Возможности взаимодействия туристских структур Санкт-Петербурга и Ленинградской области**

Автором представлен краткий обзор современного состояния и потенциала развития спортивного туризма в Санкт-Петербурге и Ленинградской области. Основной акцент – проблема, отсутствие достаточного количества подготовленных педагогических (туристских) кадров.

**Ключевые слова:** туризм, детский отдых, спортивный туризм, скандинавская ходьба, Ленинградская область, маршрутно-квалификационная комиссия, маршрут, дистанция.

Туризм. Вообще – что это? «В материалах Всемирной конференции по туризму, проведенной Всемирной туристской организацией (ВТО) в 1981 г. в Мадриде, туризм определяется как один из видов активного отдыха, представляющий собой путешествия, совершаемые с целью познания тех или иных районов, новых стран и сочетаемые в ряде стран с элементами спорта» [1].

В России чаще всего под понятием «туризм» понимается «временное перемещение людей с места своего постоянного проживания в другую страну (или местность), в свободное время для получения удовольствия и отдыха, в оздоровительных, гостевых, познавательных или профессионально-деловых целях, но без занятия оплачиваемой работой в посещаемом месте» [2]. Профессиональное спортивное туристское сообщество считает, что туризм – это не только вид путешествий, совершаемых для отдыха с образовательными целями, но и вид спорта, включенный в Единую Всероссийскую спортивную квалификацию (ЕВСК), имеющий три дисциплины. Разделяют: 1. Спортивный туризм «маршрут» – походы разных видов. 2. Спортивный туризм «дистанция» – соревнования в зале (залинг) и на естественном рельефе. 3. Северная (Скандинавская) ходьба – в парках и лесах.

На прошедшей в 22–24 сентября 2023 г. Всероссийской научно-практической конференции «Вопросы развития детского и молодежного туризма, организованного отдыха в Российской Федерации» в г. Санкт Петербурге в Доме журналиста и базе отдыха «Юность» в пос. Лосево Ленинградской области представители регионов Российской Федерации, руководители образовательных организаций, методисты, руководители и сотрудники туристских фирм, представители

федераций спортивного туризма, студенты, магистранты, аспиранты и специалисты в сфере педагогики, физической культуры, представители общественных объединений и организаций, тренеры, научно-педагогические работники, представители СМИ обсудили ряд острых вопросов:

- совершенствование законодательной и нормативно-правовой базы детско-юношеского туризма, палаточных лагерей и детского отдыха;
- обеспечения безопасности при организации и проведении массовых спортивно-оздоровительных и туристско-краеведческих мероприятий, туристских походов, экспедиций и палаточных лагерей;
- методики и технологии укрепления здоровья детей с помощью активного туризма;
- пути решения кадрового обеспечения системы детско-юношеского туризма и отдыха;
- совершенствование программ дополнительного профессионального образования научно-педагогических кадров, специалистов детского отдыха, социально-педагогической деятельности и программ подготовки туристских кадров.



Участники дискуссионной площадки Федерации следопытов России «4 стихии», пос. Лосево Ленинградской области. 24 сентября 2023 г.

Нами был представлен обзор современного состояния и потенциала развития спортивного туризма в Санкт-Петербурге и Ленинградской области. Так, по нашему мнению, на территории Санкт-Петербурга почти нет возможности для развития дисциплины спортивного туризма «маршрут» – его проходить фактически негде, зато есть прекрасные возможности для развития пешеходных дистанций (залинга). В городе есть всё необходимое для развития этой дисциплины: возможности финансирования, обеспечение кадрами, материально-

технической базой (снаряжением), местами проведения (залами или оборудованными полигонами), интерес участников и прессы. В Ленинградской области ситуация почти обратная. Есть многочисленные возможности для прохождения маршрутов и не сильно развита инфраструктура для занятий в залах. Северная ходьба, которая является достаточно новым направлением, активно практикуется как в городе, так и в области. Такая ходьба имеет много названий – ее называют северной, норвежской, нордической, финской ходьбой с палками – в целом это один и тот же вид ходьбы. Скандинавская ходьба с палками – это спортивная ходьба, при которой нужно использовать специальные палки, похожие на лыжные. Этот относительно новый, набирающий популярность вид оздоровительной физической культуры, запатентован финном Марком Кантаном в 1997 г. под названием «оригинальная скандинавская ходьба». Развитие данного вида активно поддерживается структурами центров физической культуры, спорта и здоровья районов города. Не следует думать, что северная ходьба – это занятие только для пожилых людей. Это ещё и семейный вид спорта, также в нём есть возможность установления рекордов. 29 июня 2020 г. российская (питерская) спортсменка Ирина Маркова установила мировой рекорд по скандинавской ходьбе в ходе ультрамарафона «Время рекордов». Маркова прошла за 24 часа 163 километра и 525 метров.

В Ленинградской области есть все возможности развития всех направлений современного туризма. В основном это обуславливается такими параметрами, как транспортная доступность и безопасность района. Есть технические возможности для прохождения всех видов спортивных маршрутов: пеших, лыжных, горных, водных, спелео, парусных, на средствах передвижения (конных, вело, мото, авто и др.), комбинированных. Администрации районов Ленинградской области и муниципалитетов готовы к согласованию проведения соревнований различного ранга по дисциплине «дистанция» и даже экстремальных гонок. А вот тут следует вспомнить, что кроме спортивных дисциплин туризма существует ещё огромное количество сопутствующих видов спорта: рафтинг, джиппинг, спортивное ориентирование, спортивное скалолазание, беговые и лыжные дисциплины, различные экстремальные гонки. Когда спортивный (или самодеятельный) туризм перестаёт быть привлекательным и экстремальным, многие переходят в смежные, более сложные виды.

И город, и область на данный момент располагают огромным количеством свободных (в том числе бюджетных) мест трудоустройства для тренеров или организаторов туристской деятельности. Есть свободные ставки в районных центрах физической культуры, спорта и здоровья; Домах и Дворцах творчества; подростково-молодёжных клубах; детско-юношеских школах олимпийского резерва. Но отсутствие подготовленных профессиональных кадров приводит

к тому, что эти места занимают тренеры других направлений или учителя-предметники, уровень подготовки которых не позволяет на должном уровне преподавать туризм. Если бы в городе было организовано более массовое обучение кадров (а не один выпуск пятнадцати человек в год в рамках школы инструкторов туризма при городской станции юных туристов), то, возможно, наполнение этих бюджетных мест привело бы к развитию направления в целом. В городе 18 районов, в области – 17. В каждом есть (минимум) по одному вышеперечисленному структурному подразделению. Для структурного подразделения достаточно 5 работников. Получается, что прямо сейчас в структурах районов может работать около 200 человек, а их на порядок меньше.

Но на данный момент успешно работают Федерации спортивного туризма Санкт-Петербурга и Ленинградской области, хотя взаимодействие их не достаточно налажено. Происходят накладки сроков проведения соревнований, маршрутные и кадровые комитеты почти не взаимодействуют. Какие же туристские объединения находятся в тесном сотрудничестве? Достаточно часто такие связи завязываются между просто знакомыми, зачастую поступившими в вузы Санкт-Петербурга из области. Развитие маршрутного туризма в Санкт-Петербурге невозможно без использования возможностей Ленинградской области. Региональная маршрутно-квалификационная комиссия (РМКК СПб) и студенческая МКК готовы оказывать как консультативную, так и практическую помощь туристам области, но настало время восстановления и активной деятельности областной МКК. Для успешного налаживания плодотворного сотрудничества самыми лучшими являются личные контакты. В Санкт-Петербурге достаточное количество учебных заведений, куда поступают абитуриенты из Ленинградской области, и при большинстве из них имеются туристские или спортивные клубы. Также имеется огромное количество внебюджетных (частных) организаций, оказывающих услуги туристам. Студенты из области, поступившие в вузы Санкт-Петербурга, могут стать «первыми ласточками» создания прочных связей клубов, в которых они выросли, и системы МКК, выстроенной в городе. Начав работу в городских структурах и набравшись опыта, они смогут не только организовать работу областной МКК, но и продолжить собственное развитие, опираясь на мощную поддержку МКК города. Это является основным потенциалом появления молодых кадров и по линии МКК, и в вопросах судейства, и в подготовке новых участников и руководителей.

Если говорить о спортивной составляющей туризма, то каждая из судейских подкомиссий имеет свои сильные стороны. Анализ их работы и применение лучших практик на собственном опыте – вот прекрасная возможность развития любого направления современного туризма. Если взять простоту организации скандинавской ходьбы, совместить с опытом фиксации результатов дистанции,

осуществить полный охват маршрутов, то цифра занимающихся туризмом в Санкт-Петербурге и Ленинградской области может удивить не только чиновников от спорта, но и нас с вами. На данный момент очень многие занимаются скандинавской ходьбой и ходят в походы, даже не зная, что они занимаются спортом.



Академики МОО «МАДЮТК» – участники конференции на базе отдыха «Юность», пос. Лосево Ленинградской области. 23 сентября 2023 г.

Обсуждение новых требований, предъявляемых к аккредитации педагогов, тренеров и инструкторов туризма, может стать той стартовой встречей, на которой необходимо собраться всем заинтересованным лицам и совместно выработать общую линию направления развития туризма и сопутствующих дисциплин в Санкт-Петербурге и Ленинградской области.

### **Список литературы**

1. Боголюбов В. С., Орловская В. П. Экономика туризма : учеб. пособие. М. : Академия, 2005. 192 с.
2. Квартальнов В. А. Туризм : учеб. пособие. М. : Финансы и статистика, 2002. 320 с.



## **Государственная молодёжная политика в России: шаг в будущее.**

### **Круглый стол на конференции Федерации следопытов России**

Представлен обзор работы состоявшегося в Санкт-Петербурге круглого стола «Государственная молодёжная политика в России: шаг в будущее», организованного на отчетно-выборной конференции Федерации следопытов России при активном участии регионального филиала в г. Санкт-Петербург МОО «МАДЮТК». Охарактеризованы обсуждённые перспективные направления развития государственной молодёжной политики, и предложены поправки в действующий Федеральный закон «О молодёжной политике в Российской Федерации».

**Ключевые слова:** молодёжная политика, воспитание молодёжи, патриотизм, детские общественные объединения, Федерация следопытов, детские оздоровительные лагеря, федеральное законодательство, нормативно-правовые документы, законопроект № 716309-8.

В Санкт-Петербурге 15 сентября 2024 г. в рамках XVI отчетно-выборной конференции молодёжной общественной организации «Федерация следопытов России» (ФСР) был проведён круглый стол на тему «Государственная молодёжная политика в России: шаг в будущее».

Это была дискуссия о роли молодёжи в формировании будущего России и об ответственности государственных структур за нравственные ориентиры молодого поколения – дискуссия, уже ставшая традиционной: Международная академия детско-юношеского туризма и краеведения имени А. А. Остапца-Свешникова (МОО «МАДЮТК») и ранее проводила такие круглые столы на ежегодных конференциях ФСР – «Актуальные вопросы работы с детьми и молодёжью в России и возможности её активизации» (в Санкт-Петербурге в 2021 г.) и «Актуальные проблемы физического и нравственного воспитания детей и молодёжи» (в пос. Лосево Ленинградской области в 2022 г.).

Итоговые резолюции этих конференций были направлены в Федеральное агентство по делам молодёжи, профильные министерства и депутатам Государственной думы, часть предложений была ими использована при подготовке поручений Президента России по результатам заседания Государственного совета РФ 22 декабря 2022 г. (посвящённого вопросам реализации молодёжной политики в современных условиях) и законопроекта № 716309-8 «О внесении изменений в Федеральный закон «О молодёжной политике в Российской Федерации».



Делегаты отчетно-выборной конференции

Этот законопроект № 716309-8 был внесён в Государственную думу 11 сентября – всего лишь за четыре дня до проведения круглого стола, что делало его обсуждение в высшей степени актуальным и перспективным.

Участники круглого стола на тему «Государственная молодёжная политика в России: шаг в будущее» (специалисты детско-юношеского спортивно-оздоровительного туризма, академики МОО «МАДЮТК», преподаватели, родители и активисты ФСР) в первую очередь отметили сохранение актуальности ранее высказанных на круглых столах критических оценок современной государственной молодёжной политики:

- несоответствие долгосрочным государственным интересам страны целей и практических мероприятий в рамках реализуемой молодёжной политики;
- необходимость переосмысления и глубокого реформирования федерального законодательства и нормативных документов, регулирующих деятельность в сфере воспитания и обучения молодёжи;
- отсутствие системности в формулировании целей и реализации мероприятий молодёжной политики;
- отсутствие законодательно закреплённой главной цели молодёжной политики, подмена её в Федеральном законе «О молодёжной политике в Российской Федерации» недостаточно обоснованным набором мероприятий;

- продолжение непродуктивного и несущего опасности отношения государства к молодёжи как, в основном, к потребителю общественных благ;
- недостаточная координация действий министерств и ведомств в ходе реализации молодёжной политики.

Участники круглого стола отметили, что продолжается процесс «ползучей» трансформации детских оздоровительных лагерей (ДОЛ) в учреждения дополнительного образования, при этом увеличение образовательной нагрузки происходит за счёт сокращения внимания к физической подготовке и собственно отдыху детей. Это является следствием чрезмерно большой роли в реализации государственной молодёжной политики Министерства образования, отвечающего за обучение молодёжи и создание условий для обучения.



Круглый стол «Государственная молодёжная политика в России: шаг в будущее». Старший следопыт Федерации следопытов России Владимир Петрович Васильев; учитель, делегат конференции ФСР Светлана Вячеславовна Паркина и модератор круглого стола – ученый секретарь Регионального филиала в г. Санкт-Петербурге МОО «МАДЮТК» Александр Сергеевич Ольховский

По аналогичной причине Федеральная служба по надзору в сфере защиты прав потребителей и благополучия человека (Роспотребнадзор), отвечающая за безопасность предоставления услуг (в том числе в ДОЛ), делает всё, чтобы избежать рисков для здоровья детей, но это объективно препятствует формированию у детей навыков деятельности в условиях природных и техногенных рисков (в условиях природной среды, чрезвычайных ситуаций и т. п.). В связи с этим продолжается катастрофическое сокращение количества палаточных лагерей.

Такой подход прямо противоречит интересам общества, находящимся в сферах компетенции Министерства обороны, МВД, МЧС, Министерства

природных ресурсов и экологии, Министерства транспорта и многих других министерств и ведомств.

Создание же при министерствах детских образовательных учреждений и общественных организаций затрудняет проведение единой государственной воспитательной политики, фрагментирует молодое поколение.

В этих условиях требуется расширение полномочий Федерального агентства по делам молодёжи, ответственного за достижение главных целей государственной молодёжной политики, по координации деятельности других органов власти.

Но основная проблема в настоящее время, порождающая большинство трудностей в воспитании молодёжи, – это отсутствие в законодательстве главной, системной цели государственной молодёжной политики. Все шесть целей, указанных в действующей редакции статьи 4 Федерального закона «О молодёжной политике в Российской Федерации», целями не являются даже с формальной точки зрения – это всего лишь набор частных задач и мероприятий.

Объектом действующего законодательства является молодёжь как таковая, что обрекает на ситуацию «за деревьями не видеть леса».

Участники круглого стола пришли к выводу, что объектом законодательства о молодёжи должно стать **поколение** молодёжи, а в качестве главной цели государственной молодёжной политики предложили законодательно закрепить **формирование молодого поколения граждан, способного гарантировать государственный суверенитет и обеспечить устойчивое социально-экономическое развитие России в современных условиях.**

Такой подход требует решительного отказа от двух весьма сомнительных и опасных «основ» нынешней молодёжной политики: (1) что цель государства – воспитание грамотного молодого потребителя и (2) что задача государства – решение проблем молодёжи.

**Государственная молодёжная политика должна решать не проблемы молодёжи, а проблемы государства, связанные с молодёжью.** Так, недостаток патриотизма у части современной молодёжи (выразившийся в значительном выезде за рубежи страны в 2022 г. после начала специальной военной операции) – это проблема не молодёжи, это проблема государства.

В этой связи желательно закрепление в законодательстве таких направлений молодёжной политики, как развитие прикладных и военно-прикладных видов спорта, палаточных лагерей, пеших походов, допризывной подготовки молодёжи.

Участники круглого стола отметили важность приоритетного развития молодёжных международных связей с Республикой Беларусь. Но, несмотря на особые отношения между Россией и Беларусью, создавших Союзное государство, российское законодательство о молодёжи не предусматривает приоритета связей с Беларусью перед связями с любыми другими государствами.



Активисты Федерации следопытов России

Участники круглого стола также выразили обеспокоенность тем, что деятельность российских детских (в отличие от молодёжных) общественных объединений, входящих в международные организации и получающих финансирование и иную помощь из-за рубежа, не проверяется на соблюдение норм Федерального закона «О контроле за деятельностью лиц, находящихся под иностранным влиянием». Так, из включённых Министерством юстиции РФ в Реестр иноагентов 769 юридических и физических лиц (по состоянию на февраль 2024 г.) имелось 7 молодёжных организаций и движений и ни одной детской. Но до 2022 г. около тысячи активистов и руководителей российских детских организаций ежегодно проходили стажировку в Великобритании и США. Родители должны быть уверены, что их дети не состоят в организациях-иноагентах.



Принятие резолюции. Докладывает ведущий круглого стола А. С. Ольховский

При обсуждении формы итогового документа участники круглого стола решили сосредоточиться на подготовке небольшого количества предложений для внесения в законопроект № 716309-8 «О внесении изменений в Федеральный закон «О молодежной политике в Российской Федерации» – наиболее важных и имеющих перспективу принятия.

Конференция ФСР приняла резолюцию «Государственная молодёжная политика в России: шаг в будущее», предложенную участниками круглого стола.

## **РЕЗОЛЮЦИЯ**

### **Государственная молодёжная политика в России: шаг в будущее**

Участники круглого стола «Государственная молодёжная политика в России: шаг в будущее» в рамках XVI отчётно-выборной конференции Федерации следопытов России – специалисты детско-юношеского спортивно-оздоровительного туризма, преподаватели, представители Международной общественной организации «Международная академия детско-юношеского туризма и краеведения имени А. А. Остапца-Свешникова», родительской общественности и члены Федерации следопытов России отметили, что:

- содержание и практическая реализация государственной молодёжной политики в Российской Федерации в настоящее время не отвечают долгосрочным государственным интересам страны и требуют серьёзной корректировки;
- утверждение Распоряжением от 17.08.2024 № 2233-р Правительством РФ «Стратегии реализации молодёжной политики в Российской Федерации на период до 2030 года» открыло новые возможности для реформирования государственной молодёжной политики в рамках национального проекта «Молодёжь и

дети», которые могут дать реальные результаты только после внесения существенных изменений в Федеральный закон от 30.12.2020 № 489-ФЗ «О молодёжной политике в Российской Федерации» (далее – Федеральный закон «О молодёжной политике в РФ»), в частности в определение целей молодёжной политики;

– законопроект № 716309-8 «О внесении изменений в Федеральный закон «О молодёжной политике в Российской Федерации» (далее – законопроект № 716309-8), внесённый 11.09.2024 г. в Государственную думу 28 депутатами (представителями всех фракций) и пятью сенаторами и содержащий предложения по целому ряду назревших изменений Федерального закона «О молодёжной политике в РФ», также не содержит предложений по определению целей молодёжной политики и системно не охватывает всех аспектов жизни и деятельности молодёжи.

**Конференция выражает** искреннюю благодарность авторам законопроекта № 716309-8 за учёт в его тексте ряда предложений по совершенствованию законодательства, содержавшихся в резолюциях конференций, проводившихся Федерацией следопытов России и Международной академией детско-юношеского туризма и краеведения имени А. А. Остапца-Свешникова: «Актуальные вопросы работы с детьми и молодёжью в России и возможности её активизации» (г. Санкт-Петербург, 26.09.2021 г.) и «Актуальные проблемы физического и нравственного воспитания детей и молодёжи» (пос. Лосево Ленинградской обл., 24.09.2022 г.).

**Конференция отмечает, что:**

– государственная молодёжная политика должна решать не проблемы молодёжи, а **проблемы государства, связанные с молодёжью;**

– законодательно закреплённая цель государственной молодёжной политики должна определить **качественные и количественные характеристики молодого поколения**, необходимые для долгосрочного устойчивого развития России;

– сохранение в законодательстве отношения к молодёжи исключительно как к получателю государственной помощи разжигает у неё потребительские настроения, **препятствует формированию активной и патриотической личности;**

– в настоящее время продолжается опасная недооценка значимости молодёжной политики в иерархии приоритетов государства: несформулированная или неверно сформулированная цель молодёжной политики представляет в среднесрочной перспективе **угрозу самому существованию Российского государства;**

– все шесть целей, указанных в действующей редакции статьи 4 «Цели молодёжной политики» Федерального закона «О молодёжной политике в РФ», **целями не являются даже с формальной точки зрения** – все они представляют собой набор задач и мероприятий для достижения практически не названной в законе цели молодёжной политики;

– отсутствие в законодательстве в самом общем виде и ясно сформулированной цели государственной молодёжной политики превращает это законодательство в набор форм и методов нормативного регулирования, не имеющих объективных индикаторов общественной полезности бюджетных расходов;

– целесообразно закрепление в законодательстве полномочий Федерального агентства по делам молодёжи как координатора деятельности других органов власти в рамках реализации государственной молодёжной политики, ответственного за достижение её главных целей.

**Конференция предлагает:**

Федеральному собранию Российской Федерации:

– в статье 4 «Цели молодёжной политики» Федерального закона «О молодёжной политике в РФ» закрепить в качестве главной цели государственной молодёжной политики **формирование молодого поколения граждан, способного гарантировать государственный суверенитет и обеспечить устойчивое социально-экономическое развитие России в современных условиях;**

– в статье 13 «Международное сотрудничество в сфере молодёжной политики» Федерального закона «О молодёжной политике в РФ» указать **сотрудничество с Республикой Беларусь в рамках Союзного государства** в качестве приоритетного направления;

– в пункте 2 статьи 1 законопроекта № 716309-8: часть 1 статьи 6 «Основные направления реализации молодёжной политики» Федерального закона «О молодёжной политике в РФ» подпункт 8 изложить в следующей редакции:

«8) формирование условий для занятий физической культурой, спортом; содействие здоровому образу жизни молодежи и его популяризации в молодежной среде; **поддержка развития прикладных и военно-прикладных видов спорта, пешеходного туризма и палаточных лагерей;** поддержка проектов молодежи, направленных на решение социальных задач через развитие физической культуры и спорта»;

– в пункте 5 статьи 1 законопроекта № 716309-8: пункт 2 вновь вводимой в Федеральный закон «О молодёжной политике в РФ» статьи 7<sup>2</sup> «Патриотическое воспитание молодёжи» дополнить словами: «**и допризывной военной подготовки**».



Министерству юстиции РФ:

– организовать мониторинг исполнения российскими **детскими общественными объединениями, входящими в международные организации**, норм Федерального закона от 14.07.2022 № 255-ФЗ «О контроле за деятельностью лиц, находящихся под иностранным влиянием».

*Е. В. Седавных*

### **Обзор итогов работы Международного краеведческого фестиваля обучающихся образовательных организаций, посвященного памяти Г. С. Шпагина**

Представлен обзор работы Международного краеведческого фестиваля обучающихся образовательных организаций, посвященного памяти Г. С. Шпагина, прошедшего 26 апреля 2024 г. в г. Вятские Поляны Кировской области. Раскрыта тематика основных пленарных докладов участников фестиваля. В статье представлены итоги фестиваля.

**Ключевые слова:** краеведение, фестиваль, туристско-краеведческая деятельность, проектно-исследовательская деятельность, творческая деятельность, изобретательская деятельность обучающихся, образовательные организации, школьный музей, Г. С. Шпагин.

Международный краеведческий фестиваль обучающихся образовательных организаций, посвященный памяти Г. С. Шпагина, был проведен 26 апреля 2024 г. Он приурочен к дню рождения Г. С. Шпагина – конструктора стрелкового оружия, создателя оружия Победы – пистолета-пулемёта (автомата) ППШ.

Организаторами фестиваля выступали:

- Международная общественная организация «Международная академия детско-юношеского туризма и краеведения им. А. А. Остапца-Свешникова»,
- администрация города Вятские Поляны Кировской области,
- открытое акционерное общество «Вятско-Полянский машиностроительный завод «Молот»,
- муниципальное казенное общеобразовательное учреждение «Гимназия г. Вятские Поляны Кировской области».

Партнеры фестиваля:

- Кировское областное отделение Всероссийской общественной организации «Русское географическое общество»,
- муниципальное бюджетное учреждение культуры Вятскополянский исторический музей,
- «Лицей с кадетскими классами им. Г. С. Шпагина»,

- Кировское областное государственное профессиональное образовательное бюджетное учреждение «Вятско-Полянский механический техникум»,
- печатное СМИ – журнал «Вестник Академии детско-юношеского туризма и краеведения», ISSN 2020-3427,
- печатное СМИ – журнал «Педагогическое искусство», ISSN 2542-1492.

**Краеведческий фестиваль** – это форма внеурочной работы, СО-бытийного формата, которая предполагает живое общение большой аудитории детей и педагогов как итог большой по продолжительности краеведческой экспедиционно-исследовательской деятельности. Включает различные формы коммуникации: выступления на конференции, музейные уроки, интеллектуальные конкурсы, выставки, круглые столы, познавательные экскурсии, презентация публикаций и др., позволяющие демонстрировать результаты туристско-краеведческой, проектно-исследовательской, творческой и изобретательской деятельности обучающихся образовательных организаций (общеобразовательных школ, среднего профессионального образования) и мотивировать обучающихся и наставников (учителей, руководителей музеев образовательных организаций, научных руководителей проектных и исследовательских работ) к различным видам творческой деятельности в образовательном пространстве.

*Цель фестиваля* – развитие туристско-краеведческой, проектно-исследовательской, творческой и изобретательской активности обучающихся в области краеведения, познавательного туризма и исследовании инженерного наследия конструкторов-оружейников России.

*Задачи фестиваля:*

- содействовать развитию устойчивого интереса к познавательной деятельности через привлечение обучающихся к туристско-краеведческой, творческой, учебно-исследовательской и проектной деятельности;
- предоставить детям и подросткам возможность публичной апробации в форме презентации результатов туристско-краеведческой, творческой, учебно-исследовательской и проектной деятельности;
- актуализировать публичный интерес к творческой, учебно-исследовательской и проектной деятельности;
- формировать общественное мнения, в том числе в подростковой среде, о значимости и важности туристско-краеведческой, творческой, учебно-исследовательской и проектной деятельности.

Фестиваль прошёл на базе МКОУ «Гимназия г. Вятские Поляны Кировской области» и включал в себя два этапа: дистанционный и очный (возможно с использованием дистанционных технологий).

Дистанционный этап проводился с 1 по 15 апреля 2024 г. На дистанционном этапе была проведена экспертиза (в дистанционном формате) работ участников, определены участники очного этапа.

Очный этап проходил 26 апреля 2024 г. и включал в себя апробацию в форме презентации работ и их экспертную оценку, награждение участников и познавательную экскурсию по городу Вятские Поляны «ППШ. Память. Победа. Шпагин».

Участниками фестиваля стали около 150 человек: обучающиеся образовательных организаций, педагогические работники, модераторы, представители администрации города Вятские Поляны, завода «Молот», сотрудники музеев г. Вятские Поляны, краеведческая общественность.

В фестивале принимали участие гости из Международной общественной организации «Международная академия детско-юношеского туризма им. А. А. Остапца-Свешникова» (г. Москва), ученые ВятГУ (г. Киров), представители министерства образования Кировской области, ИРО Кировской области, члены Кировского областного отделения Всероссийской общественной организации «Русское географическое общество» (г. Киров).

Заочное участие принимали обучающиеся из Республики Казахстан.

Научный руководитель проекта «Международный краеведческий фестиваль обучающихся образовательных организаций, посвященный памяти Г. С. Шпагина» – академик МОО «МАДЮТК», канд. пед. наук, доцент, заслуженный учитель РФ Галина Анатольевна Русских.

Председатель жюри: доктор педагогических наук, доцент Д. В. Смирнов, академик, президент Международной академии детско-юношеского туризма и краеведения имени А. А. Остапца-Свешникова, главный редактор печатных СМИ «Педагогическое искусство» и «Вестник Академии детско-юношеского туризма и краеведения».



Галина Анатольевна Русских



Людмила Михайловна Семибратова,  
директор «Гимназии  
г. Вятские Поляны»

В период подготовки к проведению Международного краеведческого фестиваля обучающихся образовательных организаций, посвященного памяти Г. С. Шпагина, обучающиеся – активисты школьного музея и педагоги МКОУ «Гимназия г. Вятские Поляны Кировской области» провели огромную подготовительную работу, в том числе в июле 2023 г. была совершена культурно-историческая экспедиция «ППШ – оружие Победы». В сотрудничестве с Международной общественной организацией «Международная академия детско-юношеского туризма и краеведения имени А. А. Остапца-Свешникова» юные исследователи посетили в г. Москве тематические выставки в Центральном музее Вооруженных сил Российской Федерации, в музее Победы на Поклонной горе. Гимназисты в рамках экспедиционной поисково-исследовательской работы побывали и в Российском государственном военном архиве (РГВА). Участники культурно-исторической экспедиции «ППШ – оружие Победы» подготовили и опубликовали статьи в печатном СМИ «Вестник Академии детско-юношеского туризма и краеведения» и сделали доклады на секциях фестиваля [1, 2].

Перед началом работы пленарного заседания фестиваля собравшиеся побывали на презентации краеведческих проектов, реализуемых МКОУ «Гимназия г. Вятские Поляны».

На открытии фестиваля участников приветствовали: президент Международной общественной организации «Международная академия детско-юношеского туризма и краеведения им. А. А. Остапца-Свешникова», доктор педагогических наук Д. В. Смирнов, глава городского округа города Вятские Поляны Валерий Александрович Машкин, проректор по научной и инновационной работе ИРО Кировской области Ольга Владимировна Казаринова.



Глава городского округа города Вятские Поляны  
Валерий Александрович Машкин

От Кировского областного отделения Русского географического общества собравшихся поздравила Ираида Юрьевна Алалыкина, кандидат географических наук, доцент ВятГУ.

С докладами на пленарном заседании выступили:

– Галина Анатольевна Русских, кандидат педагогических наук, доцент, заслуженный учитель Российской Федерации, – «Патриотизм – качество личности подлинных граждан России»;

– Алина Сычугова, 9в класс, Екатерина и Карина Садыковы, 8в класс, Артем Шишов, 7б класс, Виктория Кашина и Елизавета Кашина 10а класс гимназии г. Вятские Поляны, участники культурно-исторической экспедиции, проведенной в течение 2022–2023 и 2023–2024 учебных годов, – «Презентация альманаха «История одного экспоната. ППШ» [1, 2, 3];

– Галина Геннадьевна Двинина, педагог-организатор Лицея естественных наук г. Кирова – «Лицейское общество «Ноосфера – организатор учебно-исследовательской и проектной деятельности обучающихся Лицея естественных наук города Кирова»

Огромный интерес участников фестиваля вызвали фестивальные локации ТУР ФЭСТ (Тропинками к большой дороге, Узнаём о своем крае, Растём и развиваемся, Фантазируем, Экспериментируем, Совершенствуем, Творим), на которых прошли мастер-классы по вятским ремеслам. За участие в работе локаций участники получали валюту фестивальной ярмарки, прошедшей перед подведением итогов фестиваля.



Члены оргкомитета форума

Обучающиеся начальных классов приняли участие в квест-игре «Сокровища Вятского края» и продемонстрировали свои знания вятского диалекта, вятских ремесел, природных памятников и достижений выдающихся людей Кировской области. Конкурс исследовательских и проектных работ для обучающихся начальных классов проходил в заочном формате.

Обучающиеся 5–11-х классов общеобразовательных организаций и студенты учебных заведений СПО презентовали исследовательские, изобретательские и проектные работы в рамках работы коммуникативных площадок: литературно-художественной, инженерно-технической, туристско-краеведческой и школьных музеев.

Все участники фестиваля побывали на музейном уроке «Г. С. Шпагин – легендарный конструктор оружия Победы». Сценарий музейного урока, подготовленный педагогами гимназии г. Вятские Поляны Е. А. Шумихиной, О. Е. Костиной, С. В. Буториной, опубликован в печатном СМИ «Вестник Академии детско-юношеского туризма и краеведения» [3].



Экспонат ППШ конструктора Г.С. Шпагина в школьном музее гимназии г. Вятские Поляны

Для педагогов-организаторов туристско-краеведческой работы и руководителей музеев образовательных организаций был проведен круглый стол, модератор – заведующая Центром повышения квалификации ИРО Кировской области в г. Вятские Поляны Надежда Викторовна Барабанова. Участники круглого стола поделились своим опытом работы.



Круглый стол организаторов туристско-краеведческой работы

С презентациями на круглом столе организаторов туристско-краеведческой работы выступили:

– Дмитрий Витальевич Смирнов, доктор педагогических наук, доцент, президент МОО «Международная академия детско-юношеского туризма и краеведения им. А. А. Остапца-Свешникова», познакомил собравшихся с проблемами и перспективами туристско-краеведческой деятельности в современной образовательной организации.

– Марина Юрьевна Пислегина, директор МБУК «Вятскополянский исторический музей» – «Из опыта работы Вятскополянского исторического музея по реализации новой концепции “Музей – территория образов и смыслов”».

– Ирина Анатольевна Саблина, руководитель Центра музейного дела «Школьный музей», Вятский многопрофильный лицей – «Военно-патриотический проект “Есть такая мужская профессия” в рамках реализации рабочей программы воспитания».

– Галина Викторовна Долганова, руководитель музея МКОУ «Гимназия г. Вятские Поляны Кировской области» – «Патриотическое воспитание через краеведение средствами музейной педагогики».

– Надежда Васильевна Самигуллина, заместитель директора по учебной работе КОГПОАУ «Сосновский судостроительный техникум» – «Патриотическое воспитание через организацию краеведческой деятельности в КОГПОАУ “Сосновский судостроительный техникум”».

– Наталья Михайловна Слесарева, заместитель директора по учебной работе, учитель русского языка и литературы МКОУ Основная общеобразовательная школа дер. Дым-Дым Омга Вятскополянского района Кировской области –

«Реализация программы летнего оздоровительного лагеря с дневным пребыванием «Ошмес» (Родничок) с этнокультурным компонентом».

– Венера Борисовна Багирян, заместитель директора по УВР МКОУ гимназии г. Сосновка Вятскополянского района Кировской области – «Школьный музей, как ресурс развития личности обучающегося».

– Галина Геннадьевна Двинина, педагог-организатор Лицея естественных наук г. Кирова – «Педагогическое сопровождение туристско-краеведческой деятельности обучающихся в условиях лицейского образования».



В школьном краеведческом музее выступает фольклорный ансамбль



Квест-игра «Сокровища Вятского края»

Для обучающихся юных краеведов исследователей была организована работа коммуникативных площадок:

- **Фантазируем** – литературно-художественная площадка.
- **Экспериментируем** – инженерно-техническая площадка.
- **Совершенствуем** – музейное образовательное пространство и Советы школьных музеев.
- **Творим** – туристско-краеведческая площадка.

Прошли защиты исследовательских и проектных работ юных краеведов в конкурсном формате в 2 возрастных группах: 8–11 и 12–18 лет по тематике:

- «Мой Отчий край ни в чем неповторим» (защита исследовательских и проектных работ);
- изобретательских работ памяти Г. С. Шпагина (защита проектов);
- музейный урок «Г. С. Шпагин – легендарный конструктор оружия Победы».





Президент МОО «МАДЮТК» Д. В. Смирнов вручает Д. М. Габбасовой диплом I-й степени Международного конкурса «Золотой компас»

Победителями стали:

*Литературно-художественная площадка:*

Татьяна Александровна Лагодзинская, обучающаяся 11а класса МКОУ «Гимназия г. Вятские Поляны Кировской области», Россия;

Артём Егорович Смирнов, обучающийся 8а класса МКОУ «Гимназия г. Вятские Поляны Кировской области», Россия;

Анастасия Эдуардовна Бабушкина, обучающаяся 11-го класса МКОУ СОШ с. Кулыги Вятскополянского района Кировской области, Россия.

*Инженерно-техническая площадка:*

Максим Владиславович Ерин, 11-й класс, Вятский многопрофильный лицей, г. Вятские Поляны Кировской области, Россия.

*Туристско-краеведческая площадка:*

Ульяна Сергеевна Черная, обучающаяся 6-го класса КГУ «Общеобразовательная школа села Заречное отдела образования по Есильскому району Управления образования Акмолинской области», Казахстан;

Милинда Александровна Корн, обучающаяся 7-го класса КГУ «Общеобразовательная школа села Заречное отдела образования по Есильскому району управления образования Акмолинской области», Казахстан;

Ксения Игоревна Саламатова, обучающаяся 8г класса МКОУ «Гимназия г. Вятские Поляны Кировской области», Россия;

Зарина Рамилевна Салаева, обучающаяся 11б класса МКОУ «Гимназия г. Вятские Поляны Кировской области», Россия.

Было проведено награждение. **Премия Г. С. Шпагина** получил Максим Владиславович Ерин, 11-й класс, Вятский многопрофильный лицей, г. Вятские Поляны Кировской области, Россия, за проектную работу «Устройство для подсчета отжиманий».

Специальную премию за патриотизм и практическую направленность проектной работы получил Вадим Сергеевич Зимин, обучающийся I курса КОГПОАУ «Сосновский судостроительный техникум», г. Сосновка Кировской области, за проектную работу «Тележка для транспортировки раненых», спонсор премий – ООО Машиностроительный завод «Молот».

**Персональную премию** директор МБУК «Вятскополянский исторический музей» Марина Юрьевна Пислегина вручила Ксении Игоревне Саламатовой, обучающейся 8г класса МКОУ «Гимназия г. Вятские Поляны Кировской области», за исследовательскую работу «Моя реликвия – рукописная книга».

**Литературной премии** Кировского областного государственного автономного учреждения «Вятский издательский дом – Юг» редакция газеты «Вятско-Полянская правда» удостоена работа Татьяны Александровны Лагодзинской, обучающейся 11а класса МКОУ «Гимназия г. Вятские Поляны Кировской области» «Судьбы жестокой благодать» (вятскополянский период жизни и творчества Т. А. Аксаковой-Сиверс).

Всего на очном этапе фестиваля было представлено около 50 работ обучающихся образовательных организаций по всем направлениям.



Фестивальные локации ТУР ФЭСТ (мастер-классы по выбору участников)

Фестиваль прошел на высоком организационном и методическом уровне, атмосфера была праздничной, доброжелательной и конструктивной.

По итогам краеведческого фестиваля планируется издание сборника лучших конкурсных работ обучающихся и методических материалов педагогов.



Г. А. Русских и Д. В. Смирнов вручают диплом действительного члена МАДЮТК заместителю директора гимназии Елене Владимировне Седавных. 26 апреля 2024 г.

Организаторы фестиваля выражают благодарность спонсорам: ОАО «Вятско-Полянский машиностроительный завод «Молот», администрации города Вятские Поляны, муниципальному бюджетному учреждению культуры «Вятско-полянский исторический музей», Кировскому областному отделению Всероссийской общественной организации «Русское географическое общество», КОГАУ «Вятский издательский дом – Юг» редакции газеты «Вятско-Полянская правда».

### **Список литературы**

1. Габбасов С. М., Садыкова Э. Р., Габбасова Д. М. История одного экспоната. пистолет-пулемет Шпагина рядового А. Суханбаева // Вестник Академии детско-юношеского туризма и краеведения. 2024. № 1. С. 26–31.
2. Седавных Е. В. Российский государственный военный архив в годы Великой Отечественной войны 1941–1945 гг. // Вестник Академии детско-юношеского туризма и краеведения. 2024. № 1. С. 44–48.
3. Шумихина Е. А., Костина О. Е., Буторина С. В. Музейный урок «Георгий Семёнович Шпагин – выдающийся конструктор оружия победы (ППШ)» // Вестник Академии детско-юношеского туризма и краеведения. 2024. № 1. С. 55–61.

**Итоги Всероссийской научно-практической конференции  
с международным участием  
«Туристско-краеведческая деятельность: среда образов  
и смыслов воспитания подрастающего поколения»,  
посвященной памяти Александра Григорьевича Озерова**

Представлен обзор работы Всероссийской научно-практической конференции с международным участием «Туристско-краеведческая деятельность: среда образов и смыслов воспитания подрастающего поколения», посвященной памяти Александра Григорьевича Озерова (18 августа 2024 г.). Охарактеризована тематика основных докладов участников конференции. Приведены итоги конференции и рекомендации.

**Ключевые слова:** Всероссийская конференция, МОО «МАДЮТК», А. Г. Озеров, туристско-краеведческая деятельность, краеведение, детско-юношеский туризм, среда образов и смыслов воспитания, воспитание подрастающего поколения, педагогика краеведения, музейная педагогика, экспедиция.

От красивых образов  
мы перейдем к красивым мыслям,  
от красивых мыслей – к красивой жизни  
и от красивой жизни – к абсолютной красоте.

*Платон*



23 февраля 2024 г. после болезни умер Александр Григорьевич Озеров (18.08.1950 – 23.02.2024) – кандидат педагогических наук, доцент, академик и председатель ревизионной комиссии Международной общественной организации «Международная академия детско-юношеского туризма и краеведения

имени А. А. Остапца-Свешникова» (МОО «МАДЮТК»), инициатор организации и проведения Всероссийских детских эколого-краеведческих экспедиций и туристско-краеведческих слетов (1997–2024 гг.), разработчик программного содержания и неформальный лидер туристско-краеведческого движения обучающихся Российской Федерации «Отечество». На заседании Президиума МОО «МАДЮТК» 19 мая 2024 г. было принято решение о проведении в г. Москве в день рождения Александра Григорьевича, 18 августа 2024 г., Всероссийской научно-практической конференции с международным участием «Туристско-краеведческая деятельность: среда образов и смыслов воспитания подрастающего поколения», посвященной памяти Александра Григорьевича Озерова.

Организаторами конференции были:

- Международная общественная организация «Международная академия детско-юношеского туризма и краеведения имени А. А. Остапца-Свешникова»;
- ФГБУК «Всероссийский центр развития художественного творчества и гуманитарных технологий»;
- ФГБОУ ВО «Российский университет спорта “ГЦОЛИФК”»;
- Общероссийская детская общественная организация «Общественная Малая академия наук “Интеллект будущего”»;
- некоммерческое партнерство «Республиканская академия дополнительного образования»;
- научно-практический журнал «Педагогическое искусство»;
- научно-методический журнал «Вестник детско-юношеского туризма и краеведения»;
- научно-популярный журнал для детей среднего и старшего школьного возраста «Юный краевед».

Конференция прошла в воскресенье, 18 августа 2024 г., в конференц-зале ГБУ «Московский Дом общественных организаций – НКО Коворкинг-Центр Юго-Восток»). В конференции очно, онлайн-формате и заочно приняли участие 120 участников, из 30 регионов Российской Федерации и Республики Казахстан.

В очном формате участвовали 52 человека, в т. ч. 5 докторов наук и 24 кандидата наук.

В фойе конференц-зала семьей А. Г. Озерова, женой Людмилой Викторовной и сыном Юрием Александровичем, была организована выставка научных и научно-методических трудов и наград Александра Григорьевича.



Выставка научных и научно-методических трудов и наград  
Александра Григорьевича Озерова

Участникам пленарного заседания был показан видеофильм об Александре Григорьевиче Озерове (автор – Юрий Александрович Озеров).



Демонстрация фильма об А. Г. Озерове

После приветственного слова участникам конференции, перед началом пленарных докладов президент МОО «МАДЮТК» Дмитрий Витальевич Смирнов торжественно вручил:

– диплом академика Международной общественной организации «Международная академия детско-юношеского туризма имени А. А. Остапца-Свешникова» Татьяне Викторовне Белинской, заместителю директора по учебно-методической работе Краевого ГБОУ ДО «Красноярский краевой центр туризма и краеведения» (г. Красноярск);

– юбилейную медаль «25 лет Международной общественной организации «Международная академия детско-юношеского туризма имени А. А. Остапца-Свешникова» Сергею Степановичу Егорову, кандидату технических наук, председателю комиссии по сохранению народных ценностей, развитию туризма и культуры Общественной палаты г. о. Мытищи Московской области, члену Союза краеведов России и члену ВООПИиК, волонтеру экспедиции «Селигер» (г. о. Мытищи Московской области).



Вручение Татьяне Викторовне Белинской (г. Красноярск) диплома академика Международной академии детско-юношеского туризма имени А. А. Остапца-Свешникова президентом МОО «МАДЮТК» Д. В. Смирновым



Вручение Сергею Степановичу Егорову (г. о. Мытищи Московской области) юбилейной медали «25 лет МОО «МАДЮТК» президентом МОО «МАДЮТК» Д. В. Смирновым

В ходе пленарного заседания с докладами выступили 39 докладчиков (презентации к основным докладам размещены на сайте МОО «МАДЮТК» [www.madytk.ru](http://www.madytk.ru) в разделе конференции и на странице социальной сети ВКонтакте в группе «Международные конференции» [https://vk.com/madytk\\_the\\_conference](https://vk.com/madytk_the_conference)

Наиболее интересными и содержательными докладами были:

– **«Вклад краеведческой деятельности обучающихся в развитие территорий»** (в online-формате) **Андрея Викторовича Павлова**, кандидата педагогических наук, руководителя Федерального ресурсного центра дополнительного образования социально-гуманитарной направленности ФГБУК «Всероссийский центр художественного творчества и гуманитарных технологий» (г. Москва).

– **«Александр Григорьевич Озеров – идейный вдохновитель и неформальный лидер Всероссийского туристско-краеведческого движения обучающихся Российской Федерации»** **Дмитрия Витальевича Смирнова**, доктора педагогических наук, доцента, президента Международной общественной организации «Международная академия детско-юношеского туризма и краеведения имени А. А. Остапца-Свешникова» (г. Москва).

– **«Туристско-краеведческая деятельность в детском саду как механизм воспитания традиционных ценностей»** **Ирины Ильиничны Комаровой**, кандидата исторических наук, проректора АНО ДПО «Международная педагогическая академия дошкольного образования», ответственного секретаря Общественного движения «Информация для всех» (г. Москва).

– **«Краеведение глазами ботаника»** **Людмилы Викторовны Озеровой**, кандидата биологических наук, доцента, старшего научного сотрудника Главного ботанического сада им. Н. В. Цицина РАН (г. Москва).

– **«Синергетический эффект в социально-культурном проектировании с использованием потенциала смарт-библиотеки (на примере проектов «Наши Герои» и «Краеведение. Туризм. Экология»)»** **Алексея Александровича Демидова**, научного сотрудника ФГБОУ ВПО «Московский государственный институт культуры», лидера Общественного движения «Информация для всех», и **Сергея Георгиевича Струсовского**, заведующего кафедрой анимации и мультимедиа ФГБОУ ВПО «Московский государственный институт культуры», режиссера, продюсера (г. Москва).



Выступает с докладом Алексей Александрович Демидов



– **«Ресурсы туристско-краеведческой деятельности в духовно-нравственном воспитании подрастающего поколения: традиции и инновации»** **Татьяны Викторовны Белинской**, заместителя директора по учебно-методической работе Краевого ГБОУ ДО «Красноярский краевой центр туризма и краеведения» (г. Красноярск).

– **«Детская эколого-краеведческая экспедиция "Селигер 2024", как пример воспитания школьников и их приобщения к учебно-исследовательской деятельности»** **Сергея Степановича Егорова**, кандидата технических наук, председателя комиссии по сохранению народных ценностей, развитию туризма и культуры Общественной палаты г. о. Мытищи Московской области, члена Союза краеведов России и ВООПИиК, волонтера экспедиции «Селигер», и **Ирины Германовны Ротко**, преподавателя АНО ОВО Центросоюза Российской Федерации «Российский университет кооперации», многолетнего руководителя команд г. Мытищ в экспедициях «Селигер» (г. о. Мытищи, Московская обл.).



Выступают с докладом Сергей Степанович Егоров и Ирина Германовна Ротко

– **«Духовно-нравственное и патриотическое воспитание в современной школе посредством музейной деятельности обучающихся»** **Евгения Михайловича Серова**, учителя истории, руководителя школьного музея МБОУ «Школа № 110» (г. Нижний Новгород).

– **«Гражданско-патриотическая миссия краеведения»** (в online-формате) **Виктора Петровича Голованова**, доктора педагогических наук,

профессора, заведующего лабораторией детства НП Центр развития образования, науки и культуры «Обнинский полис», председателя Общероссийского общественного детско-молодежного движения авторской песни «Многоголосье» (г. Обнинск, Калужская обл.).

– **«Образовательный туризм в системе образовательной и воспитательной работы педагогических работников» Александра Александровича Тараканова**, заместителя директора МАОУ «Школа с углубленным изучением отдельных предметов № 183 имени Р. Алексеева», и **Татьяны Анатольевны Таракановой**, учителя начальных классов высшей квалификационной категории МАОУ «Школа с углубленным изучением отдельных предметов № 183 имени Р. Алексеева» (г. Нижний Новгород).



Участники НПК Александр Александрович Тараканов, Дмитрий Витальевич Смирнов и Татьяна Анатольевна Тараканова

– **«Локальный лесной туризм в коррекции психологического состояния человека» Александра Борисовича Ильина**, кандидата педагогических наук, ведущего научного сотрудника НИИ спорта и спортивной медицины ФГБОУ ВО «Российский университет спорта “ГЦОЛИФК”» (г. Москва).

– **«Музей “Станции юных туристов” – центр туристско-краеведческой работы Кольчугинского района» Елены Витальевны Колесовой**, директора МБУ ДО «Станция юных туристов» (г. Кольчугино, Владимирская обл.).

– **«Роль региональной краеведческой олимпиады в развитии исследовательской и творческой деятельности студентов»** (в online-формате)

**Татьяны Геннадьевны Алексеевой**, кандидата географических наук, доцента кафедры географии ФГБОУ ВО «Благовещенский государственный педагогический университет» (г. Благовещенск, Амурская обл.).

– «**Краеведение на уроках биологии как средство формирования функциональной грамотности обучающихся**» **Елены Яковлевны Маленковой**, учителя биологии КГУ «Общеобразовательная школа № 13 отдела образования города Рудного» Управления образования акимата Костанайской обл. (Республика Казахстан, г. Рудный, Костанайская обл.).

– «**Сетевой проект “Открытая Удмуртия” как способ активизации детского туристско-краеведческого движения “Отечество” на местном уровне**» (в online-формате) **Юлии Викторовны Пиминовой**, методиста МБОУ ДО «Дворец детского юношеского творчества г. Ижевска», руководителя инновационного комплекса «Открытая Удмуртия: активные путешествия школьников» (г. Ижевск, Республика Удмуртия).

– «**Практика формирования школьного музейного пространства**» **Ольги Ивановны Цыбаневой**, педагога-организатора МБУДО «Дворец детского (юношеского) творчества им. В. П. Чкалова», руководителя музея гимназии МБОУ «Гимназия № 50», и **Евгения Михайловича Серова**, учителя истории, руководителя школьного музея МБОУ «Школа № 110» (г. Нижний Новгород).

– «**Родные образы “Азбуки Видновского края”**» **Натальи Владимировны Поповой**, учителя начальных классов, руководителя школьного Гагаринского музея МБОУ «Лопатинская средняя общеобразовательная школа» (р. п. Лопатино, Ленинский г. о., Московская обл.).

– «**Теоретико-методологические основания развития культурно-образовательной среды московского региона средствами музейной педагогики**» **Дениса Евгеньевича Яковлева**, кандидата педагогических наук, доцента, доцента кафедры психологии и педагогики ГАОУ ДПО Московской области «Корпоративный университет развития образования» (г. Мытищи, Московская обл.).

Участники конференции отметили значимость научно-практической площадки для обсуждения и выработки подходов к решению актуальных вопросов, осмысления перспектив и условий развития туристско-краеведческой деятельности как социокультурной образовательной среды образов и смыслов воспитания подрастающего поколения средствами краеведения и музейной педагогики. Были намечены формы и векторы расширения сферы конструктивного сотрудничества между практиками: руководителями школьных музеев, педагогами дополнительного образования, руководителями учреждений образования, краеведами-общественниками, общественным туристским активом и учеными: специалистами музеев, НИИ и вузов России и Республики Казахстан.



Участники пленарного заседания конференции. В первом ряду Анатолий Иванович Персин – руководитель музея «История родного края» СВАО г. Москвы, Петр Александрович Кобликов – главный редактор журнала «Детское чтение для сердца и разума», г. Москва, Ирина Ильинична Комарова – кандидат исторических наук, проректор АНО ДПО «Международная педагогическая академия дошкольного образования», ответственный секретарь ОД «Информация для всех», г. Москва

Поступившие статьи-доклады участников конференции были включены в сборник материалов конференции [1], в котором представлено 67 статей 84 авторов.

Материалы конференции представлены в 2 томах по следующим направлениям работы:

Том 1. Истоки и перспективы развития краеведения в образовательных организациях России и за рубежом. Вклад в педагогическую науку исследователей и практиков обучения и воспитания подрастающего поколения средствами краеведения.

Том 2. Развитие теории и практики музейной педагогики в образовательных организациях. Традиции и инновации краеведческой учебно-исследовательской и проектной деятельности обучающихся

В сборники вошли научные доклады и статьи, освещающие различные содержательные, научно-методические, организационные и практические аспекты развития музейной педагогики, туристско-краеведческой деятельности в образовательных организациях, организации краеведческих экспедиций и учебно-исследовательской деятельности в России и Республике Казахстан; охарактеризован вклад А. Г. Озерова в становление Всероссийского туристско-краеведческого движения школьников «Отечество»; показан вклад в педагогическую науку исследователей и практиков в процессы обучения и воспитания подрастающего поколения средствами краеведения; охарактеризованы инициативы

обучающихся в учебно-исследовательской и поисково-экспедиционной деятельности в России; представлен опыт реализации практики музейной педагогики в образовательных организациях, опирающейся на традиции и инновации краеведческой учебно-исследовательской и проектной деятельности обучающихся.



Вице-президент МОО «МАДЮТК» Игорь Алексеевич Дрогов и председатель ревизионной комиссии МОО «МАДЮТК» Александр Григорьевич Озеров вручают диплом академика МОО «МАДЮТК» Николаю Дмитриевичу Морозову (в центре). 20 января 2023 г., Федеральный ЦДЮТиК, г. Москва.

В летнем сезоне 2024 г. Николай Дмитриевич возглавил организацию и проведение Всероссийской детской эколого-краеведческой экспедиции на озере Селигер

Материалы, опубликованные в сборнике, предназначены специалистам, работающим в областях: краеведение, музейная педагогика, организация учебно-исследовательской и проектной деятельности обучающихся, поисковой работы и гражданско-патриотического воспитания. Содержание, изложенное авторами статей сборника, будет также интересно руководителям музеев образовательных организаций, студентам, обучающимся средних и высших профессиональных учреждений, учителям-предметникам общеобразовательных учреждений, организаторам учебно-исследовательской, проектной и поисковой деятельности обучающихся, воспитателям дошкольных образовательных организаций, широкой туристско-краеведческой общественности, всем интересующимся проблемами краеведения, образования и социореализации.

Сборник конференции опубликован: Туристско-краеведческая деятельность: среда образов и смыслов воспитания подрастающего поколения : сб. материалов Всерос. науч.-практ. конф. с междунар. участием, посв. памяти Александра Григорьевича Озерова (Москва, 18 августа 2024 г.) / сост. Д. В. Смирнов ; под науч. ред. Д. В. Смирнова. М. ; Киров : ООО «Радуга-ПРЕСС», 2024. 470 с.

Электронный вариант размещен на сайте МОО «МАДЮТК» <https://madytk.ru/conferences-forums/>, на платформе Elibrary и проиндексирован постатейно в РИНЦ.

Участники конференции приняли решение рекомендовать МОО «МАДЮТК»:

1. Проводить ежегодно 18 августа Всероссийскую научно-практическую конференцию с международным участием «Туристско-краеведческая деятельность: среда образов и смыслов воспитания подрастающего поколения», посвященную памяти Александра Григорьевича Озерова (Озеровские чтения).

2. Совместно с АНО по развитию и организации спортивного туризма и активного отдыха провести (г. Елец Липецкой области) Всероссийскую детскую эколого-краеведческую экспедицию на озере Селигер в июле – августе 2025 г. на территории Осташковского района: близ д. Светлица, р. Полоновка (левый берег), м. Толстик на о. Хачин, м. Хретьень на о. Хачин, м. Бык, м. Литва.

3. Совместно с АНО по развитию и организации спортивного туризма и активного отдыха (г. Елец Липецкой области) провести Всероссийскую детскую эколого-краеведческую и археологическую экспедицию в июле 2025 г. на базе загородного оздоровительно-образовательного центра МАОУ ДО «ЦДЮТур» Елецкого муниципального района Липецкой области с. Аргамач-Пальна.

*Е. Ю. Смирнова, И. Г. Ротко*

**Об итогах проведения Всероссийской детской эколого-краеведческой и археологической экспедиции на озеро Селигер в Тверской области в 2024 году, посвященной памяти А. Г. Озерова и Н. М. Тарарушкина**

Авторами охарактеризован значительный вклад А. Г. Озерова и Н. М. Тарарушкина своей профессиональной деятельностью в становление и развитие детско-юношеского туризма и краеведения в Российской Федерации. Представлены педагогические аспекты организации и проведения Всероссийской детской эколого-краеведческой и археологической экспедиции «Селигер» летнего сезона 2024 г. Охарактеризованы знания, умения и навыки, приобретаемые обучающимися в рамках практических занятий в полевых

условиях в экспедиции. Определены направления туристско-краеведческой направленности дополнительного образования для совершенствования экспедиции «Селигер» в 2025 г.

**Ключевые слова:** туристско-краеведческая деятельность, туристские навыки, экспедиция, детско-юношеский туризм, краеведческие исследования, юный краевед, учебно-исследовательская деятельность, эколого-краеведческая деятельность.

Осенью 2023 г. и зимой 2024 г. произошли печальные события, ушли из жизни выдающиеся люди – Николай Михайлович Тарарушкин<sup>1</sup> [1] и Александр Григорьевич Озеров<sup>2</sup> [5, 7]. Это невосполнимая утрата не только для родных, близких и друзей Николая Михайловича и Александра Григорьевича, но и для их коллег, учеников, педагогов и обучающихся со всей России.

Александр Григорьевич и Николай Михайлович своей профессиональной деятельностью внесли значительный вклад в становление и развитие детско-юношеского туризма и краеведения в Российской Федерации. Александр Григорьевич Озеров был руководителем краеведческой работы в Федеральном государственном бюджетном образовательном учреждении дополнительного образования «Федеральный центр детско-юношеского туризма и краеведения»<sup>3</sup> в течение многих лет, являлся руководителем Всероссийского туристско-краеведческого движения обучающихся «Отечество», а также был Почетным работником общего образования, членом Союза краеведов России. Александр Григорьевич был также автором многочисленных статей и учебно-методических пособий по организации краеведческой деятельности, музейной педагогике, которые останутся для многих и в дальнейшем руководством по проведению туристско-краеведческой работы с обучающимися [7].

Николай Михайлович был одним из самых известных организаторов детско-юношеского туризма и краеведения, являлся директором МОУ ДОО «Станции юных туристов» г. Ростова Великого Ярославской области, заслуженным учителем Российской Федерации, заслуженным путешественником России [1].

Александр Григорьевич совместно с Николаем Михайловичем и другими экспертами в рамках туристско-краеведческой работы провели множество

---

<sup>1</sup> Николай Михайлович Тарарушкин (28.01.1950 – 17.09.2023) – академик «МАДЮТК», директор Станции юных туристов г. Ростов Великий Ярославской области (1990–2023 гг.), спортивный судья Всесоюзной категории по видам спорта туризм спортивный и спортивное ориентирование.

<sup>2</sup> Александр Григорьевич Озеров (18.08.1950 – 23.02.2024) – академик МАДЮТК, лидер Всероссийского туристско-краеведческого движения обучающихся Российской Федерации, заведующий сектором краеведения ФГБОУ ДО «Федеральный центр дополнительного образования, детского отдыха и оздоровления детей», спортивный судья Всероссийской категории по виду спорта туризм спортивный.

<sup>3</sup> С 2021 г. – ФГБОУ ДО «Центр детско-юношеского туризма, краеведения и организации отдыха и оздоровления детей».

Всероссийских мероприятий. В числе этих мероприятий, организованных и проведенных Николаем Михайловичем и Александром Григорьевичем, была и «Всероссийская детская эколого-краеведческая экспедиция “Селигер”»<sup>1</sup> (далее – Экспедиция).

Под руководством Александра Григорьевича и при участии в ее организации и проведении Николая Михайловича Экспедиция проводилась с 1997 по 2023 г. на озере Селигер в Осташковском районе Тверской области.



Тверская область, оз. Селигер

Более 25 лет на поляне мероприятия с общей целью совершенствования навыков учебно-исследовательской и проектной эколого-краеведческой деятельности обучающихся собираются более 100 юных краеведов-туристов, а также их руководителей со всей нашей страны.

Благодаря участию в программе Экспедиции «Селигер» воспитанники объединений дополнительного образования из разных регионов России не только закрепляли теоретические навыки, полученные в течение учебного года, но и на практике получали навыки юного туриста-краеведа: организация туристского быта, привалов и ночлегов; преодоление естественных препятствий; соблюдение правил безопасного пребывания на природе и при проведении туристских соревнований, в видах спортивного ориентирования; оказание первой помощи пострадавшим; проведение экологических и краеведческих исследований в полевых условиях и их презентация.

---

<sup>1</sup> С 2022 г. – Всероссийская детская эколого-краеведческая и археологическая экспедиция.



Обучающие приобретали в Экспедиции следующие личностные качества, навыки и умения: общительность, эмпатия, умение работать в команде, критическое мышление, умение действовать в сложных (нестандартных) ситуациях и др.

В рамках программы Экспедиции каждый участник приобретает личностные, предметные и метапредметные навыки. Новая обстановка открывает для них пространство для новых взаимодействий: социальных, физических, когнитивных и сенсорных. Широкое разнообразие видов деятельности в Экспедиции помогает обучающемуся самоопределить свои интересы, в том числе в выборе будущей профессии. Стоит отметить, что специфика программы Экспедиции «Селигер» позволяет педагогам-руководителям команд из регионов России распределять учебную и физическую нагрузку обучающихся-участников мероприятий равномерно, учитывая особенности и уровень подготовленности каждого ребенка [6].

Программа практических и теоретических занятий в условиях Экспедиции «Селигер» как модель коллективной работы позволяет эффективно решать вопросы творческого развития, самореализации, социализации детей и является педагогически эффективным средством в следующих направлениях:

- развитие познавательного интереса у обучающихся для изучения территории проведения Экспедиции и изучения нашей Родины, ее истории, культуры, традиций, природных и культурных достопримечательностей, своего родного края; формирование небезразличного отношения к своей Родине, в том числе к изучаемому объекту природы, культуры, социальной действительности, историческому памятнику;

- приобщение к научно-исследовательскому труду посредством подготовки исследовательских и проектных работ; формирование чувства ответственности за коллективную работу и лично за свой участок работ, воспитание исследовательской добросовестности, аккуратности и точности, профессионального самоопределения, формирования и проработки ролевых отношений в процессе исследовательской работы, сплочение коллектива;

- социализация – установление дружеских связей между группами детей с целью проведения дальнейших совместных экспедиций и походов;

- укрепление здоровья и оздоровления обучающихся средствами и методами активного краеведения, туризма и отдыха, привитие потребности к здоровому образу жизни [2, 4, 8].

И для сохранения этого значимого и актуального для современной молодежи мероприятия, а также в память об Александре Григорьевиче и Николае Михайловиче в этом году по традиционной программе была проведена

«Всероссийская детская эколого-краеведческая и археологическая экспедиция, посвященная памяти А. Г. Озерова и Н. М. Тарарушкина». Экспедиция в 2024 г. проводилась на двух территориях – в г. Елец Липецкой области<sup>1</sup> и в Тверской области<sup>2</sup> в разные временные периоды. Общее руководство Экспедицией, а также ее проведение осуществлялось Международной общественной организацией «Международная академия детско-юношеского туризма и краеведения им. А. А. Остапца-Свешникова» и Автономной некоммерческой организацией по развитию и организации спортивного туризма и активного отдыха (г. Елец). Судейскую коллегию Экспедиции возглавлял судья ССВК, академик МАДЮТК Николай Дмитриевич Морозов. В подготовке и проведении мероприятия также участвовали коллеги, соратники и друзья Александра Григорьевича и Николая Михайловича.

Несмотря на вынужденное сокращение сроков проведения Экспедиции в Тверской области до двух недель программа мероприятия была выполнена в полном объеме.

В рамках программы Экспедиции на территории Тверской области были проведены мастер-классы, экскурсии по природным и историческим местам Тверской области, патриотические акции, творческие конкурсы, туристские соревнования, конкурсы по направлениям программы: соревнования «Ориентирование-лабиринт», конкурс «Представление команд», конкурс «Туристские узлы», соревнования по ориентированию, конкурс «Туристская и бардовская песня», соревнования по технике пешеходного туризма; соревнования по технике водного туризма: гребля на байдарках и сапборде; соревнования по плаванию; учебно-исследовательская полевая конференция, конкурс «Природа и фантазия», конкурс туристско-краеведческих видеороликов, фотографий, конкурс «Описание экологического объекта», конкурс «Описание краеведческого предмета»; конкурс экологического плаката, конкурс полевой кухни, конкурс «Знатоки-краеведы».

---

<sup>1</sup> Даты проведения Экспедиции в Липецкой области: 02.07.2024 г. по 10.07.2024 г.

<sup>2</sup> Даты проведения Экспедиции в Тверской области: 20.07.2024 г. по 3.08.2024 г.



Конкурс представления команд



Соревнования по технике водного туризма

Программа также была дополнена проведением тематического творческого дня «Мастерская талантов», в рамках которого участники Экспедиции проводили мастер-классы краеведческой направленности, выступали с патриотическими песнями, стихотворениями, народными танцами [8].

Активизация познавательного интереса на тематических занятиях и мастер-классах в рамках программы Экспедиции сопровождалась также дополнительными интерактивами и активностями, а благоприятные погодные условия и прекрасные виды Селигерского края создавали прекрасную атмосферу мероприятия.



«День Нептуна»



Мастер-классы для обучающихся

Во время проведения Экспедиции на поляне мероприятия была также установлена памятная доска для сохранения памяти об Александре Григорьевиче. На открытие доски собрались члены его семьи, друзья, соратники и участники Экспедиции.



Памятная табличка А. Г. Озерова

Детям-участникам Экспедиции также представилась возможность провести интервью с друзьями, соратниками и коллегами Александра Григорьевича, записать их воспоминания о его жизнедеятельности. Собранные материалы будут систематизированы и опубликованы командами из Московской области и Республики Марий Эл на одном из информационных ресурсов в сети Интернет. Также вышеуказанные материалы могут быть использованы детьми для подготовки конкурсных работ по туризму и краеведению.

В этом году количество обучающихся-участников Экспедиции Селигер составило 122 человека. Приехали делегации из Липецкой, Московской, Калужской, Ярославской областей и Республики Марий Эл.



Команда Московской области готовит обед

Вместе с участниками приехали также их руководители-педагоги, родственники и знакомые. К сожалению, не у всех команд-участниц Экспедиции была возможность приехать на место проведения Экспедиции на весь период ее проведения. С командами из Липецкой и Ярославской области на второй неделе проведения мероприятия работа была продолжена в дистанционном режиме.

По итогам проведения мероприятия были получены положительные отзывы от педагогов, участников и руководителей участников Экспедиции на подготовку и проведение мероприятия. Представителями администрации г. Осташкова была выражена благодарность за приятное сотрудничество и проведение экологической акции на территории проведения Экспедиции. Благодаря положительным отзывам участников о мероприятии сообщила о своем желании участвовать в планируемой Экспедиции в 2025 г. формирующаяся новая команда из Калужской области. Проявили интерес к участию также новые команды из Москвы и Московской области.

И от всего организационного комитета мероприятия и от себя лично хочется выразить благодарность за то, что данная Экспедиция успешно состоялась, всем коллегам и друзьям, участвующим совместно с учреждениями в организации и проведении мероприятия: И. Е. Ильяшенко, И. Г. Ротко, М. С. Ротко, П. А. Лубенко, Е. А. Белан, К. А. Пронько, Н. Ш. Керимову, Т. И. Комаричеву, А. В. Воржецова, Ю. В. Пиминову, Ю. И. Захарову, А. А. Бородкина, О. С. Пахомову, А. И. Скворцова, Ю. А. Озерова, Д. С. Волошину, А. В. Чистякову, Д. В. Чистякова, И. В. Тарабрину, О. Д. Бородкину, А. А. Барковскую, волонтеров, руководителей команд, родителей участников, администрацию города Осташкова и других неравнодушных к организации и проведению мероприятия.



Члены оргкомитета Экспедиции, руководители команд

Надеемся, что это традиционное мероприятие будет существовать еще многие годы, а для его совершенствования будет возможность получения дополнительного финансирования, привлечения дополнительных специалистов-инструкторов и экспертов Экспедиции, расширения экскурсионной программы по территории Селигерского края. Ведь как описывал А. Г. Озеров в материалах книги «Экологическое краеведение – организация и проведение практических исследований», «туристско-краеведческая деятельность является эффективным комплексным средством гармоничного развития личности, она дает возможность приобрести навыки общения с природой, формирует ценные личные качества: коллективизм, взаимопомощь, смелость, находчивость, инициативность, настойчивость, решительность, терпеливость, аккуратность, ответственность, готовность переносить стрессовые ситуации и многие другие» [3]. Воспоминания об этих замечательных людях, Александре Григорьевиче и Николае Михайловиче, об их работе и достижениях будут долго существовать в памяти тех, кто их знал и работал с ними.

### Список литературы

1. Константинов Ю. С. Памяти Николая Михайловича Тарарушкина // Вестник Академии детско-юношеского туризма и краеведения. 2024. № 1. С. 178–187.
2. Озеров А. Г. Методические рекомендации по организации исследовательской деятельности учащихся // Краеведческий альманах. 2010. № 4. С. 3– 16.
3. Озеров А. Г. Экологическое краеведение – организация и проведение практических исследований. М. : Юный краевед, 2016. 216 с.
4. Остапец А. А. Педагогика и психология туристско-краеведческой деятельности учащихся : метод. рекомендации. М. : РМАТ, 2001. 87 с.

5. Самохин Ю. С. За штурвалом краеведческого ковчега: судьба и жизненный выбор. Памяти Александра Григорьевича Озерова (1950–2024) // Вестник Академии детско-юношеского туризма и краеведения. 2024. № 1. С. 175–182.

6. Ротко И. Г., Егоров С. С. Всероссийская детская эколого-краеведческая экспедиция «Селигер-2024» как пример воспитания школьников и их приобщения к учебно-исследовательской деятельности // Туристско-краеведческая деятельность: среда образов и смыслов воспитания подрастающего поколения : сб. материалов Всерос. науч.-практ. конф. с междунар. участием, посв. памяти Александра Григорьевича Озерова (Москва, 18 августа 2024 г.) / сост. Д. В. Смирнов ; под науч. ред. Д. В. Смирнова. М. ; Киров : ООО «Радуга-ПРЕСС», 2024. С. 457–469.

7. Смирнов Д. В. Александр Григорьевич Озеров – идейный вдохновитель, неформальный лидер Всероссийского туристско-краеведческого движения обучающихся Российской Федерации // Туристско-краеведческая деятельность: среда образов и смыслов воспитания подрастающего поколения: сб. материалов Всерос. науч.-практ. конф. с междунар. участием, посв. памяти Александра Григорьевича Озерова (Москва, 18 августа 2024 г.) / сост. Д. В. Смирнов ; под науч. ред. Д. В. Смирнова. М. ; Киров : ООО «Радуга-ПРЕСС», 2024. С. 7–39.

8. Смирнова Е. Ю., Волошина Д. С. Педагогические аспекты при проведении Всероссийской детской эколого-краеведческой и археологической экспедиции на оз. Селигер. Итоги проведения экспедиции в 2024 году // Туристско-краеведческая деятельность: среда образов и смыслов воспитания подрастающего поколения : сб. материалов Всерос. науч.-практ. конф. с междунар. участием, посв. памяти Александра Григорьевича Озерова (Москва, 18 августа 2024 г.) / сост. Д. В. Смирнов ; под науч. ред. Д. В. Смирнова. М. ; Киров : ООО «Радуга-ПРЕСС», 2024. С. 470–473.

## СВЕДЕНИЯ ОБ АВТОРАХ

---

**АНОСОВ Владислав Викторович** – председатель межрегиональной общественной организации по оказанию правовой помощи населению, просвещению, поддержке творчества и спорта «Здоровая страна». Россия, г. Санкт-Петербург

**АНЧИКОВ Александр Павлович** – педагог-организатор ГБУ ДО РЦ «Вега», академик Международной общественной организации «Международная академия детско-юношеского туризма и краеведения имени А. А. Остапца-Свешникова», действительный член Русского географического общества, член Областной комиссии по паспортизации музеев ОУ Нижегородской области, лауреат Нижегородской областной премии К. Минина и Д. Пожарского, Почётный работник общего образования РФ, действительный член Русского географического общества. Россия, г. Нижний Новгород

**БАКАНОВА Алиса Александровна** – кандидат экономических наук, доцент, зав. кафедрой туризма и гостеприимства ЧОУ ВО «Балтийская академия туризма и предпринимательства». Россия, г. Санкт-Петербург

**БЕЛИНСКАЯ Татьяна Викторовна** – заместитель директора по учебно-методической работе Краевое ГБОУ ДО «Красноярский краевой центр туризма и краеведения». Россия, г. Красноярск

**ГОНИЯНЦ Степан Александрович** – кандидат педагогических наук, профессор кафедры «Рекреация и спортивно-оздоровительный туризм» ФГОУ ВПО «Российский университет спорта “ГЦОЛИФК”». Россия, г. Москва

**ЕВГРАФОВ Иван Евгеньевич** – кандидат педагогических наук, доцент кафедры адаптивной физической культуры и безопасности жизнедеятельности ФГБОУ ВО «Поволжский государственный университет физической культуры, спорта и туризма». Россия, Республика Татарстан, г. о. Казань, территория Деревня Универсиады

**ЗАДУРАЕВ Андрей Алексеевич** – педагог-организатор ГБОУ города Москвы «Школа № 2120», член Региональной детской общественной организации «Юный путешественник». Россия, г. Москва

**ИЛЬИН Александр Борисович** – кандидат педагогических наук, ведущий научный сотрудник НИИ спорта и спортивной медицины ФГБОУ ВО «Российский университет спорта “ГЦОЛИФК”». Россия, г. Москва

**КОРНЕВ Илья Валентинович** – методист ГБУ ДО «Дворец детского (юношеского) творчества Фрунзенского района Санкт-Петербурга». Россия, г. Санкт-Петербург

**КУНДЕЛЬСКИЙ Валентин Леонтьевич** – заместитель председателя Региональной общественной организации «Калужская областная федерация



спортивного туризма», академик Международной общественной организации «Международная академия детско-юношеского туризма и краеведения имени А. А. Остапца-Свешникова», мастер спорта России (туризм спортивный). Россия, г. Калуга

**ЛЕБЕДЕВА Наталия Владимировна** – методист отдела гражданско-патриотического воспитания ГБУ ДО «Дворец творчества детей и молодежи Колпинского района Санкт-Петербурга». Россия, г. Санкт-Петербург

**НАУМОВ Андрей Владимирович** – кандидат исторических наук, доцент кафедры истории и вспомогательных исторических дисциплин ФГБОУ «Нижегородский педагогический университет им. Козьмы Минина», академик Международной общественной организации «Международная академия детско-юношеского туризма и краеведения имени А. А. Остапца-Свешникова», секретарь Нижегородского регионального отделения Всероссийской общественной организации «Ассоциация учителей истории и обществознания». Россия, г. Нижний Новгород

**НЕЧАЕВ Михаил Петрович** – доктор педагогических наук, профессор, профессор кафедры психологии и педагогики ГАОУ ДПО Московский областной «Корпоративный университет развития образования». Россия, Московская обл., г. о. Мытищи

**ОЛЬХОВСКИЙ Александр Сергеевич** – ученый секретарь Регионального филиала в г. Санкт-Петербург Международной общественной организации «Международная академия детско-юношеского туризма и краеведения имени А. А. Остапца-Свешникова». Россия, г. Санкт-Петербург

**ПАНОВ Илья Игоревич** – руководитель обособленного структурного подразделения по сопровождению проектов Общественно-государственного физкультурно-спортивного объединения «Юность России», специалист ГБУ города Москвы «Центр дополнительного образования», «Лаборатория путешествий». Россия, г. Москва

**ПОРОЖСКИЙ Константин Павлович** – кандидат технических наук, профессор ФГБОУ ВО «Уральский государственный горный университет», академик МОО «Международная академия детско-юношеского туризма и краеведения имени А. А. Остапца-Свешникова» (МОО «МАДЮТК»), председатель Свердловской региональной общественной организации Клуб здоровья «Вита», г. Екатеринбург, Свердловская область, Россия

**РОТКО Ирина Германовна** – преподаватель АНО ОВО Центросоюза Российской Федерации «Российский университет кооперации», многолетний руководитель команды Мытищ в экспедициях «Селигер», академик Международной общественной организации «Международная академия детско-юношеского

туризма и краеведения имени А. А. Остапца-Свешникова». Россия, Московская обл., г. о. Мытищи

**СЕДАВНЫХ Елена Владимировна** – заместитель директора МКОУ «Гимназия г. Вятские Поляны Кировской области», академик Международной общественной организации «Международная академия детско-юношеского туризма и краеведения имени А. А. Остапца-Свешникова». Россия, Кировская обл., г. Вятские Поляны

**СОКОЛОВА Александра Александровна** – доктор географических наук, доцент, профессор кафедры водно-технических изысканий ФГБОУ ВО «Российский государственный гидрометеорологический университет», академик Международной общественной организации «Международная академия детско-юношеского туризма и краеведения имени А. А. Остапца-Свешникова». Россия, г. Санкт-Петербург

**СМИРНОВ Дмитрий Витальевич** – президент Международной общественной организации «Международная академия детско-юношеского туризма и краеведения имени А. А. Остапца-Свешникова», главный редактор печатных СМИ – журналов «Педагогическое искусство» и «Вестник Академии детско-юношеского туризма и краеведения». Россия, г. Москва

**СМИРНОВА Екатерина Юрьевна** – методист ФГБУ «Федеральный центр организационно-методического обеспечения физического воспитания», академик Международной общественной организации «Международная академия детско-юношеского туризма и краеведения имени А. А. Остапца-Свешникова». Россия, г. Москва

**ТАЙДАКОВА Екатерина Геннадьевна** – заместитель директора ГБОУДО «Московский детско-юношеский центр экологии, краеведения и туризма», заместитель председателя Региональной детской общественной организации «Юный путешественник», член Президиума Международной общественной организации «Международная академия детско-юношеского туризма и краеведения имени А. А. Остапца-Свешникова». Россия, г. Москва

**ЧЖАН Хэ** – аспирант кафедры «Рекреация и спортивно-оздоровительный туризм» ФГОУ ВПО «Российский университет спорта “ГЦОЛИФК”». Россия, г. Москва

Редакционная коллегия выражает благодарность  
**Федерации спортивного туризма России**  
за финансовую поддержку печатного СМИ –  
научно-методического журнала  
**«Вестник Академии детско-юношеского  
туризма и краеведения»**

Научное издание

ВЕСТНИК АКАДЕМИИ ДЕТСКО-ЮНОШЕСКОГО ТУРИЗМА  
И КРАЕВЕДЕНИЯ

Научно-методический журнал

2024

№ 2

(цена свободная)

Компьютерная верстка А. А. Харунжевой

Ответственный за выпуск А. А. Харунжев

Корректор Т. Н. Котельникова

Адрес учредителя и издателя: 105568, Россия, город Москва,  
улица Челябинская, дом №5Б.

Международная общественная организация «Международная академия  
детско-юношеского туризма и краеведения имени А. А. Остапца-Свешникова»

Адрес редакции:

141207, Московская область, г. Пушкино,  
3-й Некрасовский проезд, дом 3, корп. 2, офис 53

Подписано в печать 10.11.2024 г.

Формат 60x84 1/8. Бумага офсетная. Гарнитура Times New Roman.

Печать цифровая. Усл. печ. л. 15,8. Тираж 500. Заказ № 90.

Дата выхода в свет 19.11.2024 г.

ООО «Издательство «Радуга-ПРЕСС»,  
610029, г. Киров, п. Ганино, ул. Северная, 49а.  
+7-912-828-4511

Отпечатано в печатном цехе

ООО «Издательство «Радуга-ПРЕСС»,  
610029, г. Киров, п. Ганино, ул. Северная, 49а.  
+7-912-828-4511

12+